

**ПОЯСНИТЕЛЬНАЯ ЗАПИСКА**  
**к проекту решения Думы города Костромы**  
**«Об утверждении Правил размещения рекламных конструкций на территории города Костромы»**

Подготовка представленного к рассмотрению проекта решения Думы города Костромы «Об утверждении Правил размещения рекламных конструкций на территории города Костромы» (далее – проект решения Думы города Костромы) обусловлена необходимостью реализации пункта 4 части 15 статьи 19 Федерального закона от 13 марта 2006 года № 38-ФЗ «О рекламе», Федерального закона от 25 июня 2002 года № 73-ФЗ «Об объектах культурного наследия (памятниках истории и культуры) народов Российской Федерации», ГОСТа Р 52044-2003 «Государственный стандарт Российской Федерации. Наружная реклама на автомобильных дорогах и территориях городских и сельских поселений. Общие технические требования к средствам наружной рекламы. Правила размещения», Правил землепользования и застройки города Костромы, утвержденных решением Думы города Костромы от 16 декабря 2010 года № 62.

В настоящий момент действует Порядок размещения рекламных конструкций на территории города Костромы, утвержденный постановлением Главы города Костромы от 17 сентября 2008 года № 1805 «Об утверждении порядка размещения рекламных конструкций на территории города Костромы», который устанавливает общие требования, предъявляемые к рекламным конструкциям, порядок выдачи разрешений, а также требования при установке и эксплуатации рекламных конструкций, но в полной мере не отвечает требованиям вышеуказанных нормативных правовых актов, в связи с чем, возникла необходимость в утверждении настоящего проекта решения Думы города Костромы.

Целью предлагаемого правового регулирования проекта решения Думы города Костромы является определение типов и видов рекламных конструкций, допустимых к установке на территории города Костромы, а также общих и специальных требований к рекламным конструкциям, формирование принципов и условий, обеспечивающих равные права для всех участников отрасли наружной рекламы, эффективного использования имущества города Костромы в целях размещения наружной рекламы.

Основной группой субъектов предпринимательской деятельности, интересы которых будут затронуты предлагаемым правовым регулированием, являются лица, осуществляющие деятельность в сфере размещения наружной рекламы на рекламных конструкциях, расположенных на земельном участке, здании, строении, сооружении.

Данный проект решения Думы города Костромы устанавливает следующие требования и ограничения:

- территориальные требования к размещению рекламных конструкций на территории города Костромы, в соответствии с учетом требований Федерального закона от 25 июня 2002 года № 73-ФЗ «Об объектах культурного наследия (памятниках истории и культуры) народов Российской Федерации», ГОСТа Р 52044-2003 «Государственный стандарт Российской Федерации. Наружная реклама на автомобильных дорогах и территориях городских и сельских поселений. Общие технические требования к средствам наружной рекламы. Правила размещения»;

- требования при монтаже (демонтаже) рекламных конструкций;

- эксплуатационные требования к рекламным конструкциям, требования к внешнему виду, содержанию и техническому обслуживанию;

- ограничения в размещении рекламных конструкций;
- перечень типов и видов рекламных конструкций, устанавливающий типы, виды, технические характеристики рекламных конструкций.

Ожидаемый результат принятия настоящего проекта решения Думы города Костромы – упорядочение размещения рекламных конструкций на территории города Костромы, сохранение внешнего архитектурного облика сложившейся застройки города, формирование единых принципов и условий, обеспечивающих равные права для всех субъектов малого и среднего предпринимательства.

Каких-либо иных способов решения вышеуказанных проблем, кроме как принятия настоящих Правил размещения рекламных конструкций на территории города Костромы, разработчиком не выявлено.

Вносится главой  
Администрации города Костромы  
Проект

## ДУМА ГОРОДА КОСТРОМЫ

### РЕШЕНИЕ

№ \_\_\_\_\_

#### **Об утверждении Правил размещения рекламных конструкций на территории города Костромы**

В соответствии с пунктом 4 части 15 статьи 19 Федерального закона от 13 марта 2006 года № 38-ФЗ «О рекламе», Федеральным законом от 6 октября 2003 года № 131-ФЗ «Об общих принципах организации местного самоуправления в Российской Федерации», в целях эффективного использования имущества, находящегося в муниципальной собственности города Костромы, руководствуясь статьями 29, 55 Устава города Костромы, Дума города Костромы,

**РЕШИЛА:**

1. Утвердить прилагаемые Правила размещения рекламных конструкций на территории города Костромы.
2. Настоящее решение вступает в силу со дня его официального опубликования.

Глава города Костромы

Ю. В. Журин

« \_\_\_\_ » \_\_\_\_\_ 2019 года

Проект  
УТВЕРЖДЕН  
решением Думы города Костромы  
от « \_\_\_\_ » \_\_\_\_\_ 201\_\_ года № \_\_\_\_

## **ПРАВИЛА размещения рекламных конструкций на территории города Костромы**

### **Глава 1. Общие положения**

#### **Статья 1. Предмет регулирования и сфера применения настоящих Правил**

1. Правила размещения рекламных конструкций на территории города Костромы (далее - Правила) разработаны в целях осуществления контроля за сохранением внешнего архитектурного облика сложившейся застройки города, упорядочения мест для установки и эксплуатации рекламных конструкций, формирования принципов и условий, обеспечивающих равные права для всех участников отрасли наружной рекламы, эффективного использования имущества города Костромы в целях размещения наружной рекламы.

2. Настоящие Правила определяют типы и виды рекламных конструкций, допустимых к установке на территории города Костромы, в том числе требования к таким рекламным конструкциям, с учетом необходимости сохранения внешнего архитектурного облика сложившейся застройки города Костромы.

3. Правила разработаны в соответствии с Федеральным законом от 13 марта 2006 года № 38-ФЗ «О рекламе», Гражданским кодексом Российской Федерации, Градостроительным кодексом Российской Федерации, Федеральным законом от 6 октября 2003 года № 131-ФЗ «Об общих принципах организации местного самоуправления в Российской Федерации», Федеральным законом от 25 июня 2002 года № 73-ФЗ «Об объектах культурного наследия (памятниках истории и культуры) народов Российской Федерации», Кодексом Российской Федерации об административных правонарушениях от 30 декабря 2001 года № 195-ФЗ, ГОСТом Р 52044-2003 «Государственный стандарт Российской Федерации. Наружная реклама на автомобильных дорогах и территориях городских и сельских поселений. Общие технические требования к средствам наружной рекламы. Правила размещения», Правилами землепользования и застройки города Костромы, утвержденными решением Думы города Костромы от 16 декабря 2010 года № 62 «Об Утверждении правил землепользования и застройки города Костромы».

4. Соблюдение настоящих Правил обязательно для всех физических и юридических лиц независимо от формы собственности, а также для индивидуальных предпринимателей при установке и эксплуатации рекламных конструкций на территории города Костромы.

5. Правила не распространяются на размещение вывесок и указателей, не содержащих сведений рекламного характера.

## **Статья 2. Основные понятия, используемые в настоящих Правилах**

В настоящих Правилах используются следующие основные понятия:

1) Рекламная конструкция - наружная реклама с использованием щитов, стендов, строительных сеток, перетяжек, электронных табло, проекционного и иного предназначенного для проекции рекламы на любые поверхности оборудования, воздушных шаров, аэростатов и иных технических средств стабильного территориального размещения.

2) Информационное поле рекламной конструкции - часть рекламной конструкции, предназначенная для распространения рекламы.

3) Общая площадь информационных полей рекламной конструкции - сумма площади всех информационных полей (статических и динамических поверхностей рекламной конструкции, подлежащих демонстрации).

4) Динамическая система смены изображений – это механическая смена изображения (роллерная система, система поворотных панелей).

5) Светодиодная система изображения – это воспроизведение изображения на плоскости экрана за счет светоизлучения светодиодов, ламп, иных источников света или светоотражающих элементов, без звука.

6) Схема размещения рекламных конструкций на территории города Костромы является документом, определяющим места размещения рекламных конструкций, типы и виды рекламных конструкций, установка которых допускается на данных местах. Схема должна соответствовать документам территориального планирования и обеспечивать соблюдение внешнего архитектурного облика сложившейся застройки, градостроительных норм и правил, требований безопасности и содержать карты размещения рекламных конструкций с указанием типов и видов рекламных конструкций, площади информационных полей и технических характеристик рекламных конструкций.

7) Внешний архитектурный облик сложившейся застройки города - совокупность визуально воспринимаемых градостроительных особенностей планировочной организации территории и особенностей архитектурного облика расположенных в ее пределах зданий, строений, сооружений, элементов благоустройства и природного ландшафта.

## **Глава 2. Типы и виды рекламных конструкций, допустимых к установке на территории города Костромы**

### **Статья 3. Типы и виды рекламных конструкций**

1. На территории города Костромы допускаются к установке рекламные конструкции следующих видов:

1) постоянные - рекламные конструкции, срок размещения которых обусловлен их функциональным назначением, местом установки и составляет от 5 лет до 10 лет;

2) временные - рекламные конструкции, срок размещения которых обусловлен их функциональным назначением, местом установки (строительные сетки, временные ограждения строительных площадок, мест торговли и иных подобных мест, другие аналогичные технические средства) и составляет не более чем двенадцать месяцев.

2. На территории города Костромы могут размещаться рекламные конструкции следующих форматов:

1) малого формата - рекламные конструкции, площадь одной информационной поверхности которых не превышает 6 кв. метров;

2) среднего формата - рекламные конструкции, площадь одной информационной поверхности свыше 6 кв. метров;

3) большого формата - рекламные конструкции, площадь одной информационной поверхности свыше 18 кв. метров;

4) крупного формата - рекламные конструкции, площадь одной информационной поверхности свыше 48 кв. метров.

3. Типы рекламных конструкций, допустимых к установке на территории города Костромы:

1) Рекламные конструкции вида остановочный навес с одним/двумя сити-форматом – рекламная конструкция, представляющая собой остановочный навес, каркас которого изготовлен из металлического профиля, с заглубленным фундаментом, крыша остеклена тонированным поликарбонатом (от 6 мм) и оснащена желобом для сбора и отвода воды, стены навеса выполнены из каленого стекла (от 6 мм), навес оснащен скамьей из металла и дерева. Рекламные поверхности сити-формата выполняются в виде откидных створок с безопасным закаленным стеклом. Размер информационного поля 1,8x1,2 метров. Возможно применение динамической смены изображения. Цвет металлического профиля рекламной конструкции: оттенки серого: RAL 7000; RAL 7001, RAL 7004, RAL 7035, RAL 7036, RAL 7037, RAL 7040, RAL 7042, RAL 7045, RAL 7046. Размер остановочного навеса с одним/двумя сити-форматом: длиной от 3,0 до 6,0 метров, высотой от 2,5 до 3,0 метров, глубиной от 1,5 до 1,8 метров;

2) Сити-форматы - отдельно стоящие двухсторонние рекламные конструкции малого формата с двумя информационными полями. Размер информационного поля каждой стороны рекламной конструкции сити-формата составляет 1,8x1,2 м;

3) Тумбы, пиллары - отдельно стоящие рекламные конструкции малого формата, имеющие форму цилиндра, треугольной призмы две или три внешние поверхности с информационными полями размером 3,0x1,4 м;

4) Сити-борды - отдельно стоящие рекламные конструкции среднего формата с внутренним подсветом, имеющие одну или две внешние поверхности, специально предназначенные для размещения рекламы. Состоят из основания, каркаса, опоры и информационного поля. Размер одной стороны информационного поля сити-борда составляет 2,7x3,7 м;

5) Щиты 4x3 м - отдельно стоящие щитовые рекламные конструкции среднего формата, имеющие внешние поверхности, специально предназначенные для размещения рекламы. Щиты состоят из основания, каркаса, опоры и информационного поля размером 4x3 м;

6) Щиты 3x6 м (билборды) - отдельно стоящие щитовые рекламные конструкции большого формата, имеющие внешние поверхности, специально предназначенные для размещения рекламы. Щиты состоят из основания, каркаса, опоры и информационного поля размером 3x6 м;

7) Суперборды - отдельно стоящие щитовые рекламные конструкции крупного формата. Суперборды состоят из основания, каркаса, опоры (одна или две) и информационных полей. Размер одной стороны информационного поля Суперборда составляет 4x8 м или 4x12 м;

8) Суперсайты - отдельно стоящие щитовые рекламные конструкции крупного формата. Суперсайты состоят из основания, каркаса, опоры и информационных полей. Размер одной стороны информационного поля Суперсайта составляет 5x15 м;

9) Уникальные (нестандартные) рекламные конструкции, выполненные по индивидуальным проектам - объемно-пространственные конструкции. Объемно-пространственные конструкции - рекламные конструкции в виде объемных элементов, не имеющие плоских поверхностей, размер которых превышает 1x1 м. Выполняются по индивидуальным проектам;

10) Стелы - отдельно стоящие рекламные конструкции, имеющие информационные поля, предназначенные для размещения рекламы, используемые для индивидуализации юридических лиц, товаров, работ и услуг.

Стелы состоят из основания, опоры, каркаса, информационных полей. Количество сторон стел не может быть менее двух и более трех. Стелы имеют внутренний или внешний подсвет.

Допускаются к установке стелы следующих габаритных размеров:

а) большая стела (габаритный размер по высоте не более 30 м);

б) средняя стела (габаритный размер по высоте не более 15 м);

в) малая стела (габаритный размер по высоте не более 5 м).

Размер верхнего (замыкающего) информационного поля стелы должен быть не менее площади одного нижестоящего информационного поля стелы и не более общей площади пяти нижестоящих информационных полей.

Допускаются к установке стелы, выполненные по индивидуальным проектам;

11) Пилоны - отдельно стоящие рекламные конструкции, имеющие информационные поля, предназначенные для размещения рекламы, используемые для индивидуализации юридических лиц, товаров, работ и услуг. Пилоны состоят из основания (бетонное основание с заглублением или рама с пригрузами), каркаса, опор и информационных полей. Количество сторон пилона не может быть более двух.

Допускаются к установке пилоны следующих габаритных размеров:

а) средний пилон (габаритный размер по высоте не более 10 м);

б) малый пилон (габаритный размер по высоте не более 5 м);

12) Крышные рекламные конструкции в виде плоской панели - рекламные конструкции, присоединяемые к зданиям, устанавливаемые полностью или частично выше уровня карниза здания или на крыше, оборудованные внешним или внутренним подсветом. Состоят из элементов крепления, несущей части конструкции и информационного поля площадью, не превышающей 60 кв. метров.

13) Брандмауэрные панно - рекламные конструкции, присоединяемые к зданиям, размещаемые на плоскости фасадов, в которых отсутствуют оконные проемы. Брандмауэрное панно состоит из элементов крепления к фасаду здания, каркаса и информационного поля.

При размещении каркаса брандмауэрного панно отступ по вертикали от отмостки здания составляет не менее 2,5 м.

14) Флаговые рекламные конструкции - отдельно стоящие рекламные конструкции, состоящие из основания, опорной рамы, вертикальных стоек и мягких полотнищ, предназначенных для размещения на них рекламы.

15) Электронные табло – рекламные конструкции, устанавливаемые на зданиях или ином недвижимом имуществе, предназначенные для воспроизведения изображения на плоскости экрана за счет светоизлучения светодиодов, ламп, иных источников света или светоотражающих элементов, без звука. Размер электронных табло определяется индивидуально в каждом отдельном случае в соответствии с проектной документацией.

16) Настенные панно - рекламные конструкции, размещаемые на плоскости зданий и сооружений в виде изображений (информационного поля), выполненного из материалов на мягкой, твердой основе и непосредственно нанесенного на поверхность.

4. В целях сохранения внешнего архитектурного облика сложившейся застройки города Костромы, имеющего статус исторического поселения Федерального значения не допускается размещение светодиодных экранов, электронных табло, брендмауэров большого формата (более 18 кв.м) на фасадах многоквартирных домов, зданий или иного недвижимого имущества, к которому присоединяется рекламная конструкция (за исключением зданий торговых центров), выходящих на улицы: Магистральная, Профсоюзная, Смирнова Юрия, Советская и Кинешемское шоссе, в количестве более одного.

5. Типы рекламных конструкций, допустимых к установке на территории города Костромы, а также их основные характеристики, перечислены в Перечне типов рекламных конструкций, допустимых к установке на территории города Костромы (приложение № 1 к настоящим Правилам).

### **Глава 3. Общие и специальные требования к рекламным конструкциям.**

#### **Требования к внешнему виду, содержанию, техническому обслуживанию и размещению рекламных конструкций**

##### **Статья 4. Общие требования к рекламным конструкциям**

1. К рекламным конструкциям предъявляются следующие общие требования:

1) соответствие внешнего вида размещаемой рекламной конструкции внешнему архитектурному облику сложившейся застройки города Костромы определяются уполномоченным органом Администрации города Костромы на основании рекомендаций Совета по наружной рекламе города Костромы, состав и положение, о котором утверждены постановлением Администрации города Костромы;

2) рекламные конструкции и места их установки на территории города Костромы должны соответствовать документам территориального планирования, внешнему архитектурному облику сложившейся застройки города Костромы, требованиям градостроительных норм и правил, требованиям безопасности;

3) рекламные конструкции при их размещении на зданиях, строениях, сооружениях, земельных участках и иных объектах должны соответствовать архитектурному облику сложившейся застройки города Костромы, в том числе не должны:

а) при размещении на конструктивных элементах зданий, сооружений (фасад, цоколь, фундамент, крыша), а также маркизах, навесах и козырьках, нарушать архитектурную выразительность здания, перекрывать архитектурные элементы (детали) здания (пилястры, русты, колонны, различные карнизы, фризы, розетки и т. д.);

б) размещаться на балюстрадах балконов, террас;

в) перекрывать более двадцати пяти процентов фасада здания, сооружения с учетом уже установленных на фасаде здания, сооружения средств размещения информации и рекламных конструкций.

2. Рекламные конструкции должны иметь целостное, ненарушенное изображение.

3. Установка и эксплуатация рекламной конструкции допускается на основании разрешения на установку и эксплуатации рекламной конструкции, выдаваемого уполномоченным органом Администрации города Костромы.

4. Установка и эксплуатация рекламной конструкции осуществляются ее владельцем по договору с собственником земельного участка, здания или иного недвижимого имущества, к которому присоединяется рекламная конструкция, либо с лицом, уполномоченным собственником такого имущества, в том числе с арендатором.

5. Установка и эксплуатация рекламной конструкции без разрешения не допускается.

Владелец рекламной конструкции обязан осуществить демонтаж рекламной конструкции в течение месяца со дня выдачи предписания уполномоченного органа Администрации города Костромы о демонтаже рекламной конструкции, установленной и (или) эксплуатируемой без разрешения, срок действия которого не истек, а также удалить информацию, размещенную на такой рекламной конструкции, в течение трех дней со дня выдачи указанного предписания.

6. Рекламные конструкции всех форматов, на которых используется только одна поверхность для размещения рекламы, должны иметь декоративно оформленную обратную сторону (белое полотно, изображение с видами города Костромы или объектами культурного наследия (памятники истории и культуры), расположенными на территории города Костромы (в соответствии с согласованным макетом Уполномоченным органом Администрации города Костромы).

7. Рекламные конструкции всех форматов должны быть оборудованы системой аварийного отключения от сети электропитания и соответствовать требованиям пожарной безопасности.

8. Доведение до потребителя рекламы на всех видах рекламных конструкций может производиться:

1) с помощью статической демонстрации постеров;

2) с помощью демонстрации постеров на динамических системах смены изображений (роллерных системах или системах поворотных панелей – призматронов);

3) с помощью изображений, демонстрируемых на электронных табло, светодиодных экранах.

9. Рекламные конструкции должны быть спроектированы, изготовлены, установлены и эксплуатироваться в соответствии со строительными нормами и правилами, ГОСТами, техническими регламентами, содержащими требования для конструкций данного вида. Все конструкции, места их установки и эксплуатации должны соответствовать требованиям санитарных норм и правил.

## **Статья 5. Специальные требования к рекламным конструкциям.**



1. Рекламные конструкции не должны:

- 1) вызывать ослепление участников движения светом, в том числе отраженным;
- 2) создавать помехи для очистки кровель от снега, льда и загрязнений;
- 3) ограничивать видимость технических средств организации дорожного движения и мешать восприятию водителем дорожной обстановки или эксплуатации транспортного средства;
- 4) иметь сходство (по внешнему виду, изображению или звуковому эффекту) с техническими средствами организации дорожного движения и специальными сигналами, а также создавать впечатление нахождения на дороге транспортного средства, пешехода или какого-либо объекта;
- 5) являться источниками шума, вибрации, мощных световых, электромагнитных и иных излучений и полей, вблизи жилых помещений, соседних домов;
- б) нарушать иные требования, предусмотренные настоящими Правилами.

2. На рекламных конструкциях должна размещена информация о реквизитах разрешения на установку и эксплуатацию рекламной конструкции (№ разрешения, дату окончания разрешения). При этом текст информации должен быть в воспринимаемой форме (в частности, читаемым шрифтом, имеющим достаточный для восприятия размер и контрастность текста).

Информация должна размещаться в одной плоскости с информационным полем.

Для рекламных конструкций малого формата допускается размещение информации в верхней части рекламной конструкции над информационным полем.

Для рекламных конструкций вида пилон, флаговая рекламная конструкция допускается размещение информации на торцевой стороне каркаса конструкции.

3. Рекламные конструкции должны соответствовать перечню видов рекламных конструкций, допустимых к установке на территории города Костромы, согласно приложению № 1 к настоящим Правилам.

#### **Статья 6. Требования к внешнему виду рекламных конструкций, содержанию, техническому обслуживанию**

1. Рекламные конструкции должны эксплуатироваться в соответствии с требованиями технической документации на соответствующие конструкции.

2. Внешние, видимые конструктивные элементы жесткости и крепления рекламных конструкций должны быть закрыты декоративными элементами.

3. Устройство оснований (фундаментов) рекламных конструкций и проведение других земляных работ при их монтаже и (или) демонтаже проводится на основании разрешения на производство земляных работ, выданного уполномоченным органом Администрации города Костромы.

4. Владелец рекламной конструкции несет ответственность за любые нарушения правил безопасности, а также за неисправности и аварийные ситуации, возникшие из-за нарушения им условий монтажа (демонтажа) и эксплуатации рекламной конструкции.

5. При монтаже (демонтаже) рекламных конструкций на фасадах зданий, владелец рекламной конструкции обязан устранить причиненные зданию повреждения, произвести восстановление целостности фасада и теплосберегающих характеристик стен (монтажная пена, штукатурка, покраска).

6. Владелец рекламной конструкции обязан восстановить благоустройство территории после монтажа и (или) демонтажа рекламной конструкции. Демонтаж рекламной конструкции необходимо проводить вместе с ее фундаментом. После демонтажа рекламной конструкции, присоединенной к зданиям, строениям, сооружениям, владелец рекламной конструкции обязан привести их в состояние, равноценное первоначальному (т.е. на момент установки).

Восстановление газона, асфальтового покрытия должно проводиться в срок не более 5 дней с момента монтажа (демонтажа) рекламных конструкций.

7. Не допускается:

- 1) нарушение целостности рекламной конструкции;
- 2) наличие механических повреждений рекламной конструкции;
- 3) наличие ржавчины и иных повреждений на элементах конструкции, влияющих на ее прочность;
- 4) наличие порывов рекламных полотен информационных полей;
- 5) наличие на всех частях и элементах рекламной конструкции наклеенных объявлений, посторонних надписей, изображений и других информационных сообщений;
- 6) размещение рекламных конструкций, утративших первоначальный вид (выцветание информационного поля);
- 7) отсутствие трехгранных подвижных призм при динамической смене изображений более трех дней.

8. Владелец рекламной конструкции обязан мыть и очищать от загрязнений принадлежащие ему рекламные конструкции по мере необходимости.

9. Устранение повреждений рекламных конструкций и их информационных полей осуществляется владельцами рекламных конструкций в течение 3 дней с момента повреждения.

## **Статья 7. Требования к размещению рекламных конструкций на территории города Костромы**

1. Места установки рекламных конструкций на земельных участках независимо от форм собственности, а также зданиях и сооружениях или ином недвижимом имуществе, находящемся в собственности Костромской области или муниципальной собственности города Костромы, должны соответствовать Схеме размещения рекламных конструкций на территории города Костромы, утвержденной постановлением Администрации города Костромы.

2. Распространение наружной рекламы на объектах культурного наследия (памятниках истории и культуры) народов Российской Федерации, включенных в единый государственный реестр объектов культурного наследия (памятников истории и

культуры) народов Российской Федерации, их территориях допускается в случаях и на условиях, которые предусмотрены Федеральным законом от 25 июня 2002 года № 73-ФЗ «Об объектах культурного наследия (памятниках истории и культуры) народов Российской Федерации», с соблюдением требований к рекламе и ее распространению, установленных Федеральным законом от 13 марта 2006 года № 38-ФЗ «О рекламе».

3. Размещение рекламных конструкций не допускается:

- 1) в границах территории объектов культурного наследия, включенных в единый государственный реестр (памятников истории и культуры) народов Российской Федерации;
- 2) на оконных и дверных проемах с изменением их конфигурации, а также закрывая и перекрывая их;
- 3) на архитектурных элементах зданий, сооружений (колонны, пилястры, орнаменты, лепнина и пр.).

#### **Статья 8. Ответственность за нарушение настоящих Правил**

Ответственность за содержание рекламных конструкций в ненадлежащем состоянии, за нарушение требований к внешнему виду конструкций и за другие нарушения настоящих Правил возлагается на владельцев конструкций (юридических лиц, должностных лиц и физических лиц) в соответствии с законодательством Российской Федерации, Кодексом Российской Федерации об административных правонарушениях, Кодексом Костромской области об административных правонарушениях, иными нормативными правовыми актами Костромской области, муниципальными правовыми актами города Костромы.

Применение мер ответственности не освобождает нарушителей от обязанности устранения допущенных нарушений.

Приложение № 1  
к Решению Думы города Костромы  
от \_\_\_\_\_ № \_\_\_\_\_

### **ПЕРЕЧЕНЬ типов рекламных конструкций, допустимых к установке на территории города Костромы**

## 1. ОСТАНОВОЧНЫЙ НАВЕС С ОДНИМ/ДВУМЯ СИТИ-ФОРМАТАМИ

– рекламная конструкция, представляющая собой остановочный навес, каркас которого изготовлен из металлического профиля, с заглубленным фундаментом, крыша остеклена тонированным поликарбонатом (от 6 мм) и оснащена желобом для сбора и отвода воды, стены навеса выполнены из каленого стекла (от 6 мм), навес оснащен скамьей из массива дерева. Рекламные поверхности сити-формата выполняются в виде откидных створок с безопасным закаленным стеклом. Размер информационного поля 1,8x1,2 метров.

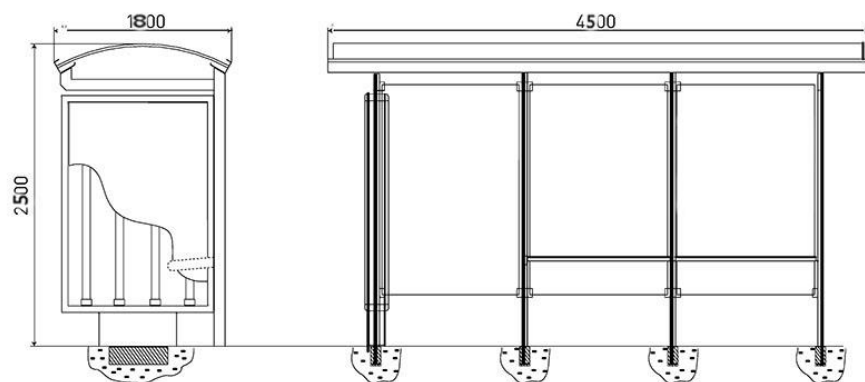

### Габариты остановочного навеса:

длина: от 3000 до 6000 мм

высота: от 2500 до 3000 мм

глубина: от 1500 до 1800 мм

**Техническое описание:** остановочный навес с одним/двумя сити-форматами

**Каркас:** стальной профиль

**Опорная стойка:** стальная профильная труба прямоугольного сечения

**Крыша:** оснащена желобом для сбора и отвода воды, покрыта поликарбонатом толщиной от 6 мм

**Скамья:** металл/дерево

**Остекление:** тонированный поликарбонат толщиной от 6 мм

**Фундамент:** заглубляемый

**Информационная навигация:** название остановки

**Цвет остановочного навеса:** оттенки серого: RAL 7000; RAL 7001, RAL 7004, RAL 7035, RAL 7036, RAL 7037, RAL 7040, RAL 7042, RAL 7045, RAL 7046.

**Размер рекламного изображения:** 1800x1200 мм

**Способ демонстрации изображения:** статический, динамический (скроллер), светодиодный

**Облицовка:** алюминий или композитный материал

**Остекление:** закаленное стекло

**Освещение:** внутренняя подсветка

**Цвет конструкции:** оттенки серого: RAL 7000; RAL 7001, RAL 7004, RAL 7035, RAL 7036, RAL 7037, RAL 7040, RAL 7042, RAL 7045, RAL 7046.

Основания рекламных конструкций на остановочных пунктах не должны выступать над уровнем покрытия тротуара.

## 1.1. ПРИМЕРЫ ОСТАНОВОЧНЫХ НАВЕСОВ С ОДНИМ/ДВУМЯ СИТИ-ФОРМАТАМИ



1.1.1



1.1.2

**2. СИТИ - ФОРМАТЫ** - отдельно стоящие двухсторонние рекламные конструкции малого формата с двумя информационными полями. Размер информационного поля каждой стороны рекламной конструкции сити-формата составляет 1,8x1,2 м.

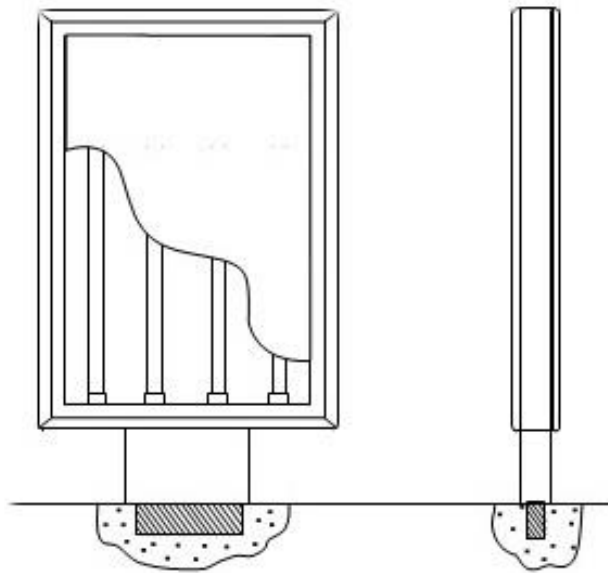

**Размер рекламного изображения:** 1800x1200мм

**Способ демонстрации изображения:** статический, динамический (скроллер), светодиодный

**Техническое описание:** 2-х сторонняя конструкция, установленная на собственной опоре

**Опорная стойка:** стальная профильная труба прямоугольного сечения, облицованная декоративной панелью

**Основание:** заглубляемое, незаглубляемое

**Облицовка:** алюминий или композитный материал

**Остекление:** закаленное стекло

**Освещение:** внутренняя подсветка

## 2.1. ПРИМЕРЫ СИТИ – ФОРМАТОВ



2.1.1



2.1.2

**3. ТУМБЫ, ПИЛЛАРЫ** - отдельно стоящие рекламные конструкции малого формата, имеющие форму цилиндра, треугольной призмы и три внешние поверхности с информационными полями размером 3,0х1,4 м для размещения рекламы.

### 3.1. ТУМБЫ

**Размер рекламного изображения:** 3000х1400 мм

**Способ демонстрации изображения:** статический, динамический (скроллер)

**Техническое описание:** 3-х сторонняя конструкция.

**Основание:** незаглубляемое

**Облицовка:** алюминий или композитный материал

**Остекление:** литой поликорбанат

**Освещение:** внутренняя подсветка



### 3.2. ПИЛЛАРЫ

**Размер рекламного изображения:** 3000х1400 мм

**Способ демонстрации изображения:** статический, динамический (скроллер), светодиодный

**Техническое описание:** 2-х или 3-х сторонняя конструкция

**Основание:** незаглубляемое

**Облицовка:** алюминий или композитный материал

**Остекление:** литой поликорбанат

**Освещение:** внутренняя подсветка



### 3.3. ПРИМЕРЫ ТУМБ





**3.3.1**



**3.3.2**



**3.3.3**

#### **3.4. ПРИМЕРЫ ПИЛЛАРОВ**



3.4.1



3.4.2



3.4.3



3.4.4

**4. СИТИ-БОРДЫ** - отдельно стоящие рекламные конструкции среднего формата, имеющие одну или две внешние поверхности, специально предназначенные для размещения рекламы. Состоят из основания, каркаса, опоры и информационного поля. Размер одной стороны информационного поля сити-борда составляет 2,7х3,7 м.

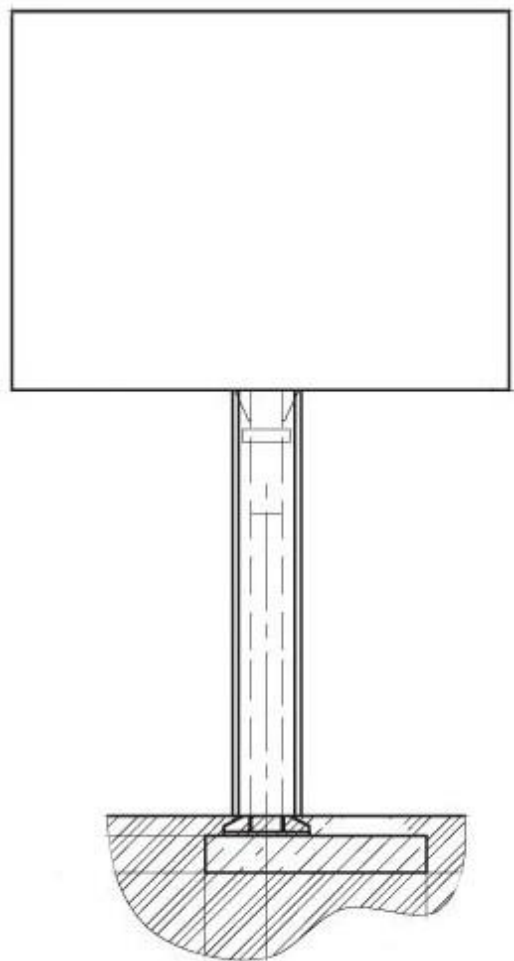

**Размер рекламного изображения:** 2700х3700 мм

**Способ демонстрации изображения:** статический, динамический, светодиодный

**Техническое описание:** 2-х сторонняя конструкция, установленная на собственной опоре

**Опорная стойка:** сварной металлический швеллер

**Основание:** заглубляемое, незаглубляемое

**Облицовка:** алюминий или композитный материал

**Остекление:** многослойное стекло

**Освещение:** внутренняя, внешняя подсветка

**5. ЩИТЫ 4x3 м** - отдельно стоящие щитовые рекламные конструкции среднего формата, имеющие внешние поверхности, специально предназначенные для размещения рекламы. Щиты состоят из основания, каркаса, опоры и информационного поля размером 4x3 м. Количество сторон щита не может быть более двух. В случае отсутствия технической возможности заглубления фундамента допускается установка щита без заглубления фундамента при условии декоративного оформления.

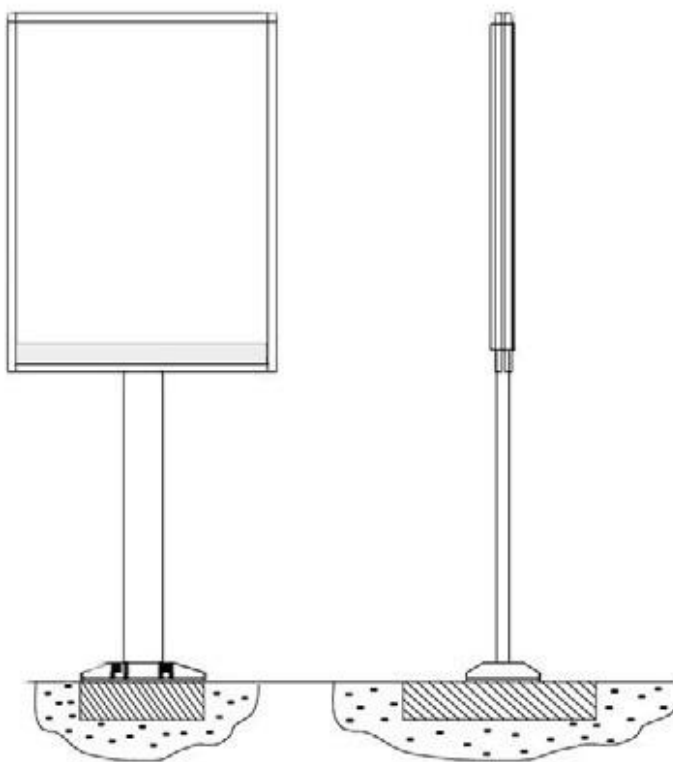

**Размер рекламного изображения:** 4000x3000 мм

**Способ демонстрации изображения:** статический, динамический, светодиодный

**Техническое описание:** 2-х сторонняя конструкция, установленная на собственной опоре

**Опорная стойка:** профильная труба прямоугольного или круглого сечения

**Основание:** заглубляемое, незаглубляемое

**Облицовка:** алюминий, пластик или композитный материал

**Освещение:** внутренняя, внешняя подсветка (может располагать с нижней или верхней части конструкции)

**6. ЩИТЫ 3x6 м (билборды)** - отдельно стоящие щитовые рекламные конструкции большого формата, имеющие внешние поверхности, специально предназначенные для размещения рекламы. Щиты состоят из основания, каркаса, опоры и информационного поля размером 3x6 м. Количество сторон щита не может быть более двух. В случае отсутствия технической возможности заглубления фундамента допускается установка щита без заглубления фундамента при условии декоративного оформления.

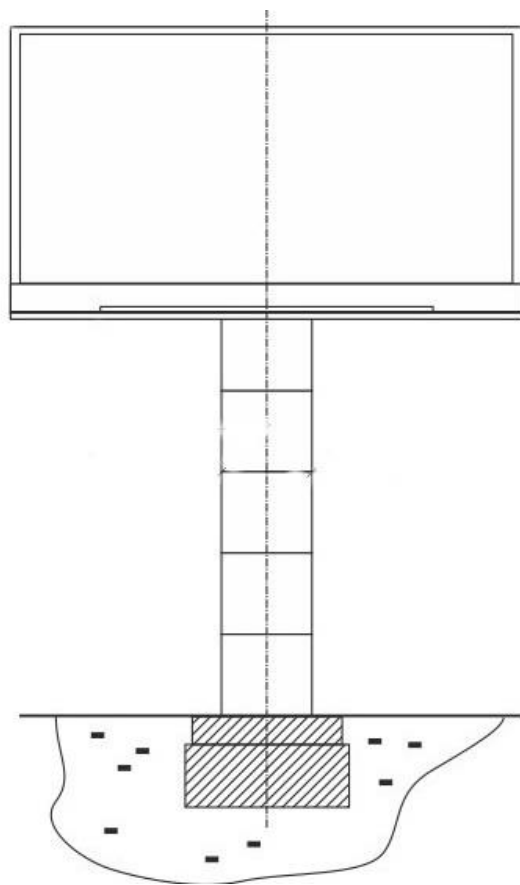

**Размер рекламного изображения:** 3000x6000 мм

**Способ демонстрации изображения:** статический, динамический, светодиодный

**Техническое описание:** 2-х сторонняя конструкция, установленная на собственной опоре

**Опорная стойка:** профильная труба прямоугольного или круглого сечения

**Основание:** заглубляемое, незаглубляемое

**Облицовка:** металл с полимерным покрытием, пластик или композитный материал

**Освещение:** внутренняя, внешняя подсветка

**6. СУПЕРБОРДЫ** - отдельно стоящие щитовые рекламные конструкции крупного формата. Суперборды состоят из основания, каркаса, опоры (одна или две) и 2-х – 4 - х информационных полей. Размер одной стороны информационного поля Суперборда составляет 4х8 м или 4х12 м. Основание Суперборда не может выступать над уровнем дорожного покрытия или уровнем земли. Суперборд, имеющие только одну поверхность для размещения рекламы, должны иметь декоративно оформленную обратную сторону.

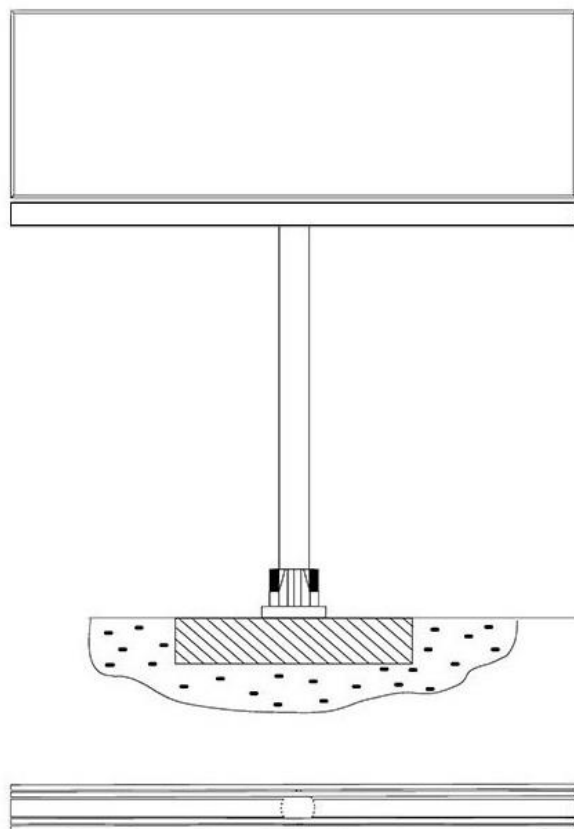

**Размер рекламного изображения:** 4000х8000 мм или 4000х12000 мм

**Способ демонстрации изображения:** статический, динамический, светодиодный

**Техническое описание:** конструкция, установленная на собственной опоре, имеющая до шести информационных полей

**Опорная стойка:** одна или две из профильной трубы прямоугольного или круглого сечения

**Основание:** заглубляемое

**Облицовка:** пластик, гофрированный металлический лист

**Остекление:** не имеет

**Освещение:** внешняя подсветка

## 6.1. ПРИМЕРЫ СУПЕРБОРДОВ



6.1.1



6.1.2



6.1.3



**7. СУПЕРСАЙТЫ** - отдельно стоящие щитовые рекламные конструкции крупного формата. Суперсайты состоят из основания, каркаса, опоры и информационных полей. Размер одной стороны информационного поля. Суперсайта составляет 5x15 м. Количество информационных

полей Суперсайта не может быть более трех. Основание Суперсайтов не может выступать над уровнем дорожного покрытия или уровнем земли. Суперсайты, имеющие только одну поверхность для размещения рекламы, должны иметь декоративно оформленные обратные стороны.

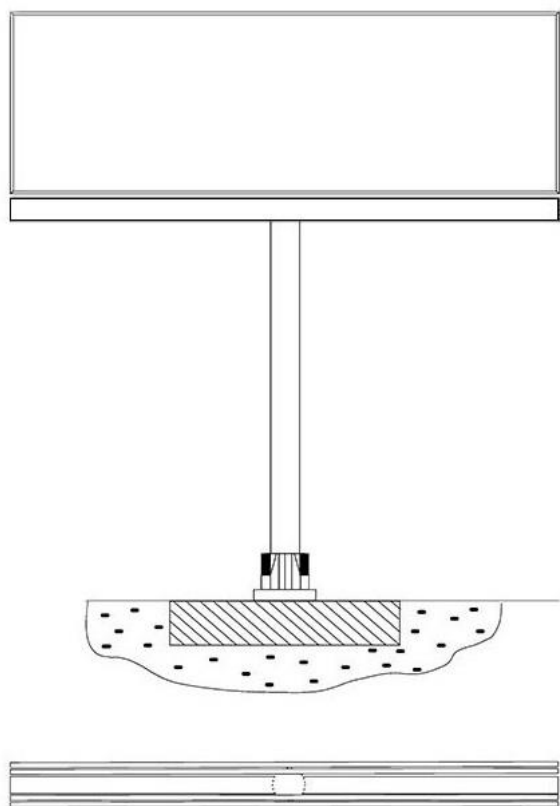

**Размер рекламного изображения:** 5000x15000 мм

**Способ демонстрации изображения:** статический, динамический, светодиодный

**Техническое описание:** конструкция, установленная на собственной опоре, имеющая до шести информационных полей

**Опорная стойка:** одна или две из профильной трубы прямоугольного или круглого сечения

**Основание:** заглубляемое

**Облицовка:** пластик, гофрированный металлический лист

**Остекление:** не имеет

**Освещение:** внешняя подсветка



## 7.1. ПРИМЕРЫ СУПЕРСАЙТОВ

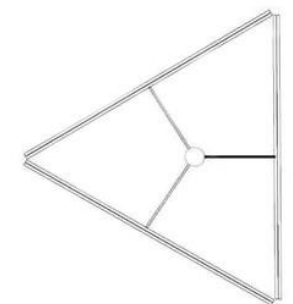
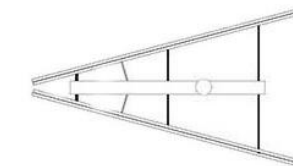
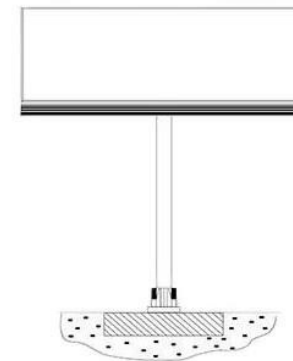

**8. УНИКАЛЬНЫЕ (НЕСТАНДАРТНЫЕ) РЕКЛАМНЫЕ КОНСТРУКЦИИ**, выполненные по индивидуальным проектам - объемно-пространственные конструкции.

**Объемно-пространственные конструкции** - рекламные конструкции в виде объемных элементов, не имеющие плоских поверхностей, размер которых превышает 1х1 м. Выполняются по индивидуальным проектам.



**9. СТЕЛЫ** - отдельно стоящие рекламные конструкции, имеющие информационные поля, предназначенные для размещения рекламы, используемые для индивидуализации юридических лиц, товаров, работ и услуг.

Стелы состоят из основания, опоры, каркаса, информационных полей. Количество сторон стел не может быть менее двух и более трех. Стелы имеют внутренний или внешний подсвет.

Допускаются к установке стелы следующих габаритных размеров:

**большая стела** (габаритный размер по высоте не более 30 м);

**средняя стела** (габаритный размер по высоте не более 15 м);

**малая стела** (габаритный размер по высоте не более 5 м).

Допускаются к установке стелы, выполненные по индивидуальным проектам.

Размер верхнего (замыкающего) информационного поля стелы должен быть не менее площади одного нижестоящего информационного поля стелы и не более общей площади пяти нижестоящих информационных полей.

**Техническое описание:** 2-х или 3-х сторонняя конструкция, установленная на собственной опоре (опорах)

**Способ демонстрации изображения:** статический

**Опорная стойка:** профильная труба прямоугольного или круглого сечения

**Основание:** заглубляемое, незаглубляемое

**Облицовка:** пластик, гофрированный металлический лист

**Освещение:** внутренняя, внешняя подсветка

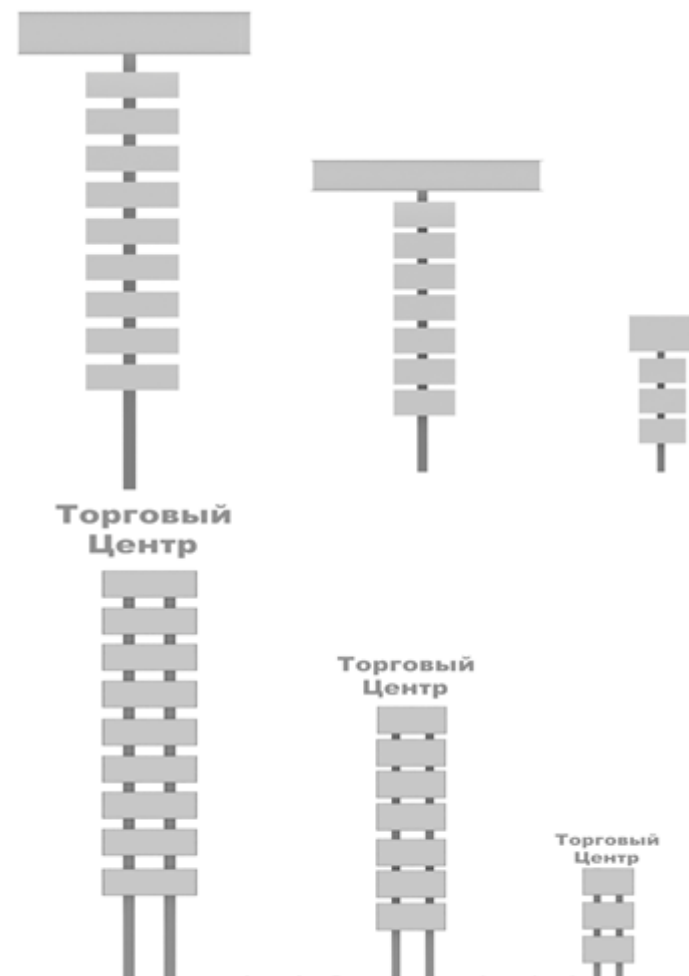

**10. ПИЛОНЫ** - отдельно стоящие рекламные конструкции, имеющие информационные поля,

предназначенные для размещения рекламы, используемые для индивидуализации юридических лиц, товаров, работ и

услуг. Пилоны состоят из основания (бетонное основание с заглублением или рама с пригрузами), каркаса, опор и информационных полей.

Допускаются к установке пилоны следующих габаритных размеров:

**средний пилон** (габаритный размер по высоте не более 10 м);

**малый пилон** (габаритный размер по высоте не более 5 м).

**Размер рекламного изображения:** по индивидуальному проекту

**Способ демонстрации изображения:** статический

**Техническое описание:** 2-х сторонняя конструкция, установленная на собственной опоре (опорах)

**Опорная стойка:** профильная труба прямоугольного или круглого сечения

**Основание:** бетонное основание с заглублением или рама с пригрузами

**Облицовка:** пластик, гофрированный металлический лист

**Освещение:** внешняя или внутренняя подсветка

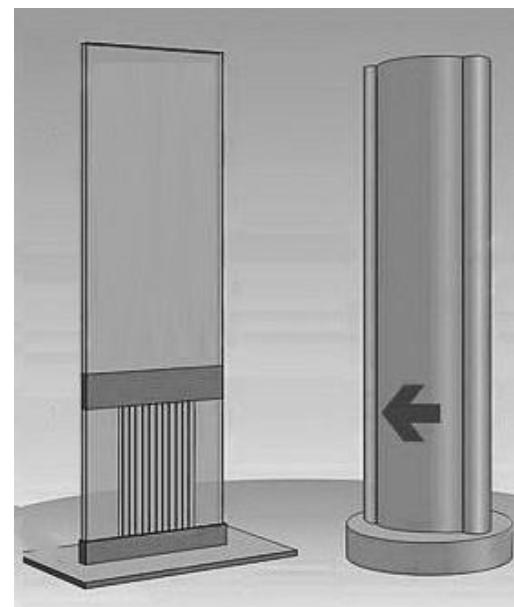

**11. КРЫШНЫЕ РЕКЛАМНЫЕ КОНСТРУКЦИИ В ВИДЕ ПЛОСКОЙ ПАНЕЛИ** - рекламные конструкции, присоединяемые к зданиям, устанавливаемые полностью или частично выше уровня карниза здания или на крыше, оборудованные внешним или внутренним подсветом. Состоят из элементов крепления, несущей части конструкции и информационного поля площадью, не превышающей 60 кв. метров.

Высота плоской панели, размещаемой на здании не может превышать среднюю высоту этажа здания, на крыше которого эта конструкция размещается. Количество сторон крышной панели не может быть более одной.

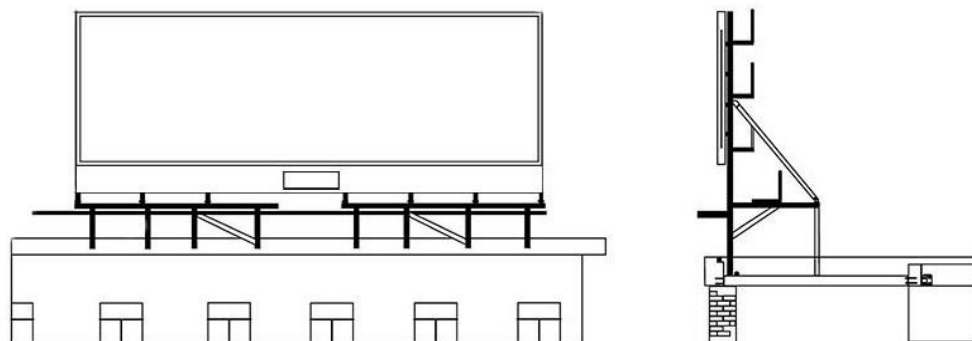
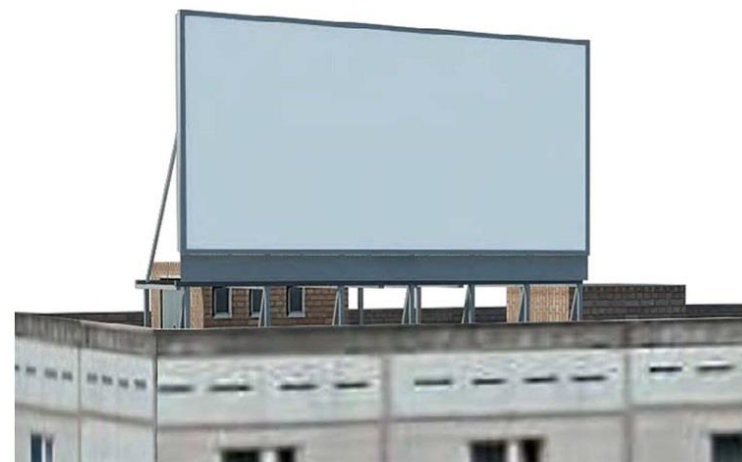

**Габариты конструкции:** определяются в зависимости от архитектуры здания, его габаритов и несущей способности здания и кровельного перекрытия

**Способ демонстрации изображения:** статический, динамический, светодиодный

**Техническое описание:** односторонняя конструкция, установленная выше уровня карниза здания

**Конструкции крепления:** анкерная система, хомутовое крепление к несущим ригелям и ребристым плитам покрытия здания, жесткое закрепление балок в несущих стенах здания

**12. БРАНДМАУЭРНЫЕ ПАННО** - рекламные конструкции, присоединяемые к зданиям, размещаемые на плоскости боковых фасадов зданий. Брандмауэрное панно состоит из элементов крепления к стене, каркаса и информационного поля.

При размещении каркаса брандмауэрного панно, отступ по вертикали от отмотки здания составляет не менее 2,5 м. Брандмауэрные панно должны иметь внешний подсвет.

В целях сохранения внешнего архитектурного облика сложившейся застройки города Костромы, имеющего статус исторического поселения, не допускается размещение брандмауэров большого формата (более 18 кв.м) на фасадах многоквартирных домов и зданий (за исключением зданий торговых центров), выходящих на улицы: Магистральная, Профсоюзная, Смирнова Юрия, Советская и Кинешемское шоссе, в количестве более одного.

**Габариты конструкции:** определяются габаритами плоскости глухой стены здания и ее несущей способностью

**Техническое описание:** односторонняя конструкция в виде плоскостной рамы или короба, установленная на плоскости боковых фасадов зданий.

**Освещение:** внешняя подсветка

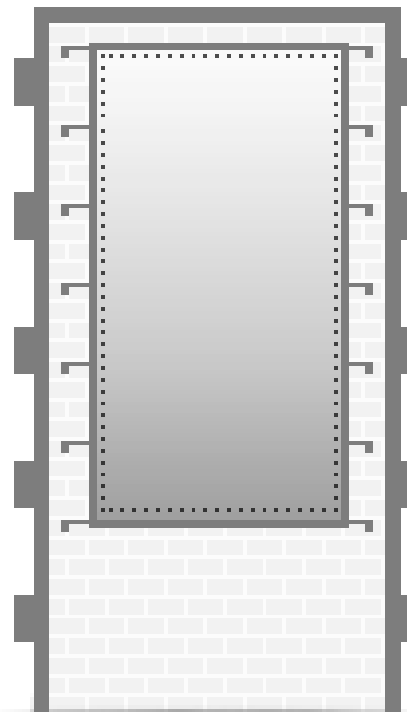

**13. ФЛАГОВЫЕ РЕКЛАМНЫЕ КОНСТРУКЦИИ** - отдельно стоящие рекламные конструкции, состоящие из основания, опорной рамы, вертикальных стоек и мягких полотнищ, предназначенных для размещения на них рекламы.

**Размер рекламного изображения:** не более 7 кв.м.

**Техническое описание:** 2-х сторонняя конструкция, установленная на собственной опоре

**Основание:** бетонное основание или рама с пригрузами

**Облицовка:** пластик, гофрированный металлический лист

**Освещение:** не имеет

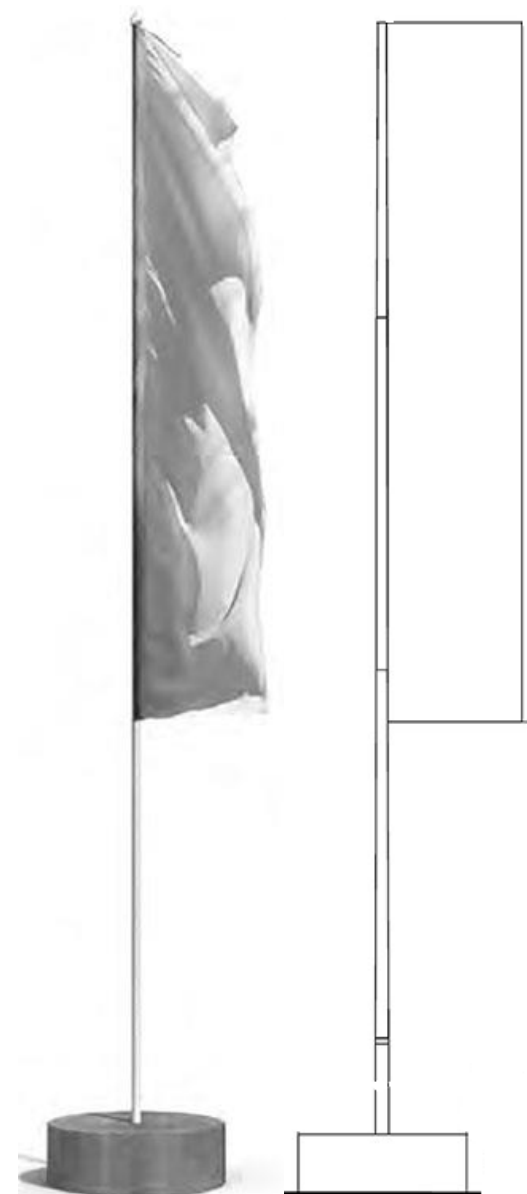

### 13.1. ПРИМЕРЫ ФЛАГОВЫХ РЕКЛАМНЫХ КОНСТРУКЦИЙ



13.1.1

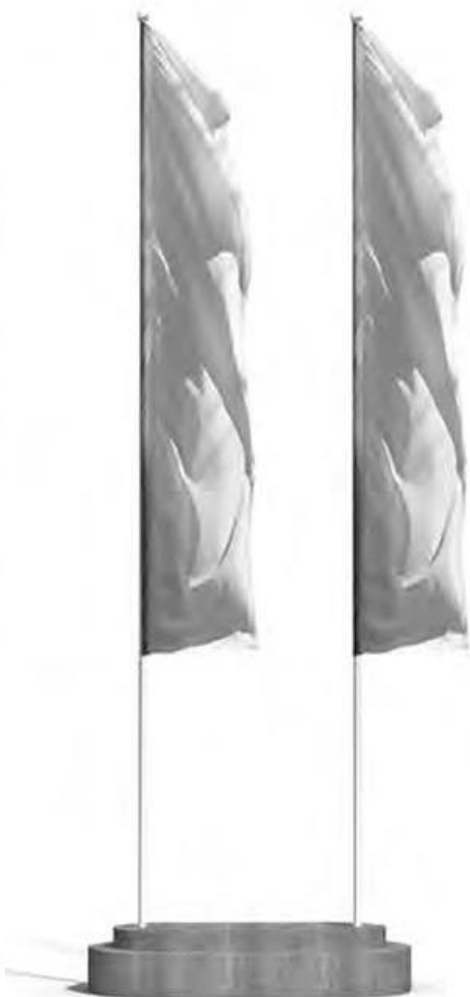

13.1.2



13.1.3



