

61-ТС.

Согласовано:

Представитель заинтересованных лиц

Иванов - Саварюкова И.А.
«10» апреля 2017

Утверждено:

протокол общественной
муниципальной комиссии
№ 16 от «10» 04 2017

ДИЗАЙН - ПРОЕКТ
Благоустройства дворовой территории

г. Кострома,

микрорайон Давыдовский-2, д. 3

²⁰
(на листах)

2017 год

Содержание

№ п/п	Наименование листа	страница
1	Пояснительная записка	3
2	Схема благоустройства дворовой территории	4
3	Сметный расчет	5-19
4	Визуализированный перечень элементов благоустройства	20

ПОЯСНИТЕЛЬНАЯ ЗАПИСКА

Заявка представителя заинтересованных лиц Скворцовой Нины Александровны () поступила в Администрацию города Костромы 28 февраля 2017 года, зарегистрирована за № 61-ГС.

Адрес: микрорайон Давыдовский-2, д. 3

Минимальный перечень:

- ремонт тротуара

Дополнительный перечень:

- организация парковки
 - организация детской площадки (качель, горка)
- От парковки и горки отказались.

Схемой благоустройства предусматривается:

- ремонт асфальтобетонного покрытия площадью 122, 5 м²
- укладка качели

Локальные сметные расчеты выполнены в базисных ценах.

Текущая цена сложилась с учетом НДС и индекса удорожания (где 1,18 - НДС; 6,23 к ФЕР-2001/ТЕР-2001 по объектам строительства на 1 квартал 2017 года)



и составляет $30,284 * 1,18 * 6,23 = 222,6$ тыс. руб.,

- в т.ч. финансирование заинтересованных лиц (5%) - 1,212 тыс. руб.

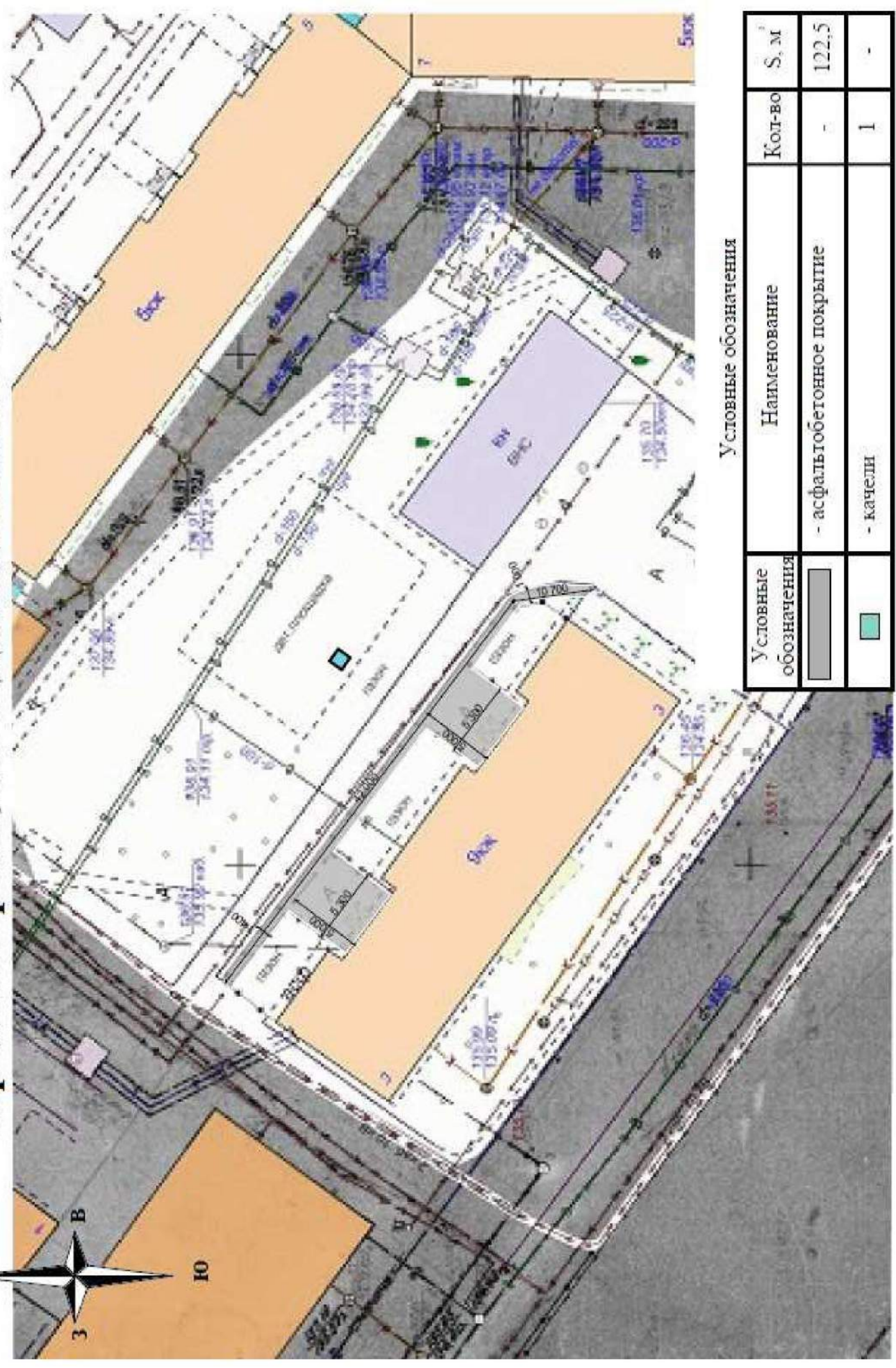
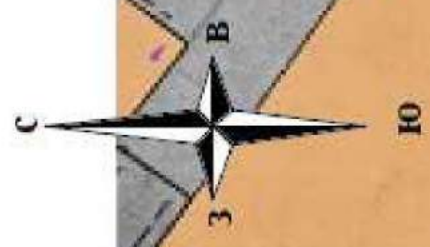
Схема дворовой территории по адресу: город Кострома, мк-н Давыдовский 2-й, 3

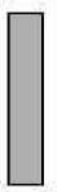

Условные обозначения

Условные обозначения	Наименование	Кол-во	S, м ²
	- асфальтобетонное покрытие	-	122,5
	- качели	1	-

Благоустройство дворовой территории в рамках комплексного благоустройства дворовых территорий г. Кострома на 2017 год

ОБЪЕКТНЫЙ СМЕТНЫЙ РАСЧЕТ № 27_к
(объектная смета)

на строительство г. Кострома, м-н Давыдовский-2, д.3
Сметная стоимость 30.284 тыс. руб.
Средства на оплату труда 1.652 тыс. руб.
Расчетный измеритель единичной стоимости 30.284 тыс. руб. /

Глава 2. ОСНОВНЫЕ ОБЪЕКТЫ СТРОИТЕЛЬСТВА

Составлен(а) в ценах по состоянию на 05.2017 г. по НБ: "ФЕР-2001 с доп. и изм. 12 (приказ Минстроя России № 41/пр)"

Номер по порядку	Номера сметных расчетов (смет) обоснование	Наименование работ	Сметная стоимость, тыс. руб.				всего	Средства на оплату труда, тыс. руб.	Показатели единичной стоимости
			строительных работ	монтажных работ	оборудования, мебели, инвентаря	прочих затрат			
1	2	3	4	5	6	7	8	9	10
1.1		Дворы	26,986				26,986	1,549	
2.2		игровое и спортивное оборудование	3,298				3,298	0,087	
		ИТОГО:	30,284				30,284	1,636	
		ИТОГО:	30,284				30,284	1,636	
		СМЕТНАЯ З/ПЛАТА - (%=1)						0,016	
		ВСЕГО ПО СМЕТЕ:					30,284	1,652	
		СМЕТНАЯ З/ПЛАТА -						1,652	

Главный инженер проекта

Начальник ОТД ТСКР (подпись, Ф.И.О.)
(наименование) отдела

Составил Иванов И.И. (подпись, Ф.И.О.)
(должность, подпись, Ф.И.О.)

Проверил _____ (подпись, Ф.И.О.)
(должность, подпись, Ф.И.О.)

Визуализированный перечень элементов благоустройства

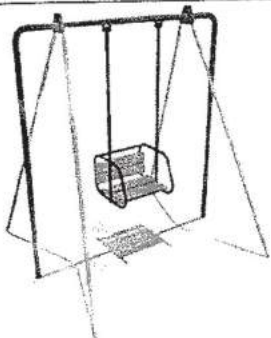
	<p>Качели «МАЛЫШ»</p> <p>Характеристики: Длина – 1730 м; Ширина- 1630 м; Высота – 1900м;</p>
---	--

Согласовано:

Представитель заинтересованных лиц

Иванов О. Ю. Иванов

« Ч » апреля 2017

Утверждено:

протокол общественной
муниципальной комиссии

№15 от « 5 » 04 2017

ДИЗАЙН - ПРОЕКТ
Благоустройства дворовой территории

г. Кострома,
ул. 2-я Дорожная, д. 11
(на 14 листах)

2017 год

Содержание

№ п/п	Наименование листа	страница
1	Пояснительная записка	3
2	Схема благоустройства дворовой территории	4
3	Сметный расчет	5-14

ПОЯСНИТЕЛЬНАЯ ЗАПИСКА

Заявка представителя заинтересованных лиц Ивановой Ольги Юрьевны (.....) поступила в Администрацию города Костромы 24 февраля 2017 года, зарегистрирована за № 25-ГС.

Адрес: ул. 2-я Дорожная, д.11

Минимальный перечень: асфальтирование автомобильной дороги, пешеходной дорожки

Дополнительный перечень -

Схемой благоустройства предусматривается:

- ремонт асфальтобетонного покрытия дворового проезда и тротуара общей площадью 432,0 м²

Локальные сметные расчеты выполнены в базисных ценах.

Текущая цена сложилась с учетом НДС и индекса удорожания (где 1,18 - НДС; 6,23 к ФЕР-2001/ТЕР-2001 по объектам строительства на 1 квартал 2017 года) и составляет $67,639 * 1,18 * 6,23 = 497,2$ тыс. руб.

Схема благоустройства дворовой территории расположенной по адресу: город Кострома, улица Дорожная 2-я, 11

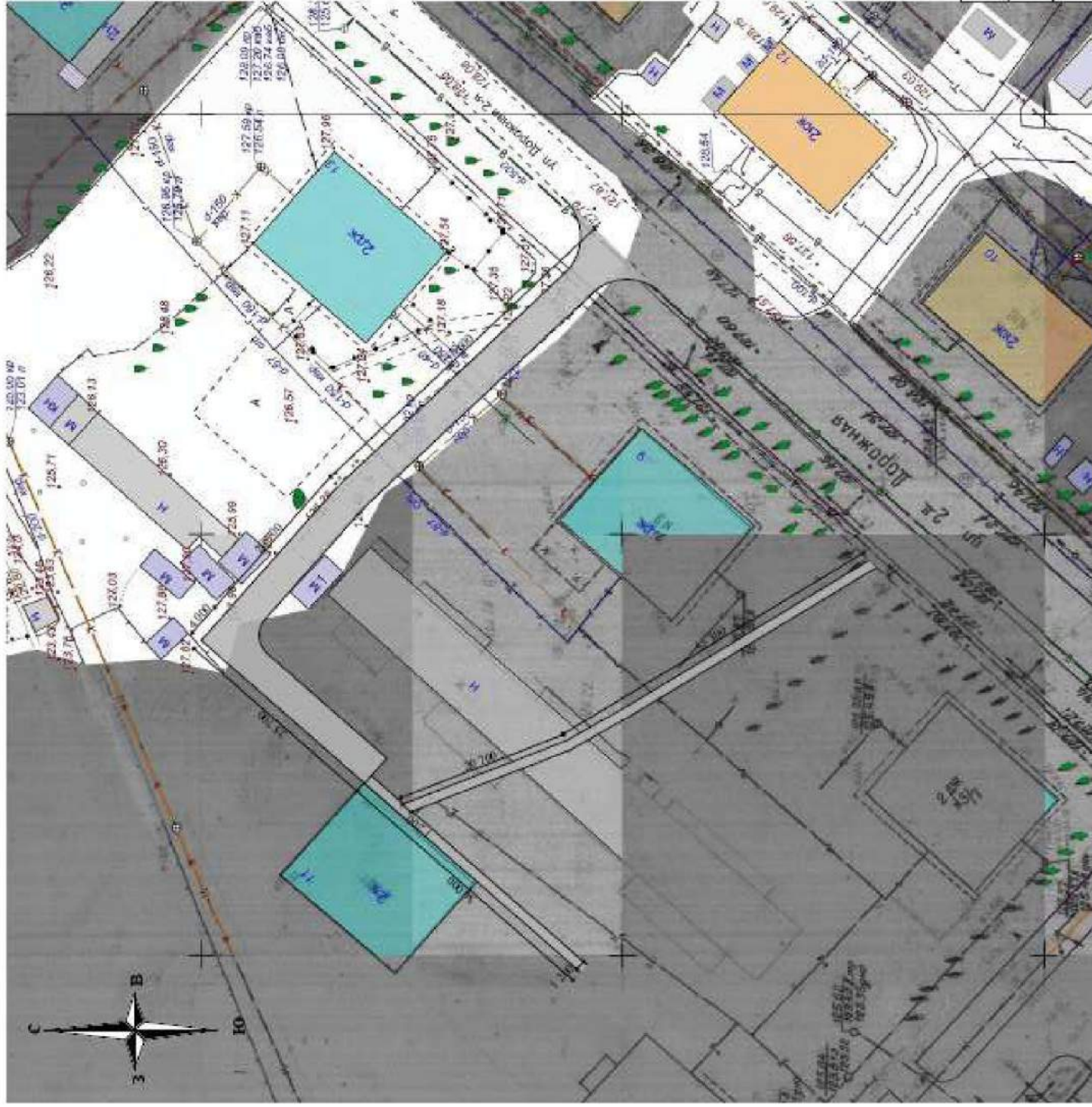

Условные обозначения

Условные обозначения	Наименование	Кол-во	S, м ²
	- асфальтобетонное покрытие (дорога)	-	312
	- асфальтобетонное покрытие (тротуар)	-	120

Благоустройство дворовой территории в рамках комплексного благоустройства дворовых территорий г.Кострома на 2017год

ОБЪЕКТНЫЙ СМЕТНЫЙ РАСЧЕТ № 33_к
(объектная смета)

на строительство г.Кострома, ул.2-я Дорожная, д11

Сметная стоимость

67.639 тыс. руб.

Средства на оплату труда

1.717 тыс. руб.

Расчетный измеритель единичной стоимости

67.639 тыс. руб. /

Глава 2. ОСНОВНЫЕ ОБЪЕКТЫ СТРОИТЕЛЬСТВА

Составлен(а) в ценах по состоянию на 05.2017 г. по НБ: "ФЕР-2001 с доп. и изм. 12 (приказ Минстроя России № 41/пр)"

Номер по порядку	Номера сметных расчетов (смет) Обоснование	Наименование работ	Сметная стоимость, тыс. руб.					Средства на оплату труда, тыс. руб.	Показатели единичной стоимости
			строительных работ	монтажных работ	оборудования, мебели, инвентаря	прочих затрат	всего		
1	2	3	4	5	6	7	8	9	10
1.1	дворы		67.639					67.639	1.717
	ИТОГО:		67.639					67.639	1.717
	ИТОГО:		67.639					67.639	1.717
	ИТОГО:		67.639					67.639	1.717
	ВСЕГО ПО СМЕТЕ:		67.639					67.639	1.717
	СМЕТНАЯ З/ПЛАТА -								1.717

Главный инженер проекта

(подпись, Ф.И.О.)

Начальник

(наименование)

отдела

Светлана С.И.
(подпись, Ф.И.О.)

Составил

(должность, подпись, Ф.И.О.)

Иванов И.И.
(подпись, Ф.И.О.)

Проверил

(должность, подпись, Ф.И.О.)

Согласовано:

Представитель заинтересованных лиц

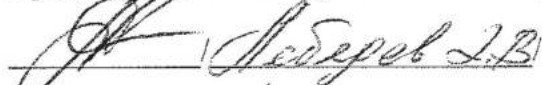
29» марта 2017

Утверждено:

протокол общественной
муниципальной комиссии

№ 14 от «30» 03 2017

38.15

ДИЗАЙН - ПРОЕКТ
Благоустройства дворовой территории

г. Кострома,
ул. 2-я Центральная, д. 3а
(на 21 листах)

2017 год

Содержание

№ пп	Наименование листа	страница
1	Пояснительная записка	3
2	Схема благоустройства дворовой территории	4
3	Сметный расчет	5-20
4	Визуализация элементов благоустройства	21

ПОЯСНИТЕЛЬНАЯ ЗАПИСКА

Заявка Ефремовой Надежды Борисовны поступила в Администрацию города Костромы 25 февраля 2017 года, зарегистрирована за № 38-ГС.

Адрес: ул. 2-я Центральная, д. 3а

Минимальный перечень:

- восстановление асфальтобетонного покрытия дворовых проездов с бордюрным камнем
- ремонт асфальтобетонной пешеходной дорожки
- установка двух урн

Дополнительный перечень -

Схемой благоустройства предусматривается:

- ремонт асфальтобетонного покрытия дворового проезда и тротуара общей площадью 412,6 м² с поднятием горловин пяти колодцев
- установка двух урн у подъездов.

Локальные сметные расчеты выполнены в базисных ценах.

Текущая цена сложилась с учетом НДС и индекса удорожания (где 1,18 - НДС; 6,23 к ФЕР-2001/ТЕР-2001 по объектам строительства на 1 квартал 2017 года) и составляет $66,824 * 1,18 * 6,23 = 491,3$ тыс. руб.



Схема благоустройства дворовой территории расположенной по адресу:
город Кострома, улица Центральная 2-я, За.

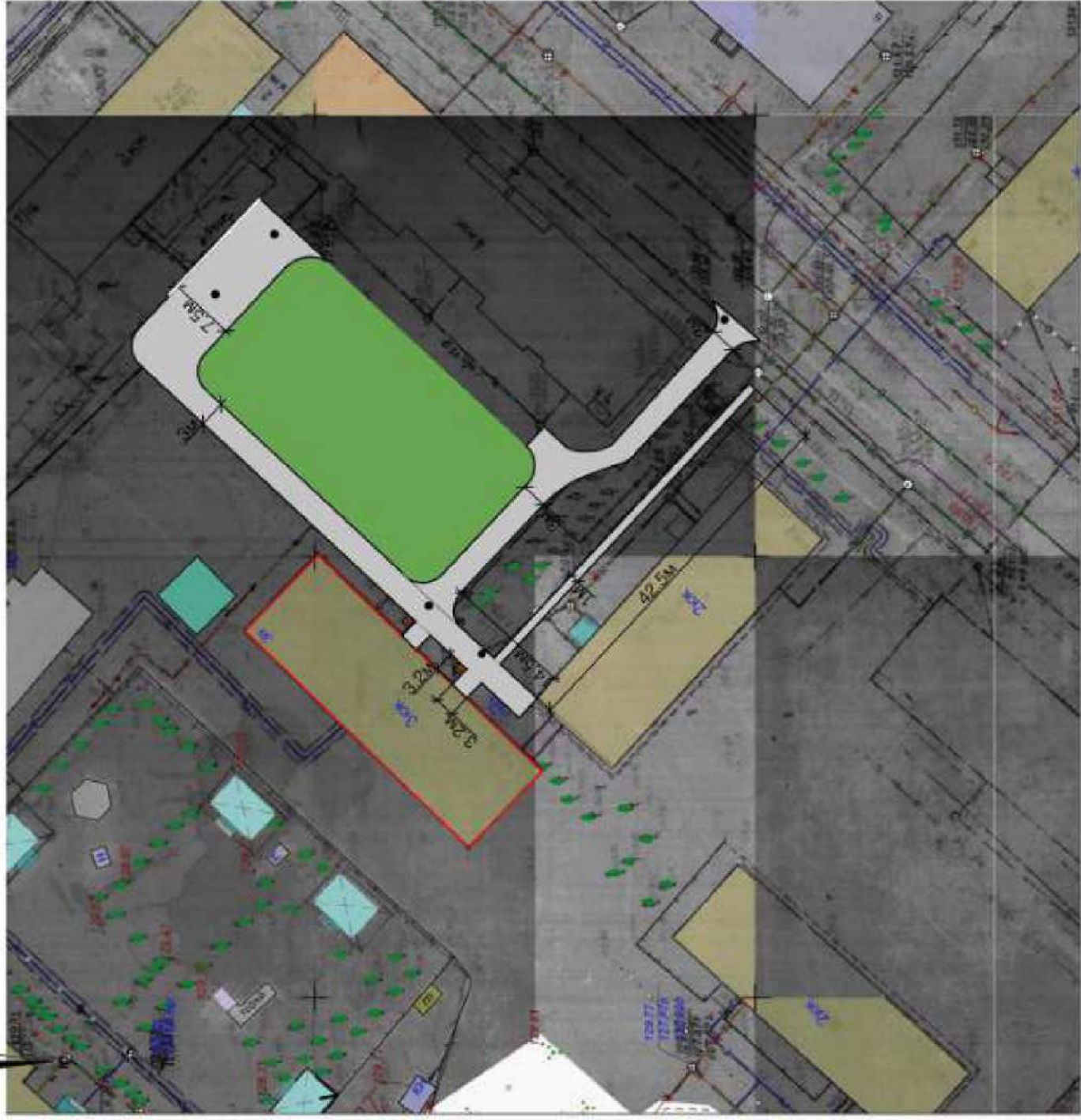

Условные обозначения

Обозначение	Наименование	Кол-во	S, м ²
	Асфальтобетонное покрытие	-	412.6
	Урна уличная	2 шт	-
	Бордюрный камень	15 шт	-
	Существующая детская площадка	1 шт	-
	Существующая клумба	-	-
	Существующий колодец	5 шт	-

Благоустройство Дворовой территории в рамках комплексного благоустройства дворовых территорий г.Кострома на 2017год

ОБЪЕКТНЫЙ СМЕТНЫЙ РАСЧЕТ № 14_К

(объектная смета)

на строительство г.Кострома, ул.2-я Центральная, д.3а

Сметная стоимость

66.824 тыс. руб.

Средства на оплату труда

2.167 тыс. руб.

Расчетный измеритель единичной стоимости

66.824 тыс. руб. /

Глава 2. ОСНОВНЫЕ ОБЪЕКТЫ СТРОИТЕЛЬСТВА

Составлен(а) в ценах по состоянию на 05.2017 г. по НБ: "ФЕР-2001 с Доп. и изм. 12 (приказ Минстроя России № 41/пр)"

Номер по порядку	Номера сметных расчетов (смет) Обоснование	Наименование работ	Сметная стоимость, тыс. руб.					всего	Средства на оплату труда, тыс. руб.	Показатели единичной стоимости
			строительных работ	монтажных работ	оборудования, мебели, инвентаря	прочих затрат				
1	2	3	4	5	6	7	8	9	10	
1. 1	Дворы		65.699				65.699	2.136		
2. 2	Урны и скамейки		1.125				1.125	0.031		
	ИТОГО:		66.824				66.824	2.167		
	ИТОГО:		66.824				66.824	2.167		
	ВСЕГО ПО СМЕТЕ:		66.824				66.824	2.167		
	СМЕТНАЯ 3/ПЛАТА -							2.167		

ИТОГО: 66.824
ИТОГО: 66.824
ВСЕГО ПО СМЕТЕ: 66.824
СМЕТНАЯ 3/ПЛАТА -

Главный инженер проекта

(подпись, Ф.И.О.)

Начальник

В.П.Т.К.Р.

(наименование)

отдела

В.П.Т.К.Р.

(подпись, Ф.И.О.)

Составил

И.И.И.И.И.

(должность, подпись, Ф.И.О.)

Проверил

(должность, подпись, Ф.И.О.)

Визуализированный перечень элементов благоустройства

	<p style="text-align: center;">Урна для мусора</p> <p>Характеристики: Высота - не менее 500 мм</p> <p>Ширина – не менее 400 мм</p> <p>Объем: 20 л</p>
---	--

Согласовано:

Представитель заинтересованных лиц

Д-1 Чернышова Т.В.
«29» марта 2017

Утверждено:

протокол общественной
муниципальной комиссии
№ 14 от «30» 03 2017

17. 03

ДИЗАЙН - ПРОЕКТ
Благоустройства дворовой территории

г. Кострома,
ул. 2-я Центральная, д. 7а
(на 15 листах)

2017 год

Содержание

№ пп	Наименование листа	страница
1	Пояснительная записка	3
2	Схема благоустройства дворовой территории	4
3	Сметный расчет	5-14
4	Визуализация элементов благоустройства	15



Схема благоустройства дворовой территории расположенной по адресу:
город Кострома, улица Центральная 2-я, 7а.

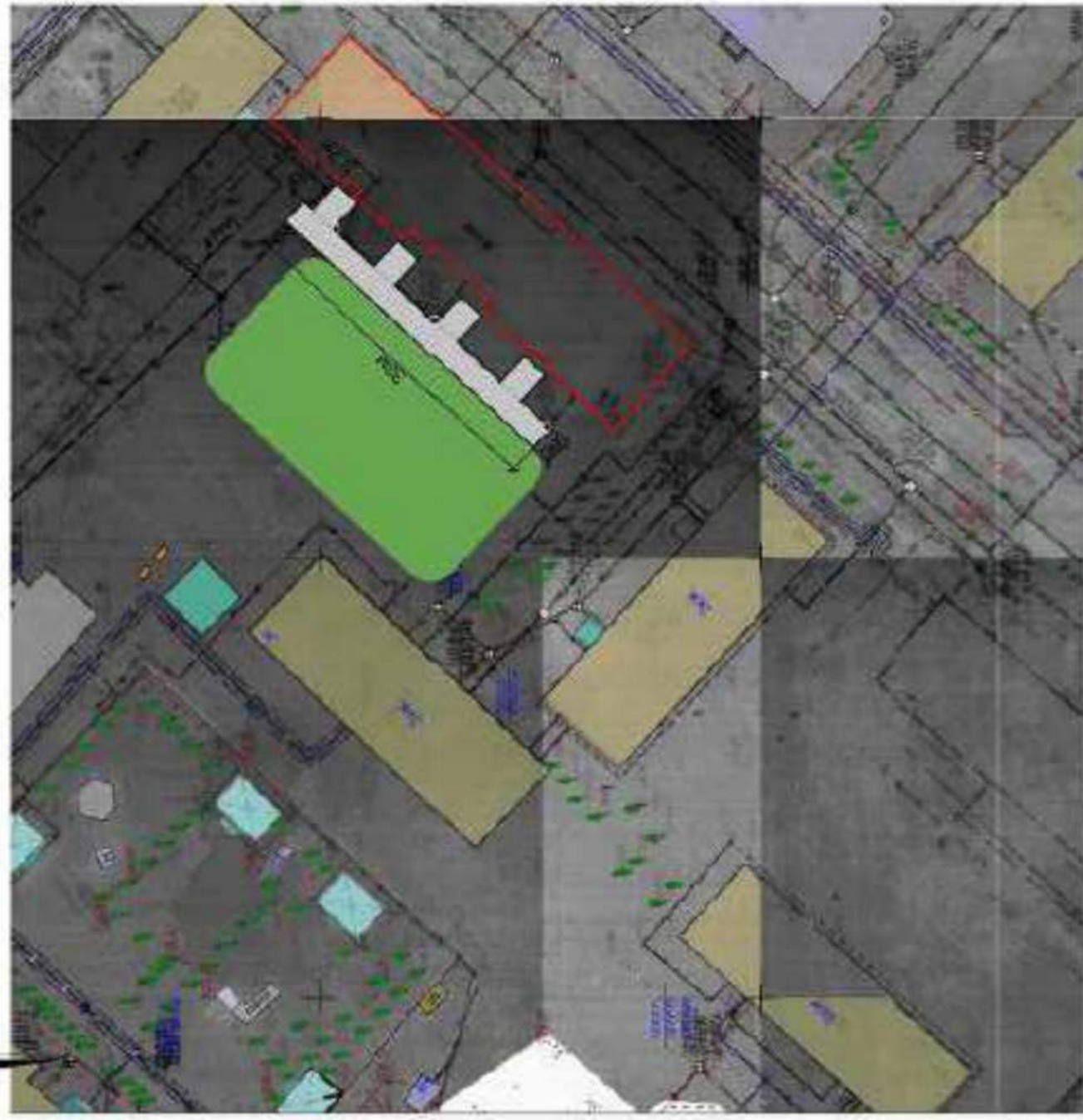

Условные обозначения

Обозначение	Наименование	Срок	С, м ²
	Асфальтовое покрытие	-	100-2
	Скамья	2 лет	-
	Существующая детская площадка	1 лет	-
	Существующая лужба	-	-
	Существующий парковоч	3 лет	-

ПОЯСНИТЕЛЬНАЯ ЗАПИСКА

Заявка представителя заинтересованных лиц Кораблевой Галины Владимировны () поступила в Администрацию города Костромы 22 февраля 2017 года, зарегистрирована за № 17-ГС.

Адрес: ул. 2-я Центральная, д. 7а

Минимальный перечень:

- ремонт дворовых проездов
- установка скамеек

Дополнительный перечень -

Схемой благоустройства предусматривается:

- ремонт асфальтобетонного покрытия дворового проезда площадью 165,2 м² с поднятием горловин трех колодцев
- установка двух скамеек со спинками в районе существующей детской площадки.

Локальные сметные расчеты выполнены в базисных ценах.

Текущая цена сложилась с учетом НДС и индекса удорожания (где 1,18 - НДС; 6,23 к ФЕР-2001/ТЕР-2001 по объектам строительства на 1 квартал 2017 года) и составляет $26,499 * 1,18 * 6,23 = 194,8$ тыс. руб.

Благоустройство Дворовой территории в рамках комплексного благоустройства Дворовых территорий г.Кострома на 2017 год

ОБЪЕКТНЫЙ СМЕТНЫЙ РАСЧЕТ № 15_к
(объектная смета)

на строительство г.Кострома, ул. 2-я Центральная, д.7а

Сметная стоимость

26.499 тыс. руб.

Средства на оплату труда

0.913 тыс. руб.

Расчетный измеритель единичной стоимости

26.499 тыс. руб. /

Глава 2. ОСНОВНЫЕ ОБЪЕКТЫ СТРОИТЕЛЬСТВА

Составлен(а) в ценах по состоянию на 05.2017 г. по НБ: "ФЕР-2001 с доп. и изм. 12 (приказ Минстроя России № 41/пр)"

Номер по порядку	Номера сметных расчетов (смет) Обоснование	Наименование работ	Сметная стоимость, тыс. руб.							Средства на оплату труда, тыс. руб.	Показатели единичной стоимости
			строительных работ	монтажных работ	оборудования, мебели, инвентаря	прочих затрат	всего				
1	2	3	4	5	6	7	8	9	10		
1. 1	Дворы		22.845					22.845	0.790		
2. 2	установка скамеек		3.654					3.654	0.123		
	ИТОГО:		26.499					26.499	0.913		
	ИТОГО:		26.499					26.499	0.913		
	ВСЕГО ПО СМЕТЕ:		26.499					26.499	0.913		
	СМЕТНАЯ Э/ПЛАТА -								0.913		

ИТОГО: 26.499
ИТОГО: 26.499
ВСЕГО ПО СМЕТЕ: 26.499
СМЕТНАЯ Э/ПЛАТА - 0.913

Главный инженер проекта

Начальник *ВТТ Тукер*

(наименование)

отдела

Венд

Резникова Д.В.
(подпись, Ф.И.О.)

Составил

Ильинский ВТТ Тукер

Куркина Е.А.

(должность, подпись, Ф.И.О.)

Проверил

(должность, подпись, Ф.И.О.)

Визуализированный перечень элементов благоустройства

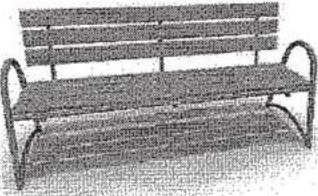
	<p style="text-align: center;">Скамья со спинкой</p> <p>Характеристики: Длина скамейки - Не менее 2,00 м;</p> <p>Ширина - не менее 450 мм;</p> <p>Высота - не менее 600 мм.</p>
---	--

59-ГС

Согласовано:

Утверждено:

Представитель заинтересованных лиц

протокол общественной

 Комаров А.В.

муниципальной комиссии

«25» апреля 2017

№ 19 от «26» 04 2017

ДИЗАЙН - ПРОЕКТ
Благоустройства дворовой территории

г. Кострома,
ул. 3-я рабочая, д. 25
(корректировка)

(на 12 листах)

2017 год

Содержание

№ пп	Наименование листа	страница
1	Пояснительная записка	3
2	Схема благоустройства дворовой территории	4
3	Сметный расчет	5-12

ПОЯСНИТЕЛЬНАЯ ЗАПИСКА

Заявка представителя заинтересованных лиц Колпакова Дмитрия Владимировича () поступила в Администрацию города Костромы 28 февраля 2017 года, зарегистрирована за № 59-ГС.

Адрес: ул. 3-я Рабочая, д. 25

Минимальный перечень:

- асфальтирование дворовой территории
- ремонт внутриквартального проезда

Дополнительный перечень -

Схемой благоустройства предусматривается:

- ремонт асфальтобетонного покрытия площадью 307,3 м² с поднятием горловин 3 колодцев

Локальные сметные расчеты выполнены в базисных ценах.

Текущая цена сложилась с учетом НДС и индекса удорожания (где 1,18 - НДС; 6,23 к ФЕР-2001/ТЕР-2001 по объектам строительства на 1 квартал 2017 года) и составляет $46,841 * 1,18 * 6,23 = 344,3$ тыс. руб.

**Схема благоустройства дворовой территории расположенной по адресу:
 город Кострома, улица Рабочая 3-я, 25**

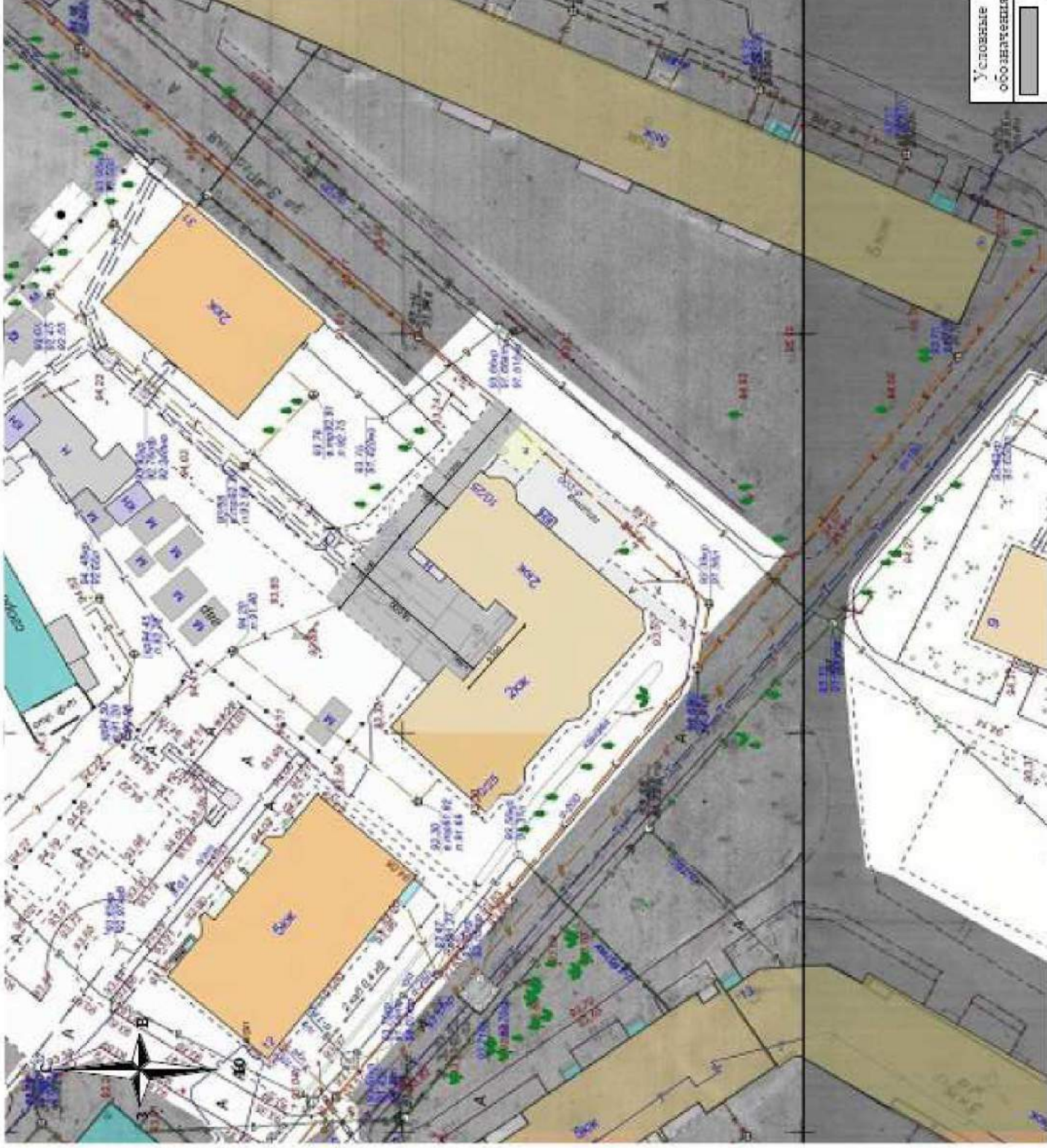

Условные обозначения

Условные обозначения	Наименование	Кол-во	S, м ²
	- асфальтобетонное покрытие	-	307,3

Благоустройство дворовой территории в рамках комплексного благоустройства дворовых территорий г.Кострома на 2017года

ОБЪЕКТНЫЙ СМЕТНЫЙ РАСЧЕТ № 34_к
(объектная смета)

на строительство г.Кострома,у.3-я Рабочая,д.25

Сметная стоимость

46.841 тыс. руб.

Средства на оплату труда

1.710 тыс. руб.

Расчетный измеритель единичной стоимости

46.841 тыс. руб. /

Глава 2. ОСНОВНЫЕ ОБЪЕКТЫ СТРОИТЕЛЬСТВА

Составлен(а) в ценах по состоянию на 05.2017 г. по НБ: "ФЕР-2001 с Доп. и изм. 12 (приказа Минстроя России № 41/пр)"

Номер по порядку	Номера сметных расчетов (смет) Обозначение	Наименование работ	Сметная стоимость, тыс. руб.					Средства на оплату труда, тыс. руб.	Показатели единичной стоимости
			строительных работ	монтажных работ	оборудования, мебели, инвентаря	прочих затрат	всего		
1	2	3	4	5	6	7	8	9	10
1.1		Дворы	46.841					1.710	
		ИТОГО:	46.841				46.841	1.710	
		ИТОГО:	46.841				46.841	1.710	
		ВСЕГО ПО СМЕТЕ:	46.841				46.841	1.710	
		СМЕТНАЯ Э/ПЛАТА -						1.710	

Главный инженер проекта

(подпись, Ф.И.О.)

Начальник *ОТТ Те КР*

(наименование)

отдела

Вед. Ведина Д.В.
(подпись, Ф.И.О.)

Составил *Иванов И.И.*

(должность, подпись, Ф.И.О.)

Проверил

(должность, подпись, Ф.И.О.)

Согласовано:

Представитель заинтересованных лиц

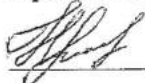
 Мещенко Н.А.

«05» апреля 2017

Утверждено:

протокол общественной
муниципальной комиссии

№ 15 от «5» 04 2017

ДИЗАЙН - ПРОЕКТ
БЛАГОУСТРОЙСТВА ДВОРОВОЙ ТЕРРИТОРИИ

г. Кострома,
ул. 5-я Рабочая, д. 45
(на 41 листах)

2017 год

Содержание

№ п/п	Наименование листа	страница
1	Пояснительная записка	3
2	Схема благоустройства дворовой территории	4
3	Сметный расчет	5-39
4	Визуализированный перечень элементов благоустройства	40-41

ПОЯСНИТЕЛЬНАЯ ЗАПИСКА

Заявка представителя заинтересованных лиц Ляшенко Натальи Александровны () поступила в Администрацию города Костромы 22 февраля 2017 года, зарегистрирована за № 20-ГС.

Адрес: ул. 5-я Рабочая, д. 45

Минимальный перечень:

- ремонт дворовых проездов и тротуаров
- установка урн
- установка фонарей над подъездами

Дополнительный перечень:

- устройство парковки
- оборудование детской площадки (качели, карусель, горка)
- установка теннисного стола
- устройство ударопоглощающего покрытия

Схемой благоустройства предусматривается:

- ремонт асфальтобетонного покрытия площадью 238 м² с поднятием горловины 2 колодцев
- устройство парковки площадью 60 м²
- устройство ударопоглощающего покрытия площадью 130 кв. м
- установка 3 урн, 4 скамьи со спинкой
- установка качели, карусели, горки

Локальные сметные расчеты выполнены в базисных ценах.

Текущая цена сложилась с учетом НДС и индекса удорожания (где 1,18 - НДС; 6,23 к ФЕР-2001/ТЕР-2001 по объектам строительства на 1 квартал 2017 года)

и составляет $132,034 * 1,18 * 6,23 = 970,6$ тыс. руб.,

- в т. ч. софинансирование заинтересованных лиц (5%) - 24,277 тыс. руб.

**Схема благоустройства дворовой территории расположенной по адресу:
 город Кострома, улица Рабочая 5-я, 45**

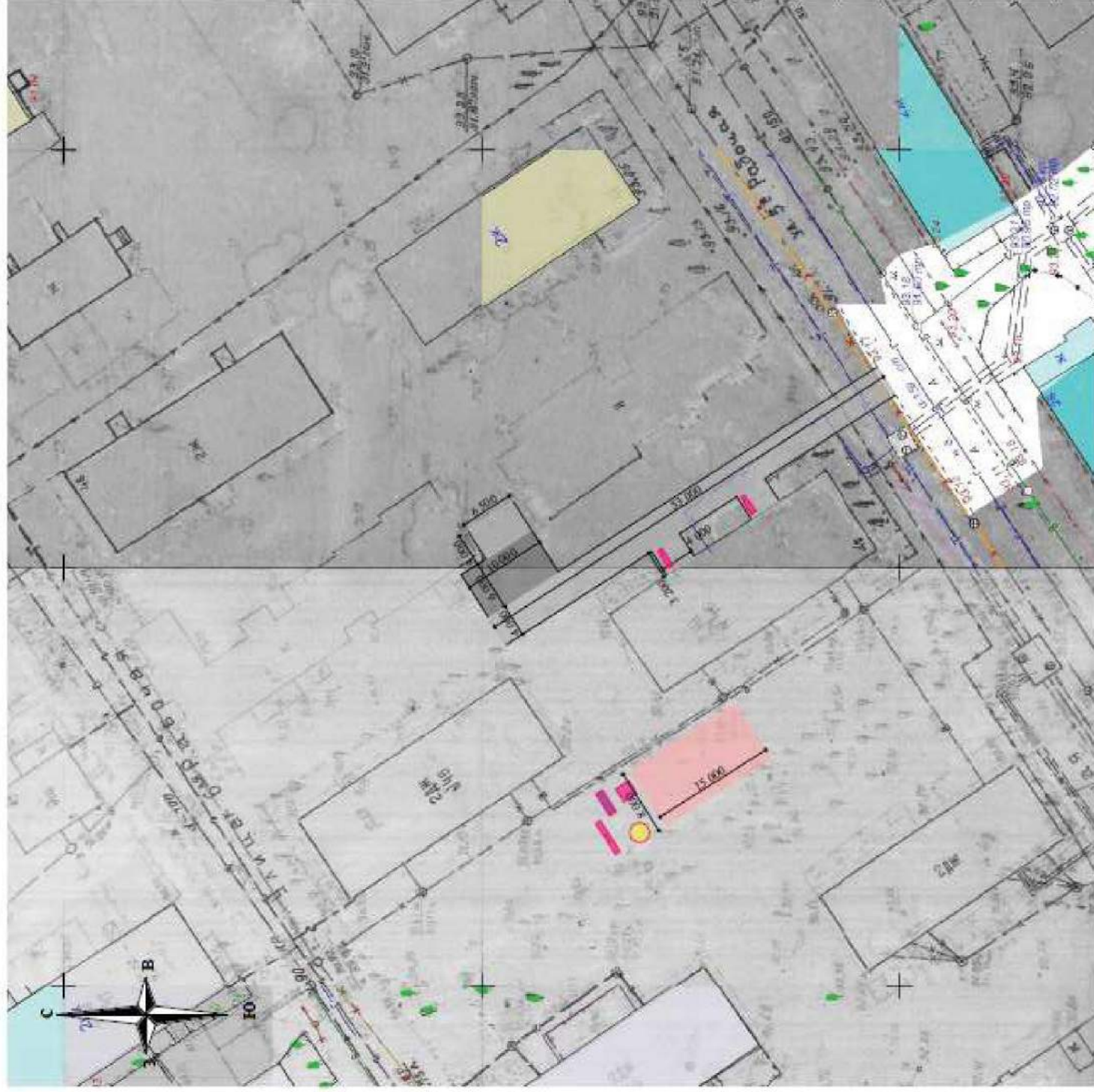

Условные обозначения

Условные обозначения	Наименование	Кол-во	S, м²
	- ударопоглощающее покрытие	-	120
	- гостевая парковка	-	60
	- асфальтобетонное покрытие	-	238
	- лавочка	1	-
	- скамья	4	-
	- урна	3	-
	- карусель	1	-
	- горка	1	-

6

Объект см. расч.
Форма № 3

ПК РИК (вер.1.3.170208) тел./факс (495) 347-33-01

< 17Д-0000 * 48_к * >

Благоустройство дворовой территории в рамках комплексного благоустройства дворовых территорий г. Кострома на 2017 год

ОБЪЕКТНЫЙ СМЕТНЫЙ РАСЧЕТ № 48_к
(объектная смета)

на строительство г. Кострома, ул. 5 Рабочая, д. 45 **132.034 тыс. руб.**
 Сметная стоимость **5.904 тыс. руб.**
 Средства на оплату труда **132.034 тыс. руб. /**
 Расчетный измеритель единичной стоимости

Глава 2. ОСНОВНЫЕ ОБЪЕКТЫ СТРОИТЕЛЬСТВА

Составлен(а) в ценах по состоянию на 05.2017 г. по НБ: "ФЕР-2001 с доп. и изм. 12 (приказ Минстроя России № 41/пр)"

1	2	3	Сметная стоимость, тыс. руб.					8	9	10
			4	5	6	7	8			
Номер по порядку	Номера сметных расчетов (смет) Обоснование	Наименование работ	строительных работ	монтажных работ	оборудования, мебели, инвентаря	прочих затрат	всего	Средства на оплату труда, тыс. руб.	Показатели единичной стоимости	
1.1		дворы	54.105				54.105	2.236		
2.2		парковка	19.047				19.047	0.655		
3.3		освещение			2.879		2.879	0.244		
4.4		урны и скамейки	9.001				9.001	0.295		
5.5		игровое и спортивное оборудование	47.002				47.002	2.474		
		ИТОГО:	129.155		2.879		132.034	5.904		
		ИТОГО:	129.155		2.879		132.034	5.904		
		ИТОГО:	129.155		2.879		132.034	5.904		
		ВСЕГО ПО СМЕТЕ:	129.155		2.879		132.034	5.904		
		СМЕТНАЯ 3/ПЛАТА -								

Главный инженер проекта

(подпись, Ф.И.О.)

С.Е.А.
отдела *Савина С.А.*
(подпись, Ф.И.О.)

Начальник *О.П.Г.К.Р.*
(наименование)

(наименование)

Составил *И.И.И.* *С.А.С.*
(должность, подпись, Ф.И.О.)

Проверил

Визуализированный перечень элементов благоустройства

	<p>Номинальное напряжение с 170 В</p> <p>Подходит для размера верхнего отруба с 48 мм</p> <p>Подходит для размера верхнего отруба по 50 мм</p> <p>Степень защиты IP IP65</p> <p>Способ монтажа Консольный</p> <p>Номинальное напряжение по 260 В</p>
	<p style="text-align: center;">Урна для мусора</p> <p>Характеристики: Высота - не менее 500 м</p> <p>Ширина – не менее 400 мм</p> <p>Объем: 20 л</p>
	<p style="text-align: center;">Скамья со спинкой</p> <p>Характеристики: Длина скамейки - Не менее 2,00 м;</p> <p>Ширина - не менее 450 мм;</p> <p>Высота - не менее 600 мм.</p>
	<p style="text-align: center;">Качели «ДВОЙНЫЕ»</p> <p>Характеристики: Длина – 3870 м;</p> <p>Ширина- 1240 м;</p> <p>Высота – 2250 м;</p>
<p>Горка</p>	

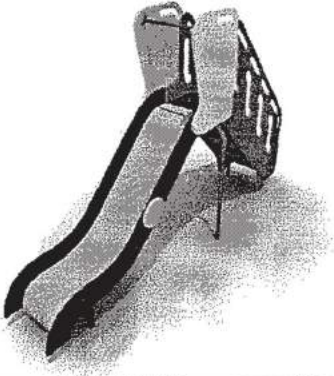
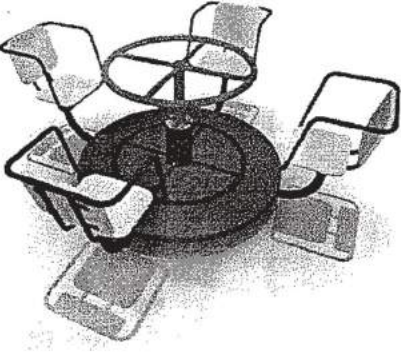
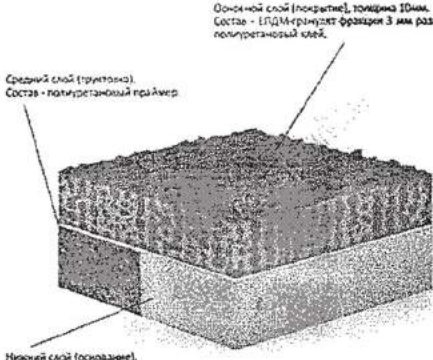
	<p style="text-align: center;">Горка «СРЕДНЯЯ»</p> <p>Характеристики: Длина – 3295 м; м; Ширина- 780 м; м; Высота – 2050 м; м;</p>
Карусель	
	<p style="text-align: center;">Карусель 4-х местная с рулем</p> <p>Характеристики: Длина – 1815 м; м; Ширина- 1815 м; м; Высота – 690 м; м;</p>
 <p>Верхний слой (покрытие), толщина 10мм. Состав - EPDM-гранулят фракции 3 мм различных цветов, полиуретановый клей.</p> <p>Средний слой (трикотаж). Состав - полиуретановый праймер.</p> <p>Нижний слой (основание). Асфальт или бетон.</p>	<p style="text-align: center;">Ударопоглощающее покрытие</p>

Согласовано:

Представитель заинтересованных лиц

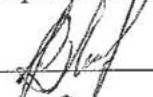
 Вашников В.В.
«29» марта 2017

Утверждено:

протокол общественной
муниципальной комиссии

№ 14 от «30» 03 2017

40-7

ДИЗАЙН - ПРОЕКТ
Благоустройства дворовой территории

г. Кострома,
ул. Гагарина, д. 2а
(на 41 листах)

2017 год

Содержание

№ пп	Наименование листа	страница
1	Пояснительная записка	3
2	Схема благоустройства дворовой территории	4
3	Сметный расчет	5-38
4	Визуализированный перечень элементов благоустройства	39-41

ПОЯСНИТЕЛЬНАЯ ЗАПИСКА

Заявка представителя заинтересованных лиц Лапшинова Валерия Витальевича () поступила в Администрацию города Костромы 27 февраля 2017 года, зарегистрирована за № 40-ГС.

Адрес: ул. Гагарина, д.2а

Минимальный перечень:

- ремонт внутриквартального проезда с ул. Гагарина между домами 2 и 2а с бордюром
- установка скамейки
- установка 3 урн

Дополнительный перечень:

- оборудование автомобильной парковки
- Оборудование детской игровой площадки (качели, качалка, песочница, шведская стенка, горка, теннисный стол)
- От озеленения отказались

Схемой благоустройства предусматривается:

- ремонт асфальтобетонного покрытия дворового проезда и тротуаров площадью 210,0 м²
- устройство парковки площадью 345 м²
- установка детского игрового оборудования (шведская стенка, качели, качалка-балансир, детская горка, песочница)
- установка трех урн у подъездов и на детской площадке, скамьи со спинкой

Локальные сметные расчеты выполнены в базисных ценах.

Текущая цена сложилась с учетом НДС и индекса удорожания (где 1,18 - НДС; 6,23 к ФЕР-2001/ТЕР-2001 по объектам строительства на 1 квартал 2017 года)

и составляет $147,014 * 1,18 * 6,23 = 1\ 080,8$ тыс. руб.,

- в т. ч. софинансирование заинтересованных лиц (5%) - 19,325 тыс. руб.

**Схема дворовой территории по адресу:
город Кострома, улица Гагарина, 2а**

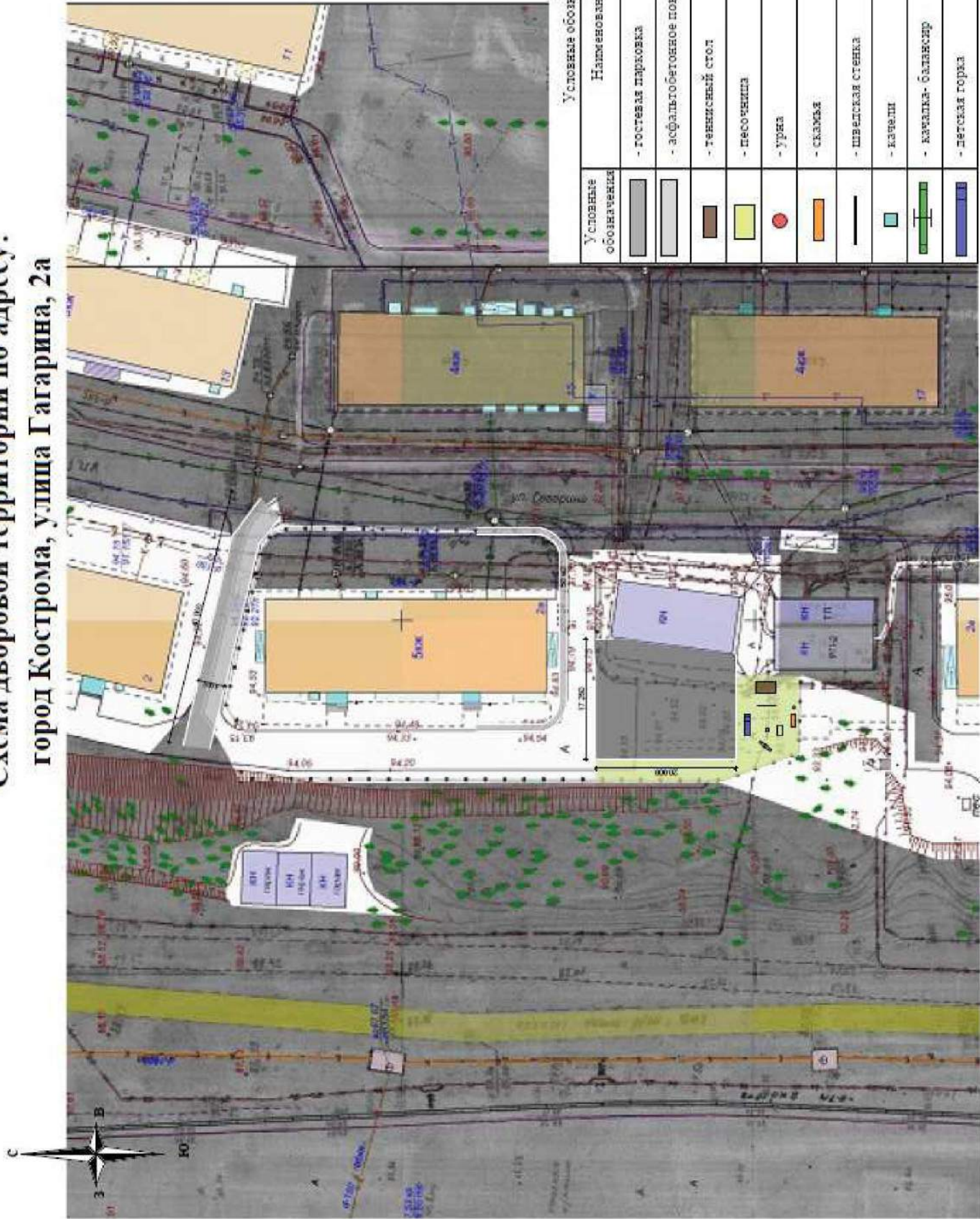

Условные обозначения

Условные обозначения	Наименование	Кол-во	С, м ²
	- гостевая парковка	-	345
	- асфальтобетонное покрытие	-	210
	- теннисный стол	1	-
	- песок/песчаник	1	-
	- урна	3	-
	- скамья	1	-
	- шведская стенка	1	-
	- лавочка	1	-
	- качалка-балансир	1	-
	- лугосая горка	1	-

Благоустройство дворовой территории в рамках комплексного благоустройства дворовых территорий г. Кострома на 2017 год

ОБЪЕКТНЫЙ СМЕТНЫЙ РАСЧЕТ № 16_к
(объектная смета)

на строительство г. Кострома, ул. Гагарина, д. 2а
 Сметная стоимость 147.014 тыс. руб.
 Средства на оплату труда 5.340 тыс. руб.
 Расчетный измеритель единичной стоимости 147.014 тыс. руб. /

Глава 2. ОСНОВНЫЕ ОБЪЕКТЫ СТРОИТЕЛЬСТВА

Составлен(а) в ценах по состоянию на 05.2017 г. по НБ: "ФЕР-2001 с Доп. и изм. 12 (приказ Минстроя России № 41/пр)"

Номер по порядку	Номера сметных расчетов (смет) Обоснование	Наименование работ	Сметная стоимость, тыс. руб.				прочих затрат	всего	Средства на оплату труда, тыс. руб.	Показатели единичной стоимости
			строительных работ	монтажных работ	оборудования, мебели, инвентаря	оборудования, мебели, инвентаря				
1.	1.	1.1 проезд справа от дома	30.516				30.516	1.590		
2.	2.	2.2 тротуар	12.463				12.463	1.044		
3.	3.	3.3 парковка	72.906				72.906	2.019		
4.	4.	4.4 урны и скамейки	3.768				3.768	0.112		
5.	5.	5.5 игровое и спортивное оборудование	27.361				27.361	0.575		
		ИТОГО:	147.014				147.014	5.340		
		ИТОГО:	147.014				147.014	5.340		
		ВСЕГО ПО СМЕТЕ:	147.014				147.014	5.340		
		СМЕТНАЯ Э/ПЛАТА -						5.340		

Главный инженер проекта _____

(подпись, Ф.И.О.)

Начальник ОПТ ТСКР

(наименование)

отдела

(подпись, Ф.И.О.)



Составил



Иванов И.И.

(должность, подпись, Ф.И.О.)

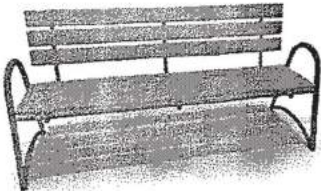
Проверил _____

Визуализированный перечень элементов благоустройства

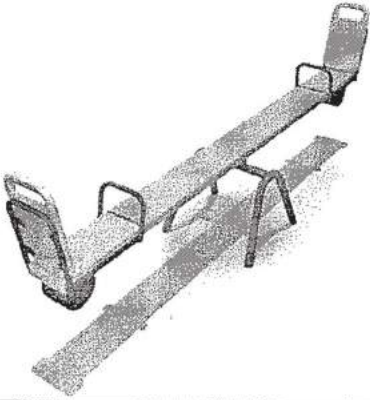
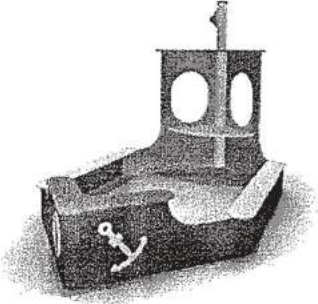
	<p>Урна для мусора</p> <p>Характеристики: Высота - не менее 500 мм Ширина – не менее 400 мм Объем: 20 л</p>
	<p>Скамья со спинкой</p> <p>Характеристики: Длина скамейки - Не менее 2,00 м; Ширина - не менее 450 мм; Высота - не менее 600 мм.</p>
	<p>Качели «ДВОЙНЫЕ»</p> <p>Характеристики: Длина – 3870 м; Ширина- 1240 м; Высота – 2250 м;</p>

Горка	
	<p style="text-align: center;">Горка «БОЛЬШАЯ»</p> <p>Характеристики: Длина – 3395 м; Ширина- 830 м; Высота – 2295 м;</p>
Качалка-балансир	
	<p style="text-align: center;">Качалка-балансир «малая»</p> <p>Характеристики: Длина – 2100 м; Ширина- 530м; Высота – 900 м;</p>
Песочница	
	<p style="text-align: center;">Песочница «КОРАБЛИК»</p> <p>Характеристики: Длина – 3650 м; Ширина- 1925 м; Высота – 2145 м;</p>
	<p style="text-align: center;">Шведская стенка и турник</p> <p>Характеристики: Длина – 1665 м; Ширина- 390 м; Высота – 1800 м;</p>
Теннисный стол	

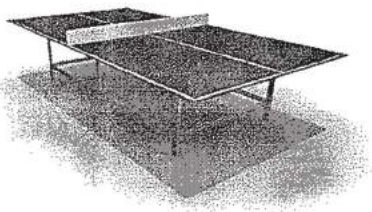
	<p>Теннисный стол</p> <p>Характеристики: Длина – 2750 м; Ширина- 1500 м; Высота – 975 м;</p>
---	---

29-17

Согласовано:

Представитель заинтересованных лиц

Гладиш, Глазков Р.А.
«25» 04 2017

Утверждено:

протокол общественной

муниципальной комиссии

№ 19 от «26» 04 2017

ДИЗАЙН - ПРОЕКТ
Благоустройства дворовой территории

г. Кострома,

проезд Глазковский, д. 6

(корректировка)

(на 33 листах)

2017 год

Содержание

№ пп	Наименование листа	страница
1	Пояснительная записка	3
2	Схема благоустройства дворовой территории	4
3	Сметный расчет	5-32
4	Визуализированный перечень элементов благоустройства	33

ПОЯСНИТЕЛЬНАЯ ЗАПИСКА

Заявка представителя заинтересованных лиц Плаксей Риммой Леонидовной () поступила в Администрацию города Костромы 28 февраля 2017 года, зарегистрирована за № 69-ГС.

Адрес: проезд Глазковский, д. 6

Минимальный перечень:

- ремонт дворового и внутриквартального проездов
- установка скамеек, урн
- установка фонаря освещения

Дополнительный перечень: -

Схемой благоустройства предусматривается:

- устройство асфальтобетонного покрытия площадью 1972 м² с поднятием горловин 2 колодцев, в т. ч. тротуара с тактильным покрытием для маломобильных групп населения от ул. Индустриальной до входа в Романовский реабилитационный центр инвалидов Костромской области.
- установка 3 светильников над подъездами
- установка 2 скамеек, 6 урн.

Локальные сметные расчеты выполнены в базисных ценах.



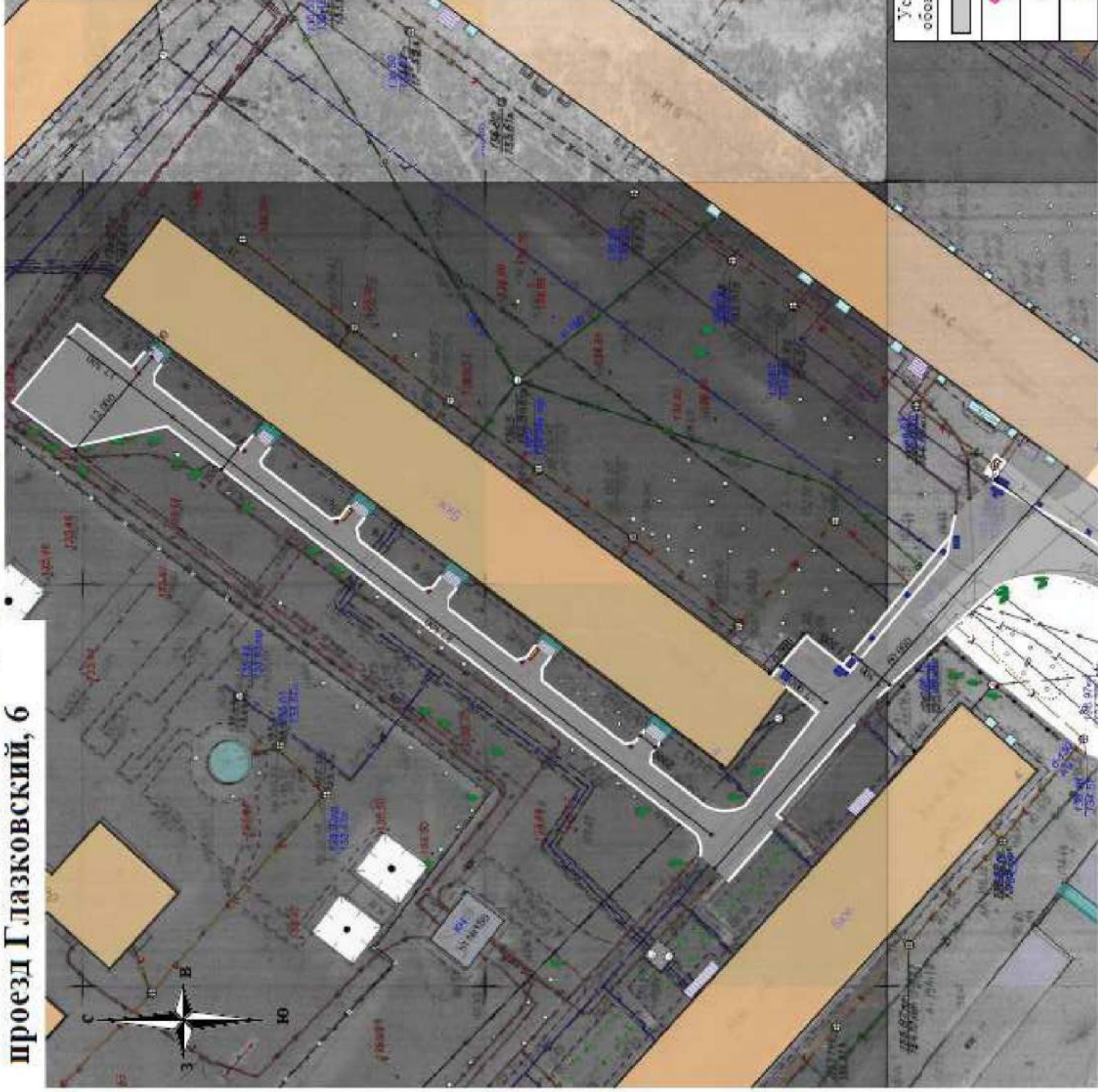

Текущая цена сложилась с учетом НДС и индекса удорожания (где 1,18 - НДС; 6,23 к ФЕР-2001/ТЕР-2001 по объектам строительства на 1 квартал 2017 года)

и составляет $306,840 * 1,18 * 6,23 = 2\,255,7$ тыс. руб.

Схема благоустройства дворовой территории расположенной по адресу: город Кострома, проезд Глазковский, 6



Условные обозначения

Условные обозначения	Наименование	Кол-во	С. м
	- асфальтобетонное покрытие	-	1972
	- скважины	2	-
	- урна	6	-
	- тактильная плитка	53	-

Благоустройство Дворовой территории в рамках комплексного благоустройства дворовых территорий г.Кострома на 2017год

ОБЪЕКТНЫЙ СМЕТНЫЙ РАСЧЕТ № 47_К
(объектная смета)

На строительство г.Кострома, проезд Глазковский, д.6
Сметная стоимость **306,840 тыс. руб.**
Средства на оплату труда **11,314 тыс. руб.**
Расчетный измеритель единичной стоимости **306,840 тыс. руб. /**

Глава 2. ОСНОВНЫЕ ОБЪЕКТЫ СТРОИТЕЛЬСТВА

Составлен(а) в ценах по состоянию на 05.2017 г. по НБ: "ФЕР-2001 с Доп. и изм. 12 (приказ Министра России № 41/пр)"

Номер по порядку	Номера сметных расчетов (смет) Обоснование	Наименование работ	Сметная стоимость, тыс. руб.							Средства на оплату труда, тыс. руб.	Показатели единичной стоимости
			строительных работ	монтажных работ	оборудования, мебели, инвентаря	прочих затрат	всего				
1	2	3	4	5	6	7	8	9	10		
1. 1		проезд	175,684					175,684	5,363		
2. 2		дворы	84,381					84,381	2,637		
3. 3		трогуар с тактильным покрытием	37,259					37,259	2,907		
4. 4		урны и скамейки	7,026					7,026	0,216		
5. 5		освещение	0,012		2,478			2,490	0,191		
		ИТОГО:	304,362		2,478			306,840	11,314		
		ИТОГО:	304,362		2,478			306,840	11,314		
		ВСЕГО ПО СМЕТЕ:	304,362		2,478			306,840	11,314		
		СМЕТНАЯ Э/ПЛАТА -							11,314		

Главный инженер проекта

Начальник

(наименование)

отдела

(подпись, Ф.И.О.)



Составили

(должность, подпись, Ф.И.О.)

Проверил

(должность, подпись, Ф.И.О.)

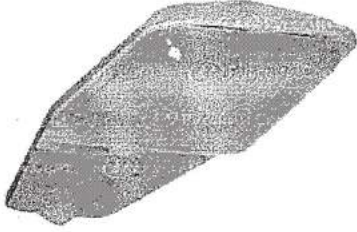
Визуализированный перечень элементов благоустройства

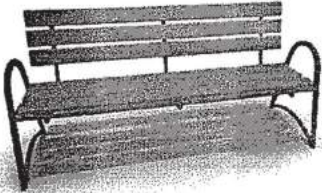
	<p>Номинальное напряжение с 170 В</p> <p>Подходит для размера верхнего отруба с 48 мм</p> <p>Подходит для размера верхнего отруба по 50 мм</p> <p>Степень защиты IP IP65</p> <p>Способ монтажа Консольный</p> <p>Номинальное напряжение по 260 В</p>
	<p style="text-align: center;">Урна для мусора</p> <p>Характеристики: Высота - не менее 500 мм</p> <p>Ширина – не менее 400 мм</p> <p>Объем: 20 л</p>
	<p style="text-align: center;">Скамья со спинкой</p> <p>Характеристики: Длина скамейки - Не менее 2,00 м;</p> <p>Ширина - не менее 450 мм;</p> <p>Высота - не менее 600 мм.</p>

Согласовано:

Представитель заинтересованных лиц

Зверев - Чернышевский Н.В.
«4» апреля 2017

Утверждено:

протокол общественной
муниципальной комиссии
№ 15 от « 5 » 04 2017

ДИЗАЙН - ПРОЕКТ
Благоустройства дворовой территории
г. Кострома,
ул. Задорина, д. 8
(на 33 листах)

2017 год

Содержание

№ пп	Наименование листа	страница
1	Пояснительная записка	3
2	Схема благоустройства дворовой территории	4
3	Сметный расчет	5-30
4	Визуализированный перечень элементов благоустройства	31-33

ПОЯСНИТЕЛЬНАЯ ЗАПИСКА

Заявка представителя заинтересованных лиц Чернявской Нины Владимировны () поступила в Администрацию города Костромы 27 февраля 2017 года, зарегистрирована за № 50-ГС.

Адрес: ул. Задорина, д. 8

Минимальный перечень:

- ремонт дворовых проездов
- восстановление освещения дворовой территории
- установка скамеек, урн

Дополнительный перечень:

- оборудование детской площадки

Схемой благоустройства предусматривается:

- ремонт асфальтобетонного покрытия площадью 901,5 м² с поднятием горловин 16 колодцев
- установка 8 урны, 8 скамеек со спинками
- установка теннисного стола
- установка детского оборудования (домик, песочница, качели, карусели, качалка-балансир)

Локальные сметные расчеты выполнены в базисных ценах.

Текущая цена сложилась с учетом НДС и индекса удорожания (где 1,18 - НДС; 6,23 к ФЕР-2001/ТЕР-2001 по объектам строительства на 1 квартал 2017 года)

и составляет $138,114 * 1,18 * 6,23 = 1\ 015,3$ тыс. руб.,

- в т. ч. софинансирование заинтересованных лиц (5%) - 9,662 тыс. руб.

**Схема дворовой территории по адресу:
 город Кострома, улица Задорина, 8**

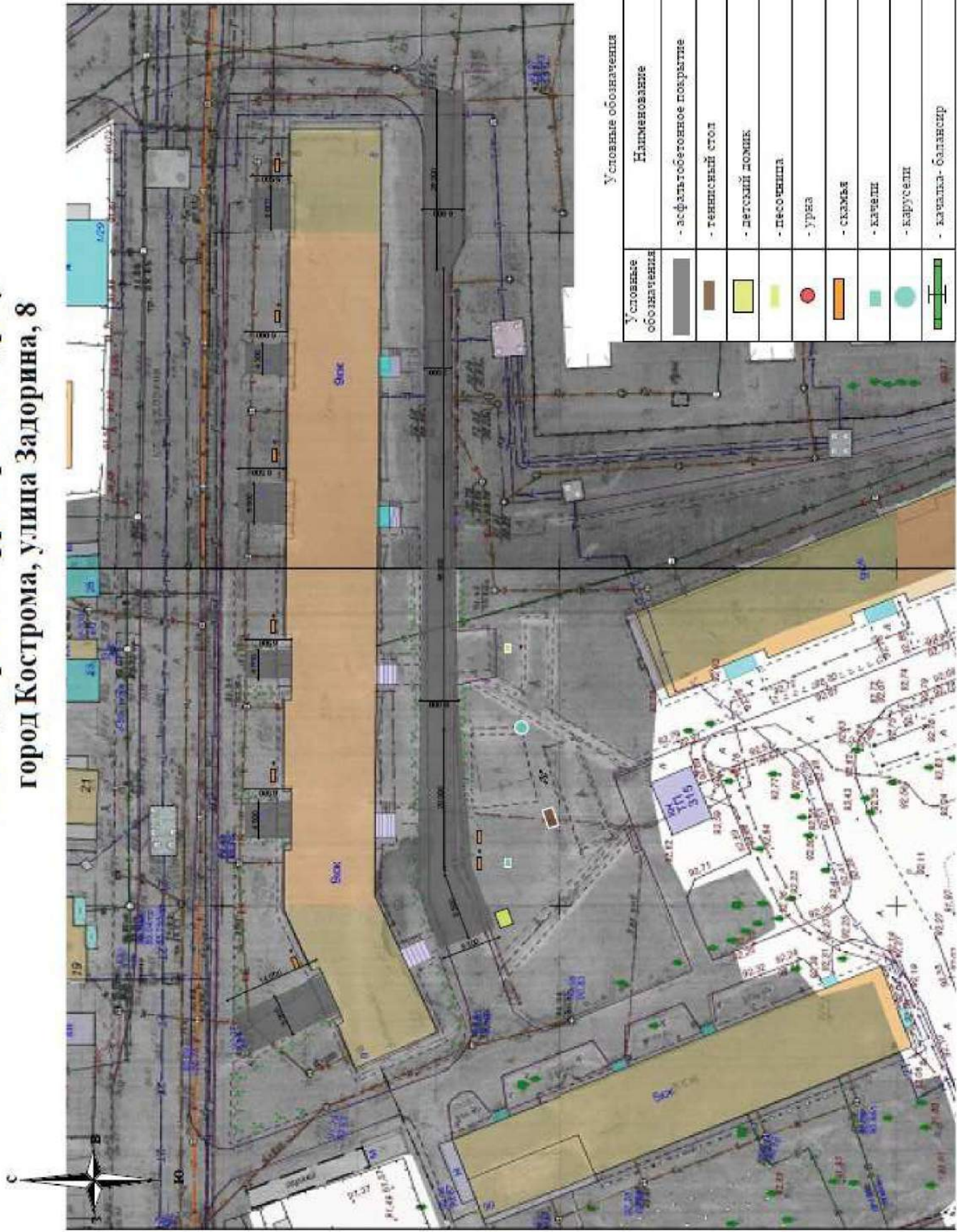

Благоустройство дворовой территории в рамках комплексного благоустройства дворовых территорий г. Кострома на 2017 год

ОБЪЕКТНЫЙ СМЕТНЫЙ РАСЧЕТ № 35_к
(объектная смета)

на строительство г. Кострома, ул. Задорина, д. 8

Сметная стоимость

138.114 тыс. руб.

Средства на оплату труда

3.242 тыс. руб.

Расчетный измеритель единичной стоимости

138.114 тыс. руб. /

Глава 2. ОСНОВНЫЕ ОБЪЕКТЫ СТРОИТЕЛЬСТВА

Составлен(а) в ценах по состоянию на 05.2017 г. по НБ: "ФЕР-2001 с доп. и изм. 12 (приказ Минстроя России № 41/пр)"

Номер по порядку	Номера сметных расчетов (смет) Обоснование	Наименование работ	Сметная стоимость, тыс. руб.					Средства на оплату труда, тыс. руб.	Показатели единичной стоимости
			строительных работ	монтажных работ	оборудования, мебели, инвентаря	прочих затрат	всего		
1	2	3	4	5	6	7	8	9	10
1. 1		дворы	92.704				92.704	2.014	
2. 2		урны и скамейки	19.123				19.123	0.619	
3. 3		игровое и спортивное оборудование	26.287				26.287	0.609	
		ИТОГО:	138.114				138.114	3.242	
		ИТОГО:	138.114				138.114	3.242	
		ИТОГО:	138.114				138.114	3.242	
		ВСЕГО ПО СМЕТЕ:	138.114				138.114	3.242	
		СМЕТНАЯ 3/ПЛАТА -						3.242	

Главный инженер проекта

(подпись, Ф.И.О.)

Начальник *О.П. Ткач*

(наименование)

отдела

(подпись, Ф.И.О.)



Составил *инженер Р.П. Кр. Купцова С.А.*

(должность, подпись, Ф.И.О.)

Проверил

(должность, подпись, Ф.И.О.)

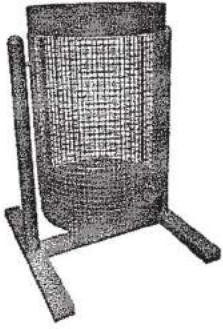
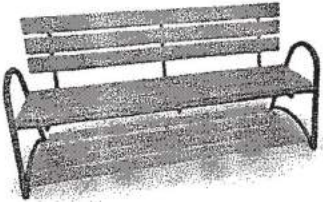
Визуализированный перечень элементов благоустройства

	<p style="text-align: center;">Урна для мусора</p> <p>Характеристики: Высота - не менее 500 мм Ширина – не менее 400 мм Объем: 20 л</p>
	<p style="text-align: center;">Скамья со спинкой</p> <p>Характеристики: Длина скамейки - Не менее 2,00 м; Ширина - не менее 450 мм; Высота - не менее 600 мм.</p>
	<p style="text-align: center;">Качели «ДИВАН»</p> <p>Характеристики: Длина – 2700 мм; Ширина- 1700 мм; Высота – 2000 мм;</p>
Качалки-балансиры	

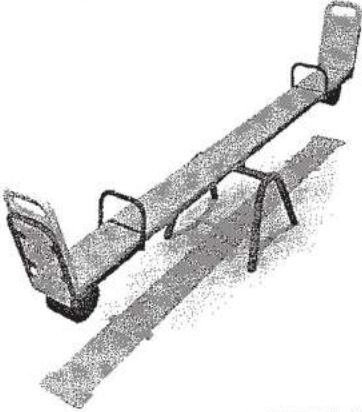
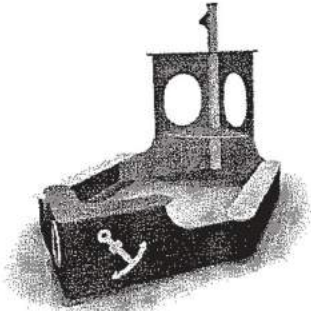
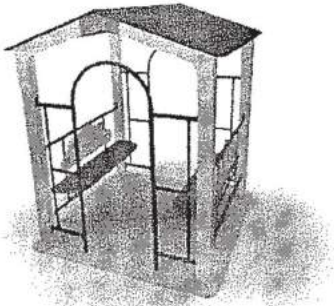
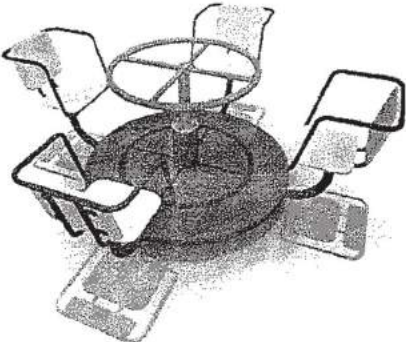
	<p>Качалка-балансир «МАЛАЯ»</p> <p>Характеристики: Длина – 2100 м; Ширина- 530 м; Высота – 900 м;</p>
Песочница	
	<p>Песочница «КОРАБЛИК»</p> <p>Характеристики: Длина – 3650 м; Ширина- 1925 м; Высота – 2145 м;</p>
Домик-беседка	
	<p>Домик – беседка</p> <p>Характеристики: Длина – 1700 м; Ширина- 1650 м; Высота – 1965 м;</p>
Карусель	
	<p>Карусель 4-х местная с рулем</p> <p>Характеристики: Длина – 1815 м; Ширина- 1815 м; Высота – 690 м;</p>
Теннисный стол	

Теннисный стол

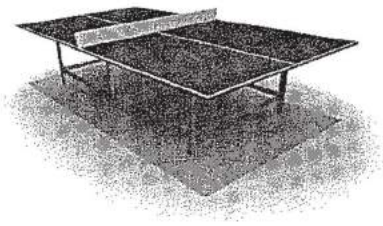

Характеристики: Длина – 2750
м;

Ширина – 1500
м;

Высота – 975
м;

Согласовано:

Утверждено:

Представитель заинтересованных лиц

протокол общественной

Бонд | Тяхвалова |

муниципальной комиссии

«12» апреля 2017

№ 17 от «12» 04 2017

ДИЗАЙН - ПРОЕКТ
Благоустройства дворовой территории

г. Кострома,

ул. Катушечная, д. 70

(на 11 листах)

2017 год

Содержание

№ пп	Наименование листа	страница
1	Пояснительная записка	3
2	Схема благоустройства дворовой территории	4
3	Сметный расчет	5-10
4	Визуализированный перечень элементов благоустройства	11

ПОЯСНИТЕЛЬНАЯ ЗАПИСКА

Заявка представителя заинтересованных лиц Бахваловой Ириной Юрьевной () поступила в Администрацию города Костромы 28 февраля 2017 года, зарегистрирована за № 70-ГС.

Адрес: ул. Катушечная, д. 70

Минимальный перечень:

- установка пяти скамеек

Дополнительный перечень:

- озеленение, создание цветника

Схемой благоустройства предусматривается:

- установка 3 скамеек со спинками, 2 скамеек без спинок.

От озеленения отказались



Локальные сметные расчеты выполнены в базисных ценах.

Текущая цена сложилась с учетом НДС и индекса удорожания (где 1,18 - НДС; 6,23 к ФЕР-2001/ТЕР-2001 по объектам строительства на 1 квартал 2017 года) и составляет $6,959 * 1,18 * 6,23 = 51,2$ тыс. руб.

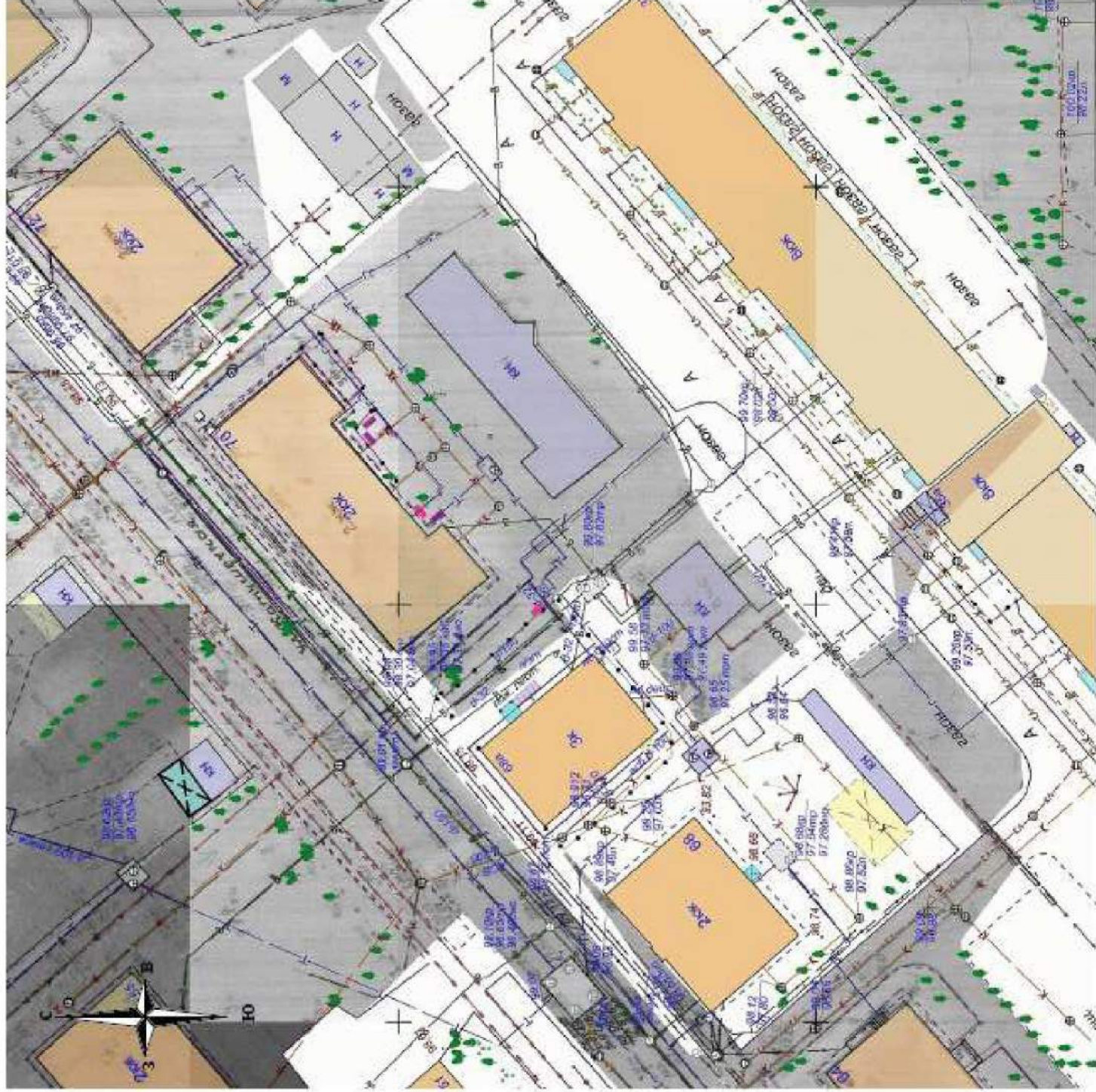
**Схема благоустройства дворовой территории расположенной по адресу:
 город Кострома, улица Катущечная, 70**



Условные обозначения

Условные обозначения	Наименование	Кол-во	С, м²
	- скамья со спинкой	3	
	- скамья без спинки	2	

Благоустройство Дворовой территории в рамках комплексного благоустройства дворовых территорий г. Кострома на 2017 год

Форма № 3

ОБЪЕКТНЫЙ СМЕТНЫЙ РАСЧЕТ № 49_к
(объектная смета)

на строительство г. Кострома, ул. Кагушечная, д. 70
Сметная стоимость
Средства на оплату труда
Расчетный измеритель единичной стоимости

6.959 тыс. руб.
0.253 тыс. руб.
6.959 тыс. руб. /

Глава 2. ОСНОВНЫЕ ОБЪЕКТЫ СТРОИТЕЛЬСТВА

Составлен(а) в ценах по состоянию на 05.2017 г. по НБ: "ФЕР-2001 с Доп. и изм. 12 (приказ Минстроя России № 41/пр)"

1	2	3	Сметная стоимость, тыс. руб.							10
			4	5	6	7	8	9		
Номер по порядку	Номера сметных расчетов (смет) Обоснование	Наименование работ	строительных работ	монтажных работ	оборудования, мебели, инвентаря	прочих затрат	всего	Средства на оплату труда, тыс. руб.	Показатели единичной стоимости	
1.1	2	скамейки	6.959				6.959	0.253		
		ИТОГО:	6.959				6.959	0.253		
		ИТОГО:	6.959				6.959	0.253		
		ВСЕГО ПО СМЕТЕ:	6.959				6.959	0.253		
		СМЕТНАЯ Э/ПЛАТА -						0.253		

Главный инженер проекта

Начальник В.П. Турк (подпись, Ф.И.О.)
 (наименование) отдела

Составил И.И. Иванов (подпись, Ф.И.О.)
В.В. Васильева (подпись, Ф.И.О.)

Проверил _____ (подпись, Ф.И.О.)

Визуализированный перечень элементов благоустройства

	<p style="text-align: center;">Скамья без спинки</p> <p>Характеристики: Длина скамейки - не менее 1,5 м; Ширина – не менее 380 мм; Высота - не менее 600 мм.</p>
	<p style="text-align: center;">Скамья со спинкой</p> <p>Характеристики: Длина скамейки - Не менее 2,00 м; Ширина - не менее 450 мм; Высота - не менее 600 мм.</p>

62-ГС

Согласовано:

Утверждено:

Представитель заинтересованных лиц

протокол общественной

муниципальной комиссии

№17 от «12» 04 2017

З.М.Медведев - 1 *З.М.Медведев*

«12» *августа* 2017

ДИЗАЙН - ПРОЕКТ
Благоустройства дворовой территории

г. Кострома,

Кинешемское шоссе, д. 12

(на 12 листах)

2017 год

Содержание

№ п/п	Наименование листа	страница
1	Пояснительная записка	3
2	Схема благоустройства дворовой территории	4
3	Сметный расчет	5-12

ПОЯСНИТЕЛЬНАЯ ЗАПИСКА

Заявка представителя заинтересованных лиц Крыловой Людмилой Николаевной () поступила в Администрацию города Костромы 28 февраля 2017 года, зарегистрирована за № 61-ГС.

Адрес: Кинешемское шоссе, д. 12

Минимальный перечень:

- ремонт дороги придомовой территории

Дополнительный перечень: -

Схемой благоустройства предусматривается:

Асфальтирование дворового проезда площадью 540, 1 м² с поднятием горловин 3 колодезев

Локальные сметные расчеты выполнены в базисных ценах.

Текущая цена сложилась с учетом НДС и индекса удорожания (где 1,18 - НДС; 6,23 к ФЕР-01/ТЕР-2001 по объектам строительства на 1 квартал 2017 года)

и составляет $100,604 * 1,18 * 6,23 = 739,4$ тыс. руб.

**Схема дворовой территории по адресу:
город Кострома, шоссе Кинешемское, 12**



Условные обозначения

Условные обозначения	Наименование	Кол.	Sm ²
	- кв. фальштубовое покрытие	-	540,1

Благоустройство дворовой территории в рамках комплексного благоустройства дворовых территорий г.Кострома на 2017год

ОБЪЕКТНЫЙ СМЕТНЫЙ РАСЧЕТ № 26_к

(объектная смета)

на строительство г.Кострома,Кинешемское шоссе,д.12

Сметная стоимость

100.604 тыс. руб.

Средства на оплату труда

4.695 тыс. руб.

Расчетный измеритель единичной стоимости

100.604 тыс. руб. /

Глава 2. ОСНОВНЫЕ ОБЪЕКТЫ СТРОИТЕЛЬСТВА

Составлен(а) в ценах по состоянию на 05.2017 г. по НБ: "ФЕР-2001 с Доп. и изм. 12 (приказа Минстроя России № 41/пр)"

Номер по порядку	Номера сметных расчетов (смет) Обоснование	Наименование работ	Сметная стоимость, тыс. руб.					всего	Средства на оплату труда, тыс. руб.	Показатели единичной стоимости
			строительных работ	монтажных работ	оборудования, мебели, инвентаря	прочих затрат				
1	2	3	4	5	6	7	8	9	10	
1.1	Дворы		100.604							
		ИТОГО:	100.604				100.604		4.695	
		ИТОГО:	100.604				100.604		4.695	
		ВСЕГО ПО СМЕТЕ:	100.604				100.604		4.695	
		СМЕТНАЯ 3/ПЛАТА -							4.695	

Главный инженер проекта

Начальник

ОТТ Т.К.Р.

(наименование)

отдела

Васильева Г.И.

(подпись, Ф.И.О.)

Составил

Иттерс

ОТТ А.В.

Кудряшова Е.И.

И.И.

(подпись, Ф.И.О.)

Проверил

(должность, подпись, Ф.И.О.)

Согласовано:

Представитель заинтересованных лиц

И. Порогачева О.К.
«05» апреля 2017

Утверждено:

протокол общественной
муниципальной комиссии№ 15 от « 5 » 04 2017

ДИЗАЙН - ПРОЕКТ
БЛАГОУСТРОЙСТВА ДВОРОВОЙ ТЕРРИТОРИИ

г. Кострома,
шоссе Кинешемское, д. 8а

(на 32 листах)

2017 год

Содержание

№ п/п	Наименование листа	страница
1	Пояснительная записка	3
2	Схема благоустройства дворовой территории	4
3	Сметный расчет	5-32

ПОЯСНИТЕЛЬНАЯ ЗАПИСКА

Заявка представителя заинтересованных лиц Коротаевой Ольги Николаевны () поступила в Администрацию города Костромы 22 февраля 2017 года, зарегистрирована за № 13-ГС.

Адрес: Кинешемское шоссе, д. 8а

Минимальный перечень:

- ремонт внутриквартального, дворового проезда с поднятием горловин колодцев
- строительство тротуара

Дополнительный перечень:

- строительства автостоянки
- устройство ливневой канализации

Схемой благоустройства предусматривается:

- ремонт асфальтобетонного покрытия площадью 1137 м² с поднятием горловин 8 колодцев
- устройство парковки площадью 435 м²
- устройство подземной ливневой канализации с подключением в существующий колодец

Локальные сметные расчеты выполнены в базисных ценах.

Текущая цена сложилась с учетом НДС и индекса удорожания (где 1,18 - НДС; 6,23 к ФЕР-2001/ТЕР-2001 по объектам строительства на 1 квартал 2017 года) и составляет $134,932 * 1,18 * 6,23 = 991,9$ тыс. руб.,

- в т. ч. финансирование заинтересованных лиц (5%) - 20,026 тыс. руб.

Благоустройство дворовой территории в рамках комплексного благоустройства дворовых территорий г.Кострома на 2017год

ОБЪЕКТНЫЙ СМЕТНЫЙ РАСЧЕТ № 2_к
(объектная смета)

на строительство г.Кострома,Кинешемское шоссе,д.8а

Сметная стоимость

Средства на оплату труда

Расчетный измеритель единичной стоимости

134.932 тыс. руб.

4.939 тыс. руб.

134.932 тыс. руб. /

Глава 2. ОСНОВНЫЕ ОБЪЕКТЫ СТРОИТЕЛЬСТВА

Составлен(а) в ценах по состоянию на 05.2017 г. по НБ: "ФЕР-2001 с доп. и изм. 12 (приказ Минстроя России № 41/пр)"

Номер по порядку	Номера сметных расчетов (смет) Обоснование	Наименование работ	Сметная стоимость, тыс. руб.				Средства на оплату труда, тыс. руб.	Показатели единичной стоимости	
			строительных работ	монтажных работ	оборудования, мебели, инвентаря	прочих затрат			всего
1	2	3	4	5	6	7	8	9	10
1. 1		ремонт дворовых проездов	79.082				79.082	3.162	
2. 2		парковка	46.181				46.181	0.949	
3. 3		ливневая канализация	9.669				9.669	0.828	
		ИТОГО:	134.932				134.932	4.939	
		ИТОГО:	134.932				134.932	4.939	
		ИТОГО:	134.932				134.932	4.939	
		ВСЕГО ПО СМЕТЕ:	134.932				134.932	4.939	
		СМЕТНАЯ 3/ПЛАТА -						4.939	

Главный инженер проекта

(подпись, Ф.И.О.)

С.В. Демидова

отдела

(подпись, Ф.И.О.)

(наименование)

Зав. отделом

(должность, подпись, Ф.И.О.)

Проверил

(должность, подпись, Ф.И.О.)

Схема благоустройства дворовой территории расположенной по адресу:
 город Кострома, Кинешемское шоссе, 8а.

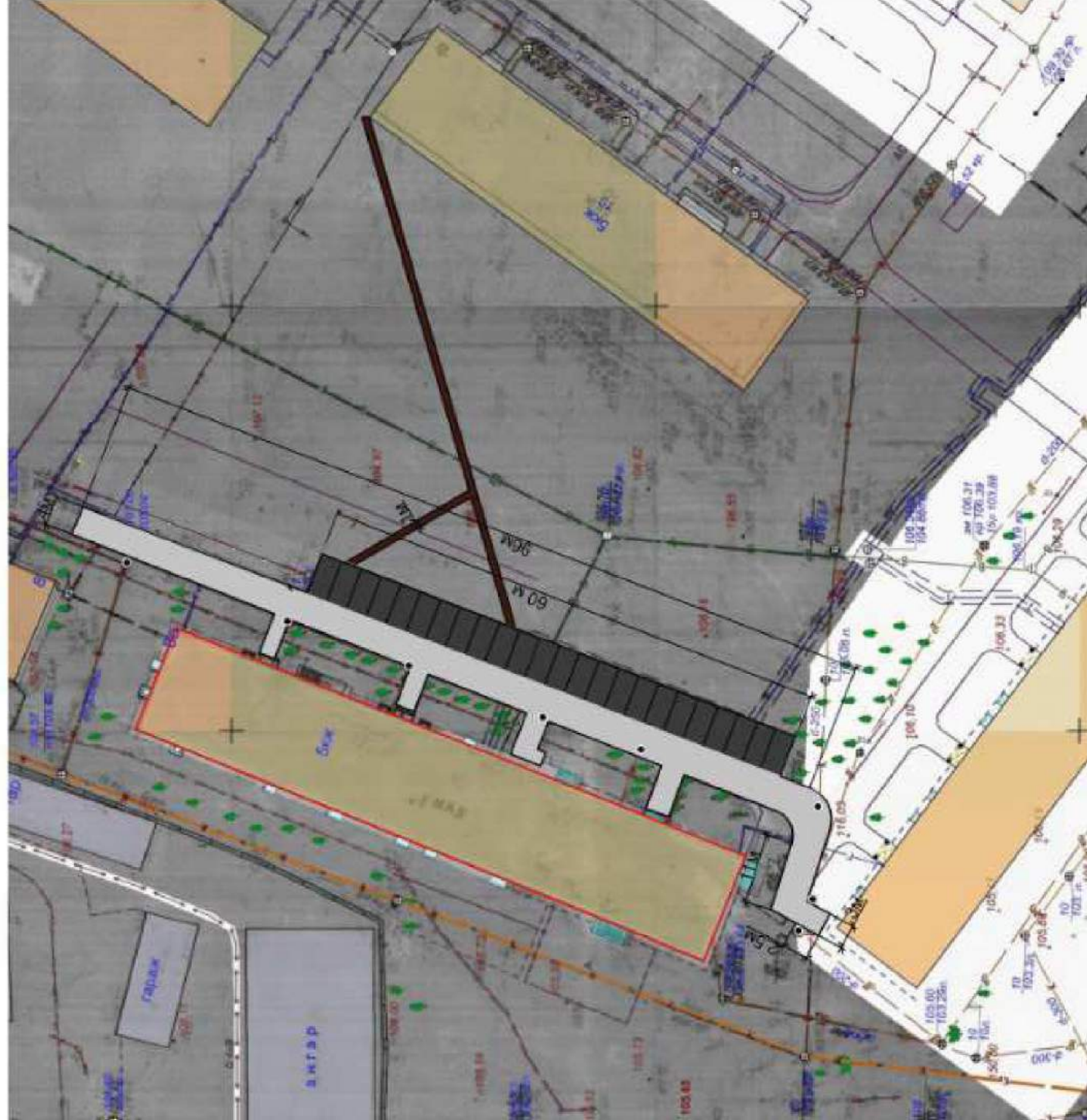

Условные обозначения

Обозначение	Наименование	Кол-во	S, м ²
■	Асфальтобетонное покрытие	-	1137
■	Гостевая парковка	24м/м	300
■	Тротуар	-	73
●	Существующий колодец	8 шт	-

Согласовано:

Представитель заинтересованных лиц

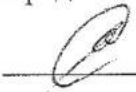
«04» апреля 2017

Утверждено:

протокол общественной
муниципальной комиссии

№15 от «5» 04 2017

ДИЗАЙН - ПРОЕКТ
БЛАГОУСТРОЙСТВА ДВОРОВОЙ ТЕРРИТОРИИ

г. Кострома,
ул. Ленина, д. 110
(на 17 листах)

2017 год

Содержание

№ пп	Наименование листа	страница
1	Пояснительная записка	3
2	Схема благоустройства дворовой территории	4
3	Сметный расчет	5-14
4	Визуализированный перечень элементов благоустройства	17

ПОЯСНИТЕЛЬНАЯ ЗАПИСКА

Заявка представителя заинтересованных лиц Коневой Толокониной Анны Владимировны () поступила в Администрацию города Костромы 27 февраля 2017 года, зарегистрирована за № 46-ГС.

Адрес: ул. Ленина, д. 110

Минимальный перечень:

- асфальтирование дворового проезда, включая выезд с ул. Ленина
- установка наружного фонаря во дворе дома

Дополнительный перечень: -

Схемой благоустройства предусматривается:

- ремонт асфальтобетонного покрытия дворового проезда площадью 298 м² с поднятием горловин 2 колодцев .
- установка светильника на существующей опоре.



Локальные сметные расчеты выполнены в базисных ценах.

Текущая цена сложилась с учетом НДС и индекса удорожания (где 1,18 - НДС; 6,23 к ФЕР-2001/ТЕР-2001 по объектам строительства на 1 квартал 2017 года) и составляет $55,002 * 1,18 * 6,23 = 404,3$ тыс. руб.

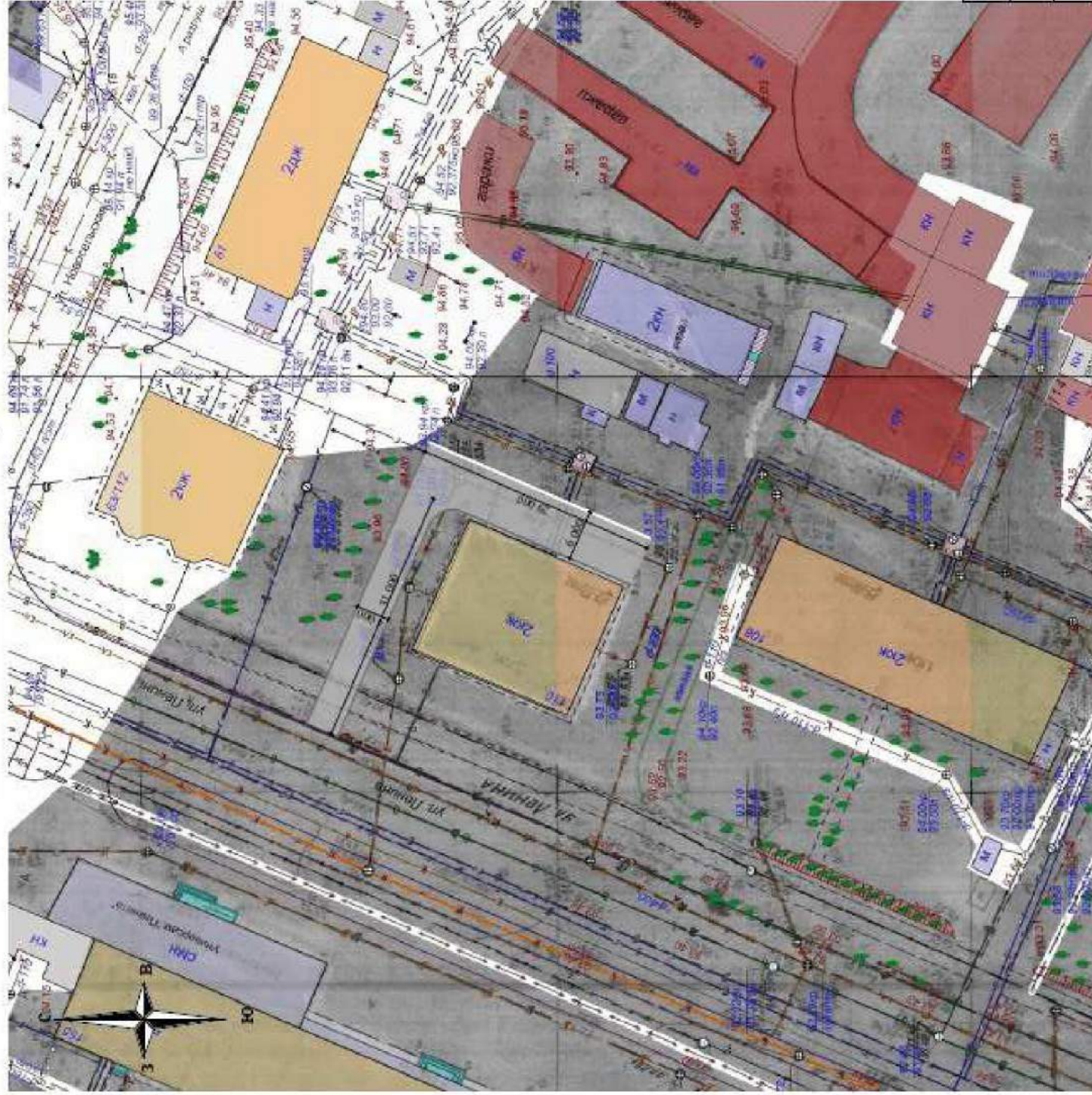
Схема благоустройства дворовой территории расположенной по адресу: город Кострома, улица Ленина, 110



Условные обозначения

Условные обозначения	Наименование	Кол-во	С, м
	- асфальтобетонное покрытие	-	298
	- бордюрный камень	29	-

Благоустройство Дворовой территории в рамках комплексного благоустройства дворовых территорий г. Кострома на 2017 год

Форма № 3

ОБЪЕКТНЫЙ СМЕТНЫЙ РАСЧЕТ № 17_к

(объектная смета)

на строительство г. Кострома, ул. Ленина, д. 110

Сметная стоимость

55.002 тыс. руб.

Средства на оплату труда

1.639 тыс. руб.

Расчетный измеритель единичной стоимости

55.002 тыс. руб. /

Глава 2. ОСНОВНЫЕ ОБЪЕКТЫ СТРОИТЕЛЬСТВА

Составлен(а) в ценах по состоянию на 05.2017 г. по НБ: "ФЕР-2001 с доп. и изм. 12 (приказ Минстроя России № 41/пр)"

Номер по порядку	Номера сметных расчетов (смет) Обоснование	Наименование работ	Сметная стоимость, тыс. руб.					Средства на оплату труда, тыс. руб.	Показатели единичной стоимости	
			строительных работ	монтажных работ	оборудования, мебели, инвентаря	прочих затрат	всего			
1	2	3	4	5	6	7	8	9	10	
1.1	дворы	освещение	52.305	0.006	2.691			52.305	1.422	0.217
ИТОГО:			52.311	2.691			55.002	1.639		
ИТОГО:			52.311	2.691			55.002	1.639		
ВСЕГО ПО СМЕТЕ:			52.311	2.691			55.002	1.639		
СМЕТНАЯ Э/ПЛАТА -								1.639		

Главный инженер проекта

(подпись, Ф.И.О.)

Начальник

В.П.П.К.Р.

(наименование)

отдела

В.В.В.В.В.

(подпись, Ф.И.О.)

Составил

И.И.И.И.И.

(должность, подпись, Ф.И.О.)

Проверил

(должность, подпись, Ф.И.О.)

Визуализированный перечень элементов благоустройства

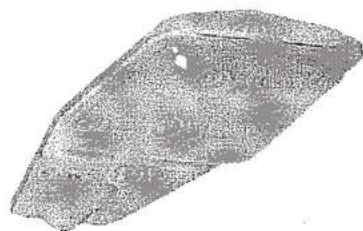

Номинальное напряжение с	170 В
Подходит для размера верхнего отруба с	48 мм
Подходит для размера верхнего отруба по	50 мм
Степень защиты IP	IP65
Способ монтажа	Консольный
Номинальное напряжение по	260 В

55-12

Согласовано:

Представитель заинтересованных лиц

Ванц - Волкова Т.М.
«10» апреля 2017
Иванова (Иванова)

Утверждено:

протокол общественной
муниципальной комиссии
№ 18 от «14» 04 2017

ДИЗАЙН - ПРОЕКТ
Благоустройства дворовой территории

г. Кострома,
ул. Ленина, д. 144
(на 49 листах)

2017 год

Содержание

№ пп	Наименование листа	страница
1	Пояснительная записка	3
2	Схема благоустройства дворовой территории	4
3	Сметный расчет	5-49

ПОЯСНИТЕЛЬНАЯ ЗАПИСКА

Заявка представителя заинтересованных лиц Волковой Галины Леонидовны () поступила в Администрацию города Костромы 27 февраля 2017 года, зарегистрирована за № 55-ГС.

Адрес: ул. Ленина, д. 144

Минимальный перечень:

- Асфальтирование дворовой территории, внутриквартальной дороги от берендеевских прудов до д. 144 и от дома вдоль детского сада до ул. Ленина
- восстановление уличного освещения к домам 144, 148, 156, 146, 150, 150 б до ул. Ленина

Дополнительный перечень: -

Схемой благоустройства предусматривается:

- устройство асфальтобетонного покрытия дорог и тротуаров общей площадью 2 573,4 м² с поднятием горловин 4 колодцев
- устройство линий освещения

Локальные сметные расчеты на асфальтирование дорог и тротуаров выполнены в базисных ценах.



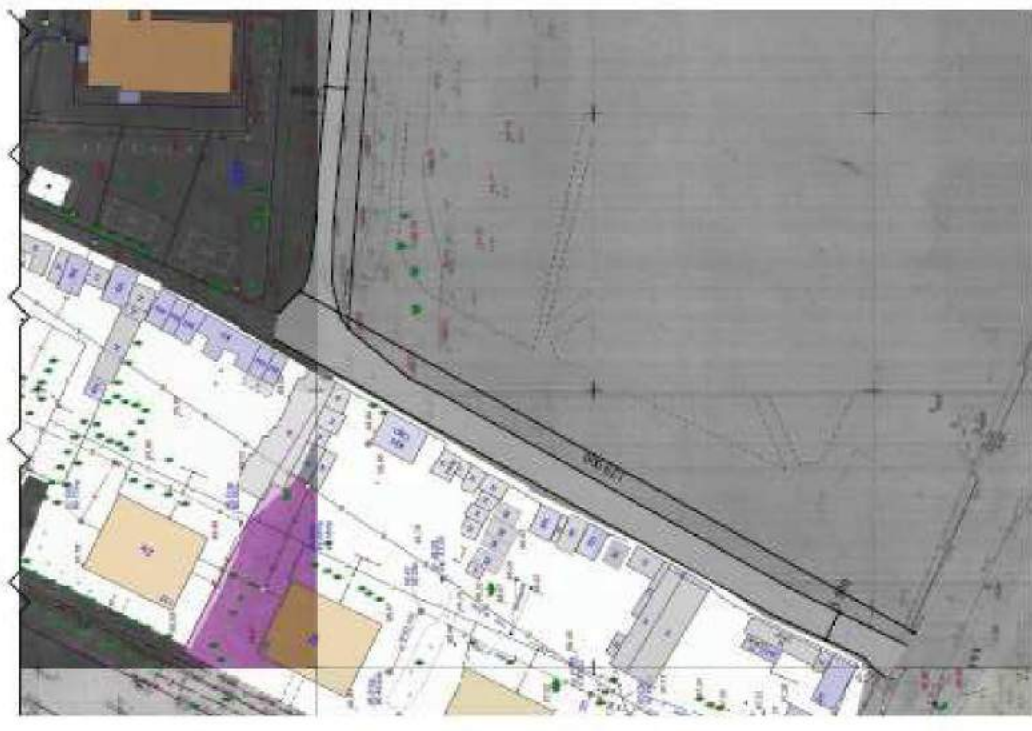
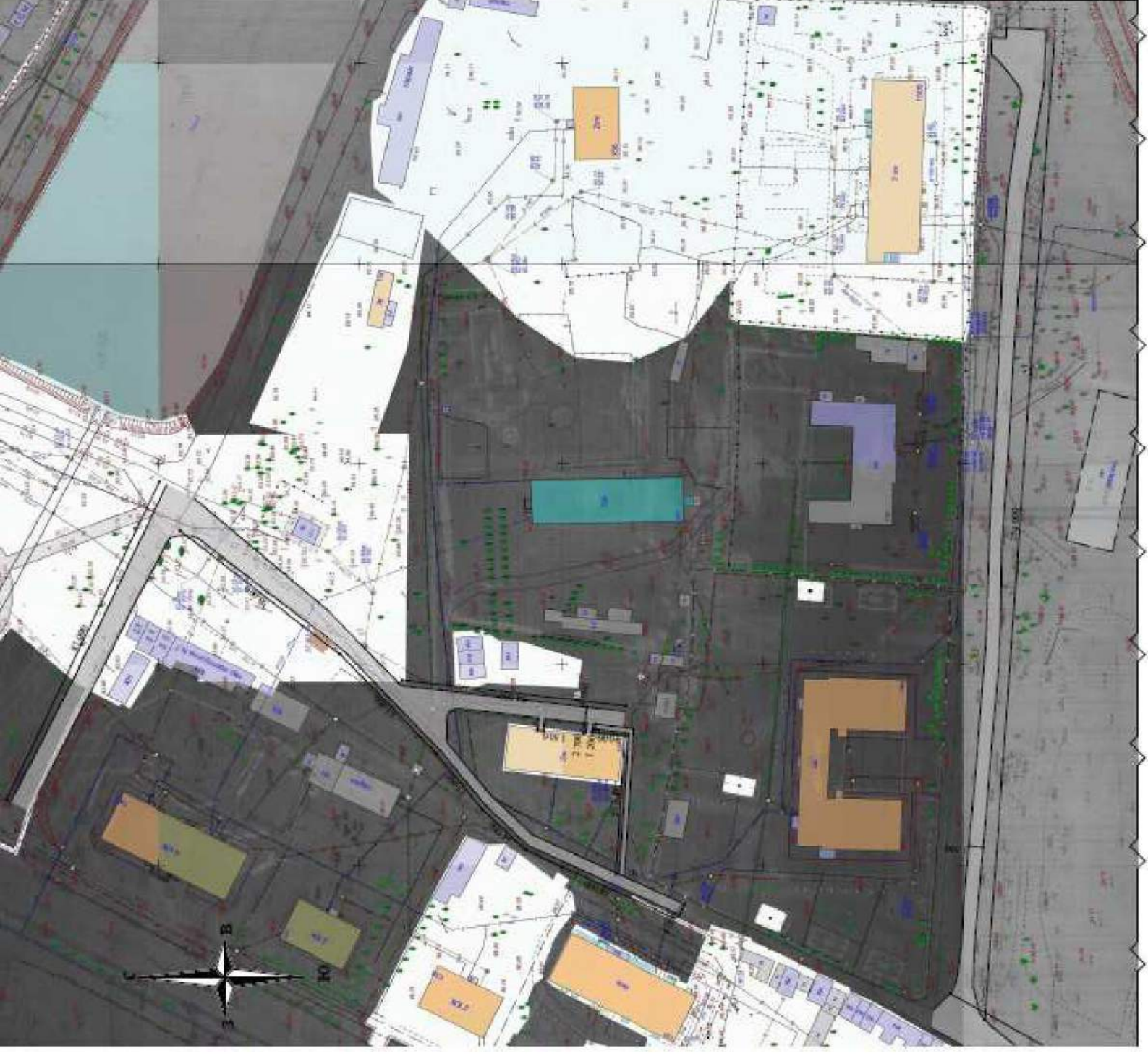

Текущая цена сложилась с учетом НДС и индекса удорожания (где 1,18 - НДС; 6,23 к ФЕР-2001/ТЕР-2001 по объектам строительства на 1 квартал 2017 года) и составляет $460,954 * 1,18 * 6,23 = 3\,388,6$ тыс. руб.

Стоимость работ по строительству линий освещения - 917,453 тыс. руб., в том числе:
- стоимость проверки достоверности определения стоимости строительства - 7,467 тыс. руб.

Схема благоустройства дворовой территории расположенной по адресу: город Кострома, улица Ленина, 144



Условные обозначения

Условные обозначения	Наименование	Кол-во	С, м
	- асфальтобетонное покрытие (дорога)	-	2512,5
	- асфальтобетонное покрытие (тротуар)	-	60,9
	- бордюрный камень	10	-
	- контейнерная площадка	1	-

Благоустройство Дворовой территории в рамках комплексного благоустройства дворовых территорий г. Кострома на 2017 год

Форма № 3

ОБЪЕКТНЫЙ СМЕТНЫЙ РАСЧЕТ № 50_к
(объектная смета)

на строительство г. Кострома, ул. Ленина, д. 144
Сметная стоимость **460.954 тыс. руб.**
Средства на оплату труда **10.552 тыс. руб.**
Расчетный измеритель единичной стоимости **460.954 тыс. руб. /**

Глава 2. ОСНОВНЫЕ ОБЪЕКТЫ СТРОИТЕЛЬСТВА

Составлен(а) в ценах по состоянию на 05.2017 г. по НБ: "ФЕР-2001 с доп. и изм. 12 (приказ Минстроя России № 41/пр)"

Номер по порядку	Номера сметных расчетов (смет) обоснование	Наименование работ	Сметная стоимость, тыс. руб.				прочих затрат	всего	Средства на оплату труда, тыс. руб.	Показатели единичной стоимости
			строительных работ	монтажных работ	оборудования, мебели, инвентаря	Средств				
1	2	3	4	5	6	7	8	9	10	
1. 1		дворы	44.340				44.340	1.135		
2. 2		проезд	178.292				178.292	4.248		
3. 3		проезд от парка до диспансера	238.322				238.322	5.169		
		ИТОГО:	460.954				460.954	10.552		
		ИТОГО:	460.954				460.954	10.552		
		ВСЕГО ПО СМЕТЕ:	460.954				460.954	10.552		
		СМЕТНАЯ 3/ПЛАТА -						10.552		

Главный инженер проекта

(подпись, Ф.И.О.)

Начальник

отдела

(подпись, Ф.И.О.)

Составил *И.И.И.* (подпись)
И.И.И. (наименование)

Проверил *И.И.И.* (подпись, Ф.И.О.)

(должность, подпись, Ф.И.О.)

66-11

Согласовано:

Представитель заинтересованных лиц

Медведев-Медведева Т.В.

«10» 04 2017

Утверждено:

протокол общественной
муниципальной комиссии

№17 от «12» 04 2017

ДИЗАЙН - ПРОЕКТ
Благоустройства дворовой территории

г. Кострома,
ул. Ленина, д. 145
(на 47 листах)

2017 год

Содержание

№ п/п	Наименование листа	страница
1	Пояснительная записка	3
2	Схема благоустройства дворовой территории	4
3	Сметный расчет	5-44
4	Визуализированный перечень элементов благоустройства	45-47

ПОЯСНИТЕЛЬНАЯ ЗАПИСКА

Заявка представителя заинтересованных лиц Любимовой Галины Ивановны () поступила в Администрацию города Костромы 28 февраля 2017 года, зарегистрирована за № 66-ГС.

Адрес: ул. Ленина, д. 145

Минимальный перечень:

- ремонт дворового проезда с бордюром и у подъездов
- установка скамеек, урн

Дополнительный перечень:

- оборудование детской площадки (детский спортивный комплекс, карусель, теннисный стол, качалка)
- устройство автомобильной парковки

Схемой благоустройства предусматривается:

- асфальтирование дворового проезда площадью 385, 5 м²
- устройство парковки площадью 175, 5 м²
- установка 3 скамеек, 7 урн на детской площадке и у подъездов
- установка детского оборудования: 2 горки, теннисный стол, 2 качелей, качалка на пружине, карусель.

Локальные сметные расчеты выполнены в базисных ценах.

Текущая цена сложилась с учетом НДС и индекса удорожания (где 1,18 - НДС; 6,23 к ФЕР-2001/ТЕР-2001 по объектам строительства на 1 квартал 2017 года)

и составляет $156,543 * 1,18 * 6,23 = 1\ 150,8$ тыс. руб.,

- в т. ч. софинансирование заинтересованных лиц (5%) - 21,124 тыс. руб.

**Схема дворовой территории по адресу:
 город Кострома, улица Ленина, 145**

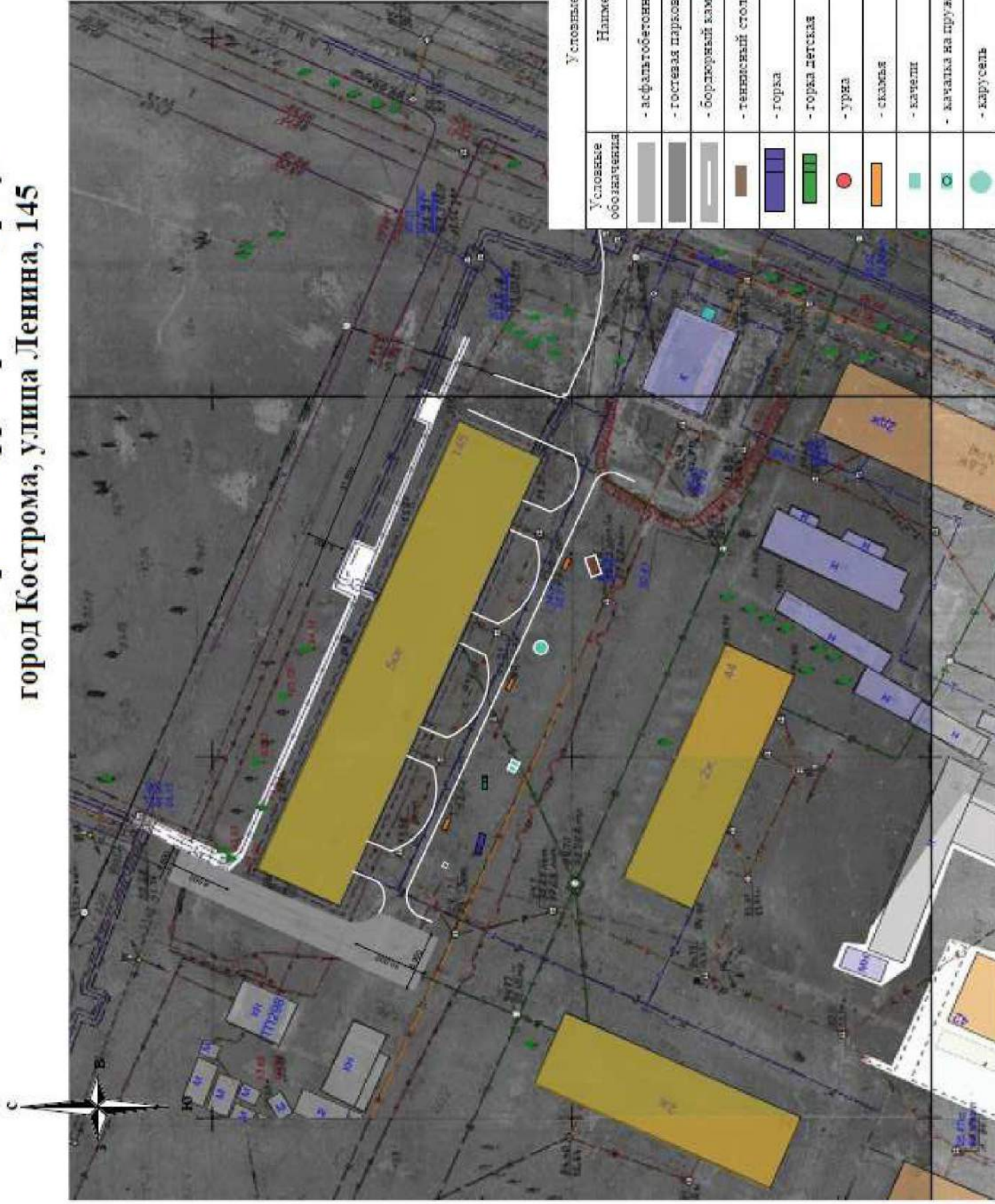

Условные обозначения

Условные обозначения	Наименование	Кол-во	С. м
	- асфальтобетонное покрытие	-	385,5
	- гостевая парковка	-	175,5
	- бордюрный камень	195	-
	- теннисный стол	1	-
	- горка	1	-
	- горка детская	1	-
	- урна	7	-
	- скамья	3	-
	- качели	2	-
	- качалка на грунине	1	-
	- карусель	1	-

Благоустройство дворовой территории в рамках комплексного благоустройства дворовых территорий г.Кострома на 2017год

ОБЪЕКТНЫЙ СМЕТНЫЙ РАСЧЕТ № 51_к
(объектная смета)

на строительство г.Кострома, ул.Ленина, д.145

Сметная стоимость

Средства на оплату труда

Расчетный измеритель единичной стоимости

156.543 тыс. руб.

6.949 тыс. руб.

156.543 тыс. руб. /

Глава 2. ОСНОВНЫЕ ОБЪЕКТЫ СТРОИТЕЛЬСТВА

Составлен(а) в ценах по состоянию на 05.2017 г. по НБ: "ФЕР-2001 с доп. и изм. 1.2 (приказ Минстроя России № 41/пр)"

Номер по порядку	Номера сметных расчетов (смет) Обоснование	Наименование работ	Сметная стоимость, тыс. руб.					Средства на оплату труда, тыс. руб.	Показатели единичной стоимости
			строительных работ	монтажных работ	оборудования, мебели, инвентаря	прочих затрат	всего		
1	2	3	4	5	6	7	8	9	10
1. 1		дворы	43.621					43.621	3.470
2. 2		заезды	37.869					37.869	1.155
3. 3		парковка	36.950					36.950	1.369
4. 4		урны и скамейки	9.421					9.421	0.295
5. 5		игровое и спортивное оборудование	28.682					28.682	0.660
		ИТОГО:	156.543					156.543	6.949
		ИТОГО:	156.543					156.543	6.949
		ИТОГО:	156.543					156.543	6.949
		ВСЕГО ПО СМЕТЕ:	156.543					156.543	6.949
		СМЕТНАЯ 3/ПЛАТА -							

Главный инженер проекта

(подпись, Ф.И.О.)

И.И.И.

Начальник

ОТД Тс КР

(наименование)

отдела

И.И.И.

(подпись, Ф.И.О.)

И.И.И.

(подпись, Ф.И.О.)

Составил

И.И.И.



И.И.И.

(должность, подпись, Ф.И.О.)

Проверил

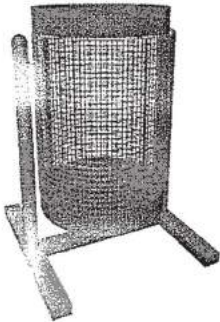
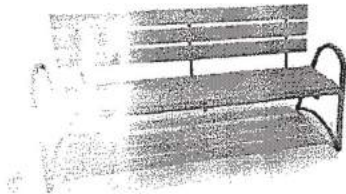
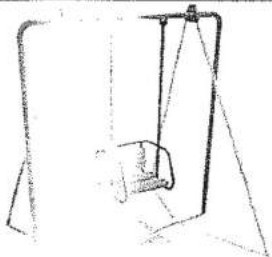
Визуализированный перечень элементов благоустройства

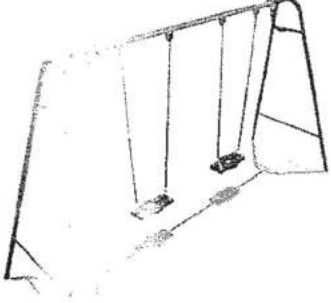
	<p style="text-align: center;">Урна для мусора</p> <p>Характеристики: Высота - не менее 500 м Ширина – не менее 400 мм Объем: 20 л</p>
	<p style="text-align: center;">Скамья со спинкой</p> <p>Характеристики: Длина скамейки - Не менее 2,00 м; Ширина - не менее 450 мм; Высота - не менее 600 мм.</p>
	<p style="text-align: center;">Качели «МАЛЫШ»</p> <p>Характеристики: Длина – 1730 м; Ширина- 1630 м; Высота – 1900м;</p>

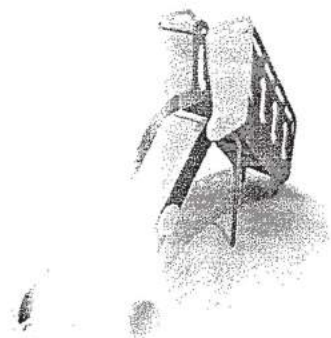
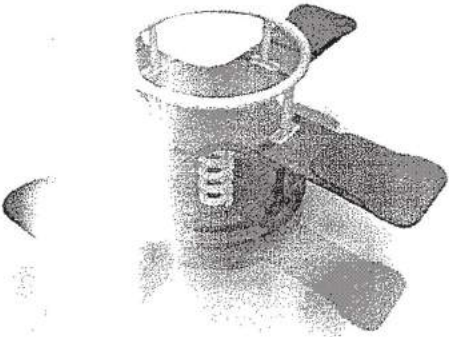
	<p style="text-align: center;">Качели «ДВОЙНЫЕ»</p> <p>Характеристики: Длина – 3870 м; Ширина- 1240 м; Высота – 2250 м;</p>
Горка	
	<p style="text-align: center;">Горка «МАЛАЯ»</p> <p>Характеристики: Длина – 2745 м; Ширина- 585 м; Высота – 1800 м;</p>
	<p style="text-align: center;">Горка «СРЕДНЯЯ»</p> <p>Характеристики: Длина – 3295 м; Ширина- 780 м; Высота – 2050 м;</p>
Качалки-балансиры	
	<p style="text-align: center;">Качалка на пружине</p> <p>Характеристики: Длина – 1400 м; Ширина- 1400м; Высота – 950 м;</p>
Карусель	

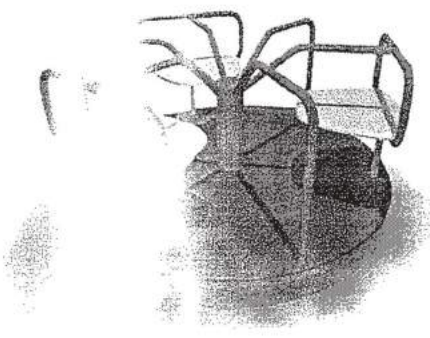
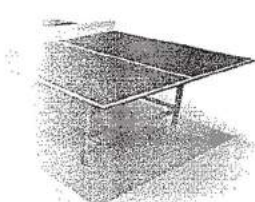
	<p style="text-align: center;">Карусель 6-ти местная</p> <p>Характеристики: Длина—1570м; Ширина- 1550 м; Высота – 760 м;</p>
<p>Теннисный стол</p>	
	<p style="text-align: center;">Теннисный стол</p> <p>Характеристики: Длина – 2750 м; Ширина- 1500 м; Высота – 975 м;</p>

Согласовано:

Представитель заинтересованных лиц

Сид Рогинский И.В.

«10» сентября 2017

Анна Тришанова

Утверждено:

протокол общественной
муниципальной комиссии

№16 от «10» 09 2017

ДИЗАЙН - ПРОЕКТ
БЛАГОУСТРОЙСТВА ДВОРОВОЙ ТЕРРИТОРИИ

г. Кострома,
ул. Ленина, д. 156
(на 14 листах)

2017 год

Содержание

№ пп	Наименование листа	страница
1	Пояснительная записка	3
2	Схема благоустройства дворовой территории	4
3	Сметный расчет	5-14

ПОЯСНИТЕЛЬНАЯ ЗАПИСКА

Заявка представителя заинтересованных лиц Раимовой Надежды Васильевны () поступила в Администрацию города Костромы 27 февраля 2017 года, зарегистрирована за № 54-ГС.

Адрес: ул. Ленина, д. 156

Минимальный перечень:

- Асфальтирование внутриквартальной дороги от дома 156 до дома 144 и вдоль берендеевских прудов
- восстановление уличного освещения к домам 144, 148, 156, 146, 150, 150 б до ул. Ленина

Дополнительный перечень: -

Схемой благоустройства предусматривается:

- устройство асфальтобетонного покрытия площадью 553 м² с поднятием горловины 1 колодца
- Восстановление уличного освещения предусмотрено в дизайн-проекте по благоустройству дворовой территории по ул. Ленина, 144.

Локальные сметные расчеты выполнены в базисных ценах.

Текущая цена сложилась с учетом НДС и индекса удорожания (где 1,18 - НДС; 6,23 к ФЕР-2001/ТЕР-2001 по объектам строительства на 1 квартал 2017 года) и составляет $81,676 * 1,18 * 6,23 = 600,4$ тыс. руб.

Схема благоустройства дворовой территории расположенной по адресу: город Кострома, улица Ленина, 156

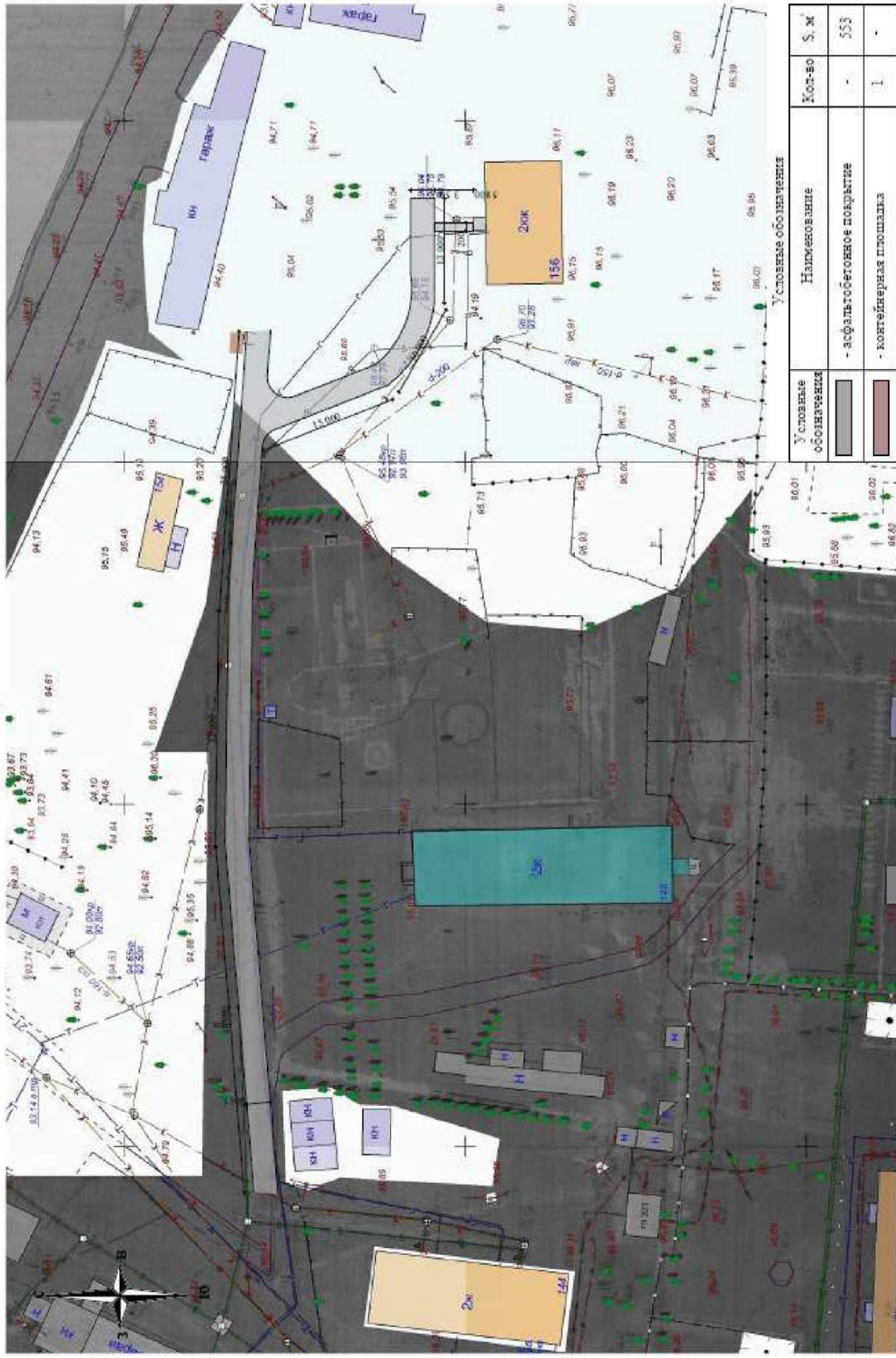

Благоустройство Дворовой территории в рамках комплексного благоустройства Дворовых территорий г.Кострома на 2017год

ОБЪЕКТНЫЙ СМЕТНЫЙ РАСЧЕТ № 52_к

(объектная смета)

на строительство г.Кострома, ул.Ленина, д.156

Сметная стоимость

81.676 тыс. руб.

Средства на оплату труда

1.608 тыс. руб.

Расчетный измеритель единичной стоимости

81.676 тыс. руб. /

Глава 2. ОСНОВНЫЕ ОБЪЕКТЫ СТРОИТЕЛЬСТВА

Составлен(а) в ценах по состоянию на 05.2017 г. по НБ: "ФЕР-2001 с Доп. и изм. 12 (приказ Минстроя России № 41/пр)"

1	2	3	Сметная стоимость, тыс. руб.				8	9	10
			4	5	6	7			
1.1	Дворы		81.676				81.676	1.592	
			ИТОГО:				81.676	1.592	
			ИТОГО:				81.676	1.592	
			ИТОГО:				81.676	1.592	
			СМЕТНАЯ З/ПЛАТА - (%=1)				0.016		
			ВСЕГО ПО СМЕТЕ:				81.676		
			СМЕТНАЯ З/ПЛАТА -				1.608		

ИТОГО: 81.676
 ИТОГО: 81.676
 ИТОГО: 81.676
 СМЕТНАЯ З/ПЛАТА - (%=1)
 ВСЕГО ПО СМЕТЕ: 81.676
 СМЕТНАЯ З/ПЛАТА -

Главный инженер проекта

(подпись, Ф.И.О.)

Начальник *ОТП Тукр*

отдела

Влад

(подпись, Ф.И.О.)

(наименование)

Составил

Умашев

ОТП Тукр

(должность, подпись, Ф.И.О.)

УМ

Умашев Т.М

Проверил

(должность, подпись, Ф.И.О.)

Согласовано:

Представитель заинтересованных лиц

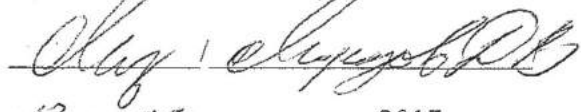

12 » 04 2017

Утверждено:

протокол общественной
муниципальной комиссии

№ 17 от «12» 04 2017

ДИЗАЙН - ПРОЕКТ
БЛАГОУСТРОЙСТВА ДВОРОВОЙ ТЕРРИТОРИИ

г. Кострома,
ул. Магистральная, д. 39
(на 29 листах)

2017 год

Содержание

№ пп	Наименование листа	страница
1	Пояснительная записка	3
2	Схема благоустройства дворовой территории	4
3	Сметный расчет	5-28
4	Визуализированный перечень элементов благоустройства	29

ПОЯСНИТЕЛЬНАЯ ЗАПИСКА

Заявка представителя заинтересованных лиц Морозова Дениса Васильевича () поступила в Администрацию города Костромы 20 февраля 2017 года, зарегистрирована за № 3-ГС.

Адрес: ул. Магистральная, д. 39

Минимальный перечень:

- ремонт дворовых проездов и тротуара
- установка скамеек
- установка светодиодных фонарей над подъездами

Дополнительный перечень:

- увеличение автомобильной парковки
- озеленение

Схемой благоустройства предусматривается:

- ремонт асфальтобетонного покрытия площадью 665 м² с поднятием горловин 3 колодцев
- установка 5 скамеек со спинками
- освещение на фасаде дома

Локальные сметные расчеты выполнены в базисных ценах.

Текущая цена сложилась с учетом НДС и индекса удорожания (где 1,18 - НДС; 6,23 к ФЕР-2001/ТЕР-2001 по объектам строительства на 1 квартал 2017 года)

и составляет $107,418 * 1,18 * 6,23 = 789,7$ тыс. руб.,

- в т. ч. софинансирование заинтересованных лиц (5%) - 1, 270 тыс. руб.

Схема благоустройства дворовой территории расположенной по адресу:
 город Кострома, улица Северной Правды, 33а.

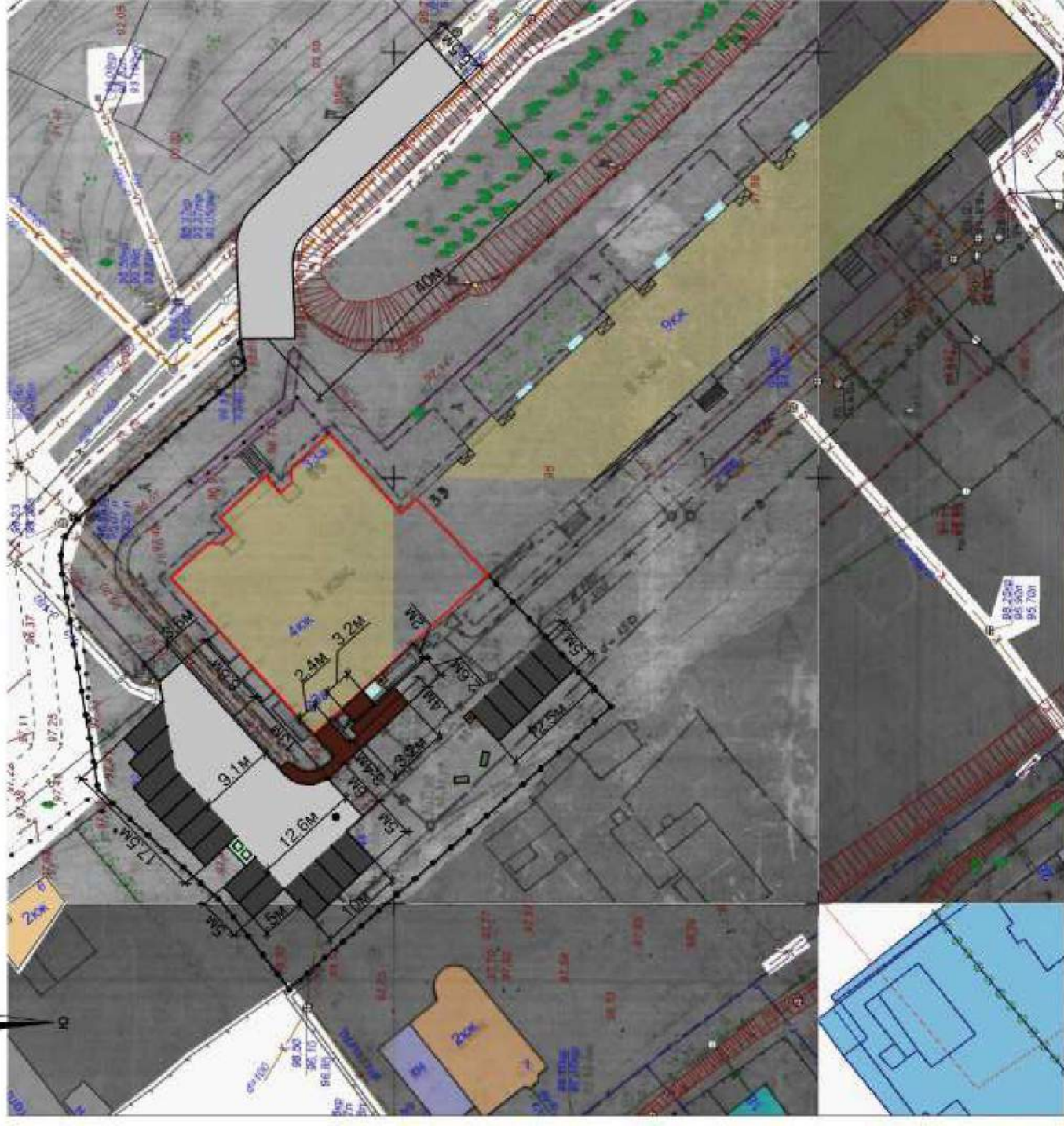

Условные обозначения

Обозначение	Наименование	Кол-во	S, м ²
	- асфальтобетонное покрытие	-	496.6
	- тротуар	-	47
	- гостевая парковка	18 м/м	277.5
	- контейнерная площадка на 2 контейнера	1 шт	-
	- урна уличная	2 шт	-
	- существующая скамья	2 шт	-
	- существующее ограждение	-	-
	- существующий колодец	1 шт	-

< 17Д-0000 * 4_к * >

Благоустройство дворовой территории в рамках комплексного благоустройства дворовых территорий г.Кострома на 2017год

ОБЪЕКТНЫЙ СМЕТНЫЙ РАСЧЕТ № 4_к
(объектная смета)

на строительство г.Кострома, ул. Магистральная, д.39 **107.418 тыс. руб.**
 Сметная стоимость **5.969 тыс. руб.**
 Средства на оплату труда **107.418 тыс. руб. /**
 Расчетный измеритель единичной стоимости

Глава 2. ОСНОВНЫЕ ОБЪЕКТЫ СТРОИТЕЛЬСТВА

Составлен(а) в ценах по состоянию на 05.2017 г. по НБ: "ФЕР-2001 с доп. и изм. 12 (приказ Минстроя России № 41/пр)"

1	2	3	Сметная стоимость, тыс. руб.				7	8	9	10
			4	5	6	всего				
Номер по порядку	Номера сметных расчетов (смет) Обоснование	Наименование работ	строительных работ	монтажных работ	оборудования, мебели, инвентаря	прочих затрат	всего	Средства на оплату труда, тыс. руб.	Показатели единичной стоимости	
1.1		ремонт дворовых проездов	91.402				91.402	4.706		
2.2		освещение		3.423			3.423	0.612		
3.3		озеленение	3.454				3.454	0.342		
4.4		установка скамеек	9.139				9.139	0.309		
		ИТОГО:	103.995	3.423			107.418	5.969		
		ИТОГО:	103.995	3.423			107.418	5.969		
		ИТОГО:	103.995	3.423			107.418	5.969		
		ВСЕГО ПО СМЕТЕ:	103.995	3.423			107.418	5.969		
		СМЕТНАЯ З/ПЛАТА -								

Главный инженер проекта

(подпись, Ф.И.О.)

Начальник ОТП Т.с.КР

отдела

(наименование)

Осипова С.А.

(подпись, Ф.И.О.)

Составил Иванов А.И. КР Иванова С.А.

(должность, подпись, Ф.И.О.)

Проверил _____

(должность, подпись, Ф.И.О.)

Визуализированный перечень элементов благоустройства

Светодиодный светильник Wolta 12W, с датчиком движения

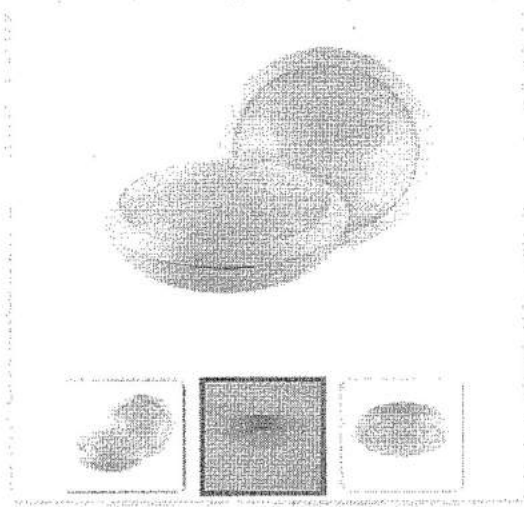

Вес: 1 кг.
Мощность, Вт: 12
Световой поток, Лм: 960
Цветовая температура, К: 6500
Степень защиты, IP: 65
Размеры, мм: 300x300x100
Тип рассеивателя: Матовый
Тип монтажа: Накладной
Особенности: Датчик движения.

Скамья со спинкой

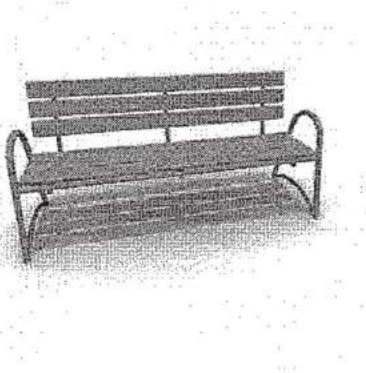

Характеристики: Длина скамейки -
Не менее 2,00 м;

Ширина -
не менее 450 мм;

Высота -
не менее 600 мм.

Согласовано:

Представитель заинтересованных лиц

А. Исмаилова И. И.
«29» января 2017

Утверждено:

протокол общественной

муниципальной комиссии

№ 14 от «30» 03 2017

ДИЗАЙН - ПРОЕКТ
Благоустройства дворовой территории

г. Кострома,

ул. Магистральная, д. 45а

(на 61 листах)

2017 год

Содержание

№ п/п	Наименование листа	страница
1	Пояснительная записка	3
2	Схема благоустройства дворовой территории	4
3	Сметный расчет	5-61

ПОЯСНИТЕЛЬНАЯ ЗАПИСКА

Заявка представителя заинтересованных лиц Гусаковой И. Н. поступила в Администрацию города Костромы 28 февраля 2017 года, зарегистрирована за № 22-ГС.

Адрес: ул. Магистральная, д.45а

Минимальный перечень: ремонт дворовых проездов

Дополнительный перечень: оборудование автомобильной парковки

Внутри застройки расположена гимназия №33, строится детский сад, что необходимо учитывать при размещении парковки.

Схемой благоустройства предусматривается:

- ремонт асфальтобетонного покрытия дворового проезда площадью 829,7 м² с поднятием горловин 4 колодцев
- устройство парковки площадью 875 м²
- перенос детского игрового оборудования на детскую площадку

Локальные сметные расчеты выполнены в базисных ценах.

Текущая цена сложилась с учетом НДС и индекса удорожания (где 1,18 - НДС; 6,23 к ФЕР-2001/ТЕР-2001 по объектам строительства на 1 квартал 2017 года)

и составляет $351,561 * 1,18 * 6,23 = 2\,584,5$ тыс. руб. ,

в т.ч. финансирование заинтересованных лиц (5%) - 88,305 тыс. руб.

Схема благоустройства дворовой территории, расположенной по адресу: город Кострома, улица Магистральная, 45а

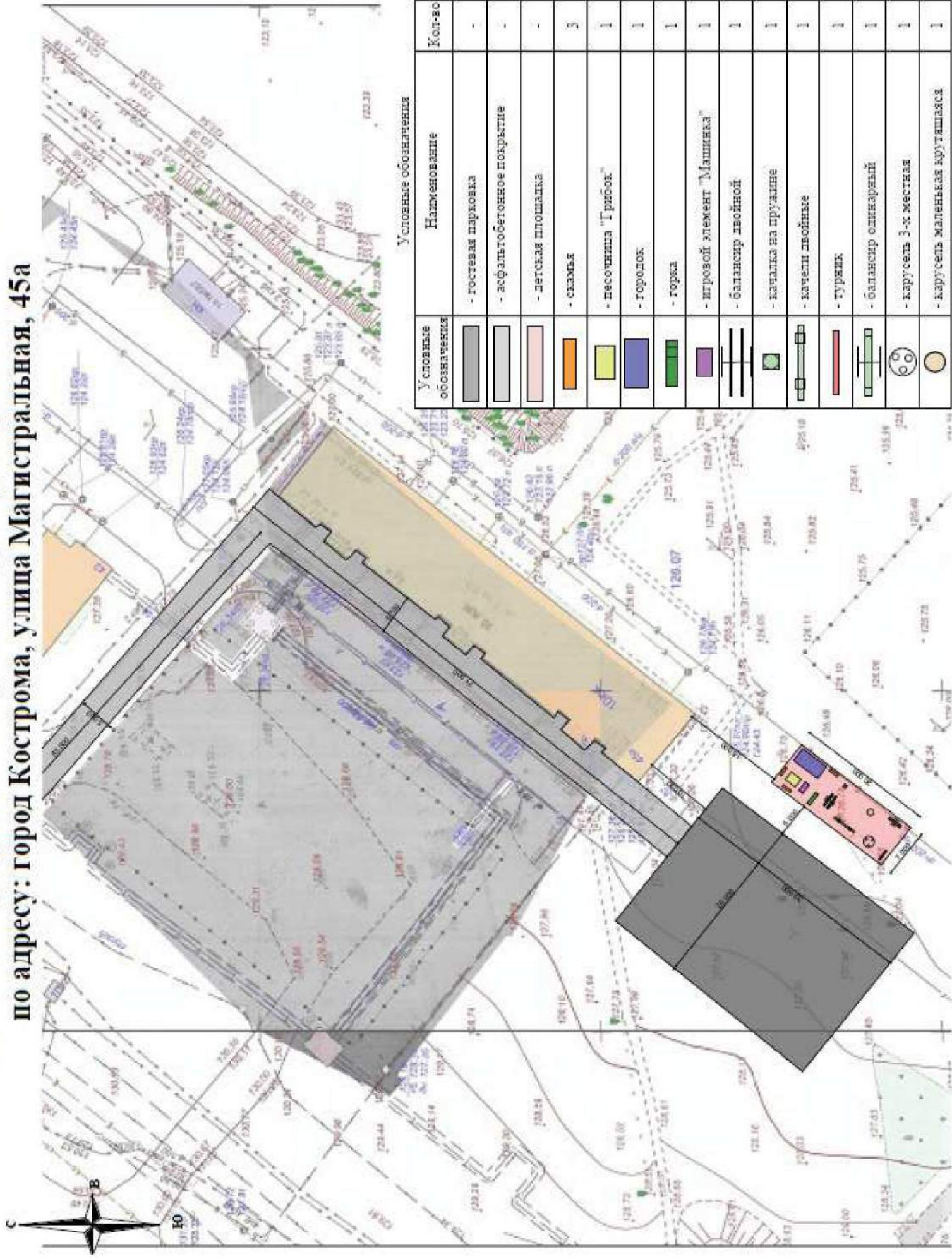

Благоустройство дворовой территории в рамках комплексного благоустройства дворовых территорий г.Кострома на 2017год

ОБЪЕКТНЫЙ СМЕТНЫЙ РАСЧЕТ № 55_к
(объектная смета)

на строительство г.Кострома,ул.Магистральная,д.45а

Сметная стоимость

Средства на оплату труда

Расчетный измеритель единичной стоимости

351.561 тыс. руб.

12.116 тыс. руб.

351.561 тыс. руб. /

Глава 2. ОСНОВНЫЕ ОБЪЕКТЫ СТРОИТЕЛЬСТВА

Составлен(а) в ценах по состоянию на 05.2017 г. по НБ: "ФЕР-2001 с доп. и изм. 12 (приказ Минстроя России № 41/пр)"

Номер по порядку	Номера сметных расчетов (смет) Обоснование	Наименование работ	Сметная стоимость, тыс. руб.				прочих затрат	всего	Средства на оплату труда, тыс. руб.	Показатели единичной стоимости
			строительных работ	монтажных работ	оборудования, мебели, инвентаря	6				
1	2	3	4	5	6	7	8	9	10	
1. 1		дворы	111.322				111.322	3.452		
2. 2		парковка	229.368				229.368	5.902		
3. 3		игровое и спортивное оборудование	10.871				10.871	2.762		
		ИТОГО:	351.561				351.561	12.116		
		ИТОГО:	351.561				351.561	12.116		
		ИТОГО:	351.561				351.561	12.116		
		ВСЕГО ПО СМЕТЕ:	351.561				351.561	12.116		
		СМЕТНАЯ 3/ПЛАТА -						12.116		

Главный инженер проекта

(подпись, Ф.И.О.)

[Подпись]

отдела

[Подпись]
(подпись, Ф.И.О.)

(наименование)

Начальник *ОТП Г.О.КР*

[Подпись]
(должность, подпись, Ф.И.О.)

Составил *Иванов И.И. КР*

Проверил

(должность, подпись, Ф.И.О.)

Согласовано:

Представитель заинтересованных лиц

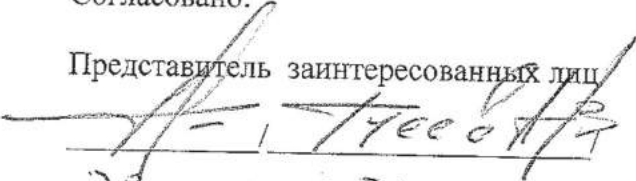
«22» марта 2017

Утверждено:

протокол общественной
муниципальной комиссии
№13 от «23» 03 2017

ДИЗАЙН - ПРОЕКТ
Благоустройства дворовой территории

г. Кострома,
ул. Магистральная, д. 53
(на 18 листах)

2017 год

Содержание

№ пп	Наименование листа	страница
1	Пояснительная записка	3
2	Схема благоустройства дворовой территории	4
3	Сметный расчет	5-17
4	Визуализированный перечень элементов благоустройства	18

ПОЯСНИТЕЛЬНАЯ ЗАПИСКА

Заявка представителя заинтересованных лиц Гусева А. В. поступила в Администрацию города Костромы 22 февраля 2017 года, зарегистрирована за № 16-ГС.

Адрес: ул. Магистральная, д.53

Минимальный перечень: ремонт дворового и внутриквартального проездов

Дополнительный перечень: оборудование детской площадки, установка детского комплекса или отдельного оборудования

Внутри застройки расположен детский сад - ясли №1, проезд к которому осуществляется через данную дворовую территорию и внутриквартальный проезд.

Схемой благоустройства предусматривается:

- ремонт асфальтобетонного покрытия внутриквартального и дворового проездов площ. 811 м² с поднятием горловин 2 колодцев
- установка песочницы, карусели, спортивного комплекса

Локальные сметные расчеты выполнены в базисных ценах.

Текущая цена сложилась с учетом НДС и индекса удорожания (где 1,18 - НДС; 6,23 к ФЕР-2001/ТЕР-2001 по объектам строительства на I квартал 2017 года)

и составляет $130,555 * 1,18 * 6,23 = 959,8$ тыс. руб.,

- в т. ч. софинансирование заинтересованных лиц (5%) - 11, 824 тыс. руб.

Схема благоустройства дворовой территории расположенной по адресу:
 город Кострома, улица Магистральная, 53.

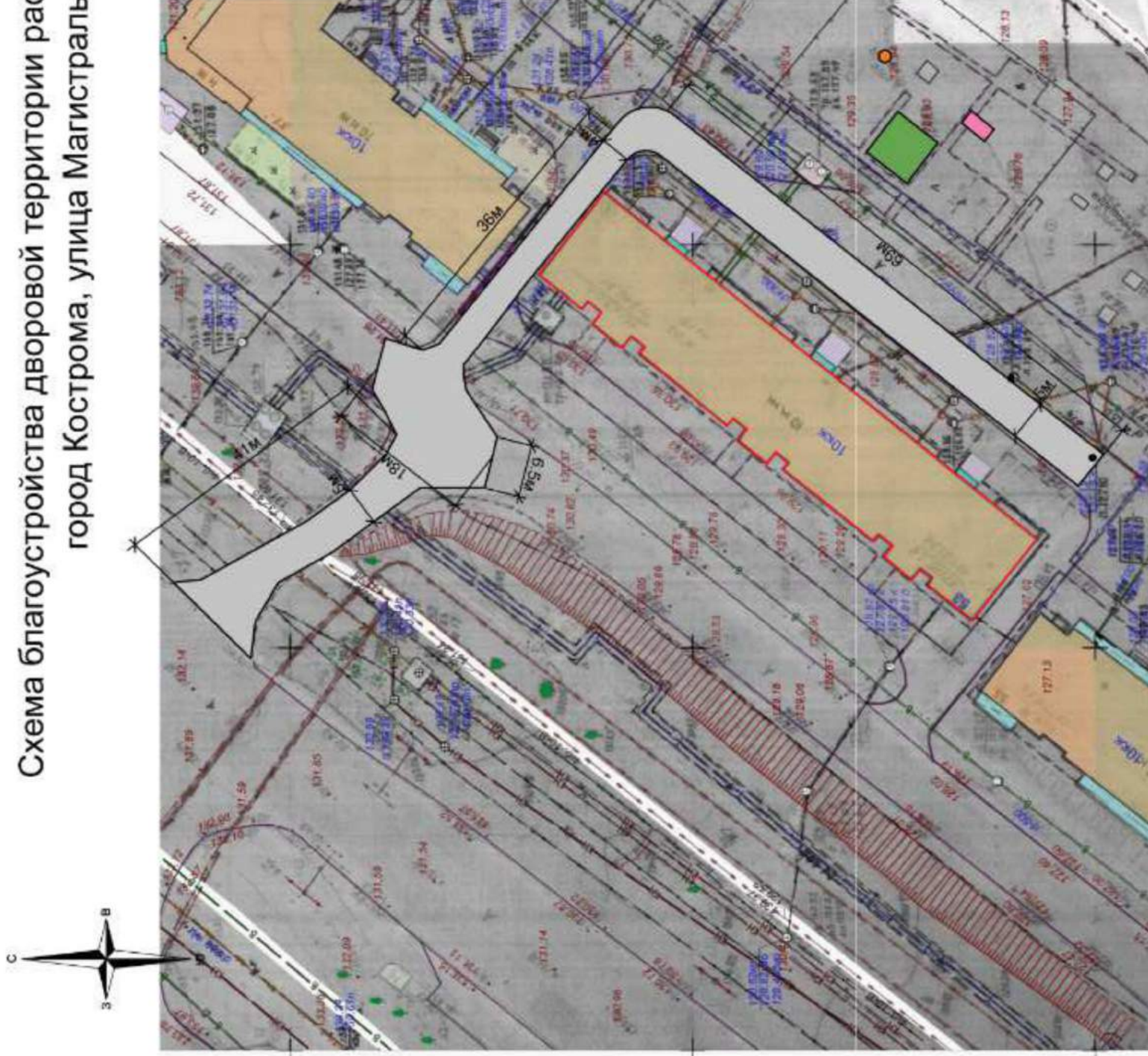

Условные обозначения

Обозначение	Наименование	Кол-во	S, м ²
■	- асфальтобетонное покрытие	-	811
■	- песочница	1 шт	-
●	- карусель	1 шт	-
■	- спортивный комплекс	1 шт	-
●	- существующий колодец	2 шт	-

Благоустройство дворовой территории в рамках комплексного благоустройства дворовых территорий г.Кострома на 2017Год

ОБЪЕКТНЫЙ СМЕТНЫЙ РАСЧЕТ № 18_к
(объектная смета)

на строительство г.Кострома, ул. Магистральная, д.53

Сметная стоимость

130.555 тыс. руб.

Средства на оплату труда

3.489 тыс. руб.

Расчетный измеритель единичной стоимости

130.555 тыс. руб. /

Глава 2. ОСНОВНЫЕ ОБЪЕКТЫ СТРОИТЕЛЬСТВА

Составлен(а) в ценах по состоянию на 05.2017 г. по НБ: "ФЕР-2001 с доп. и изм. 12 (приказ Минстроя России № 41/пр)"

Номер по порядку	Номера сметных расчетов (смет) Обоснование	Наименование работ	Сметная стоимость, тыс. руб.					Средства на оплату труда, тыс. руб.	Показатели единичной стоимости
			строительных работ	монтажных работ	оборудования, мебели, инвентаря	прочих затрат	всего		
1	2	3	4	5	6	7	8	9	10
1. 1		дворы	98.385				98.385	2.799	
2. 2		игровое и спортивное оборудование	32.170				32.170	0.690	
ИТОГО:			130.555				130.555	3.489	

Главный инженер проекта

(подпись, Ф.И.О.)

Начальник ОГП ТСКР

отдела

Селиванова С.А.

(подпись, Ф.И.О.)

(наименование)

Составил инженер ОГП ТСКР Кузнецов С.А.

(должность, подпись, Ф.И.О.)

Проверил

(должность, подпись, Ф.И.О.)

Визуализированный перечень элементов благоустройства

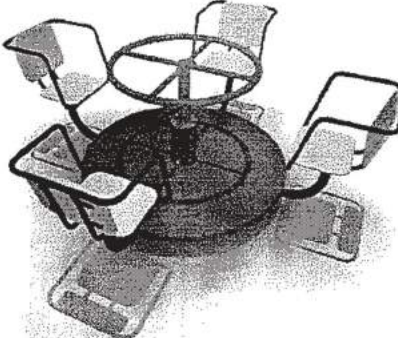
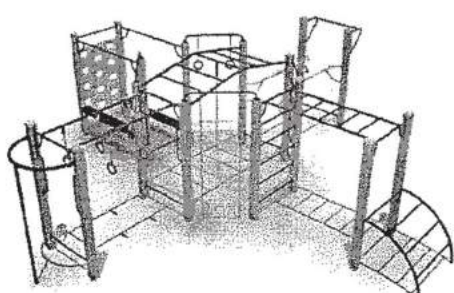
Детское игровое оборудование	
Песочницы	
	<p style="text-align: center;">Песочница «КОРАБЛИК»</p> <p>Характеристики: Длина – 3650 м; Ширина- 1925 м; Высота – 2145 м;</p>
Карусель	
	<p style="text-align: center;">Карусель «4 –х местная с рулем»</p> <p>Характеристики: Длина – 1550 м; Ширина- 1550 м; Высота – 810 м;</p>
Детский спортивный комплекс	
	<p style="text-align: center;">Спортивный комплекс «БОЛЬШОЙ»</p> <p>Характеристики: Длина – 6335 м; Ширина- 6335 м; Высота – 1920 м;</p>

Согласовано:

Представитель заинтересованных лиц

Олеся / Семенова /
«23» марта 2017

Утверждено:

протокол общественной
муниципальной комиссии
№14 от «30» 03 2017

49-10

ДИЗАЙН - ПРОЕКТ
Благоустройства дворовой территории
г. Кострома,
переулок Малый, 2а
(на 10 листах)

2017 год

Содержание

№ пп	Наименование листа	страница
1	Пояснительная записка	3
2	Схема благоустройства дворовой территории	4
3	Сметный расчет	5-10

ПОЯСНИТЕЛЬНАЯ ЗАПИСКА

Заявка старшей по дому Шушариной Ю. С. поступила в Администрацию города Костромы 27 февраля 2017 года, зарегистрирована за № 49-ГС.

Представитель заинтересованных лиц Смирнова Валентина Александровна
()

Адрес: пер. Малый, д. 2а

Минимальный перечень:

- асфальтирование внутриквартального, дворового проездов с поднятием горловин 2 колодцев

Дополнительный перечень -

Схемой благоустройства предусматривается:

- ремонт асфальтобетонного покрытия дворового проезда площадью 300,0 м² с поднятием горловин двух колодцев.

Локальные сметные расчеты выполнены в базисных ценах.

Текущая цена сложилась с учетом НДС и индекса удорожания (где 1,18 - НДС; 6,23 к ФЕР-2001/ТЕР-2001 по объектам строительства на 1 квартал 2017 года) и составляет $48,920 * 1,18 * 6,23 = 359,6$ тыс. руб.

Схема благоустройства дворовой территории расположенной по адресу: город Кострома, переулок Малый, 2а



Условные обозначения

Условные обозначения	Наименование	Кол-во	С. м ²
	- асфальтобетонное покрытие	-	300

< 17Д-0000 * 10_к * >

ПК РИК (вер.1.3.170208) тел./факс (495) 347-33-01

Объект.см.расч.
Форма № 3

Благоустройство дворовой территории в рамках комплексного благоустройства дворовых территорий г.Кострома на 2017год

ОБЪЕКТНЫЙ СМЕТНЫЙ РАСЧЕТ № 10_к
(объектная смета)

на строительство г.Кострома, пер.Малый, д.2а

Сметная стоимость

Средства на оплату труда

Расчетный измеритель единичной стоимости

48.920 тыс. руб.

1.188 тыс. руб.

48.920 тыс. руб. /

Глава 2. ОСНОВНЫЕ ОБЪЕКТЫ СТРОИТЕЛЬСТВА

Составлен(а) в ценах по состоянию на 05.2017 г. по НБ: "ФЕР-2001 с доп. и изм. 12 (приказ Минстроя России № 41/пр)"

Номер по порядку	Номера сметных расчетов (смет) Обоснование	Наименование работ	Сметная стоимость, тыс. руб.					Средства на оплату труда, тыс. руб.	Показатели единичной стоимости
			строительных работ	монтажных работ	оборудования, мебели, инвентаря	прочих затрат	всего		
1	2	3	4	5	6	7	8	9	10
1.1		дворы	48.920					48.920	1.188
		ИТОГО:	48.920					48.920	1.188
		ИТОГО:	48.920					48.920	1.188
		ВСЕГО ПО СМЕТЕ:	48.920					48.920	1.188
		СМЕТНАЯ З/ПЛАТА -							1.188

Главный инженер проекта

(подпись, Ф.И.О.)

Ирина Сергеевна Сидорова

отдела

(наименование)

(подпись, Ф.И.О.)

Составил

Сергей Владимирович Сидоров

(должность, подпись, Ф.И.О.)

Проверил

(должность, подпись, Ф.И.О.)

Согласовано:

Представитель заинтересованных лиц

Алексей Астауров С.В.

«22» марта 2017

Утверждено:

протокол общественной

муниципальной комиссии

№ 13 от «23» 03 2017

ДИЗАЙН - ПРОЕКТ
БЛАГОУСТРОЙСТВА ДВОРОВОЙ ТЕРРИТОРИИ

г. Кострома,
проспект Мира, д. 12
(на 10 листах)

2017 год

Содержание

№ п/п	Наименование листа	страница
1	Пояснительная записка	3
2	Схема благоустройства дворовой территории	4
3	Сметный расчет	5-9
4	Визуализированный перечень элементов благоустройства	10

ПОЯСНИТЕЛЬНАЯ ЗАПИСКА

Заявка представителя заинтересованных лиц Абатуровой С. В. поступила в Администрацию города Костромы 24 февраля 2017 года, зарегистрирована за № 33-ГС.

Адрес: пр-т Мира, д.12

Необходима установка двух лавок со спинкой, в связи с проживанием в доме людей с ограниченными возможностями.

Минимальный перечень: установка двух скамеек.

Дополнительный перечень: -

Схемой благоустройства предусматривается установка двух скамеек со спинками на территории со стороны дворового фасада.

Локальные сметные расчеты выполнены в базисных ценах.

Текущая цена сложилась с учетом НДС и индекса удорожания (где 1,18 - НДС; 6,23 к ФЕР-2001/ТЕР-2001 по объектам строительства на 1 квартал 2017 года) и составляет $3,654 * 1,18 * 6,23 = 26,9$ тыс. руб.

Схема благоустройства дворовой территории расположенной по адресу: город Кострома, проспект Мира, 12

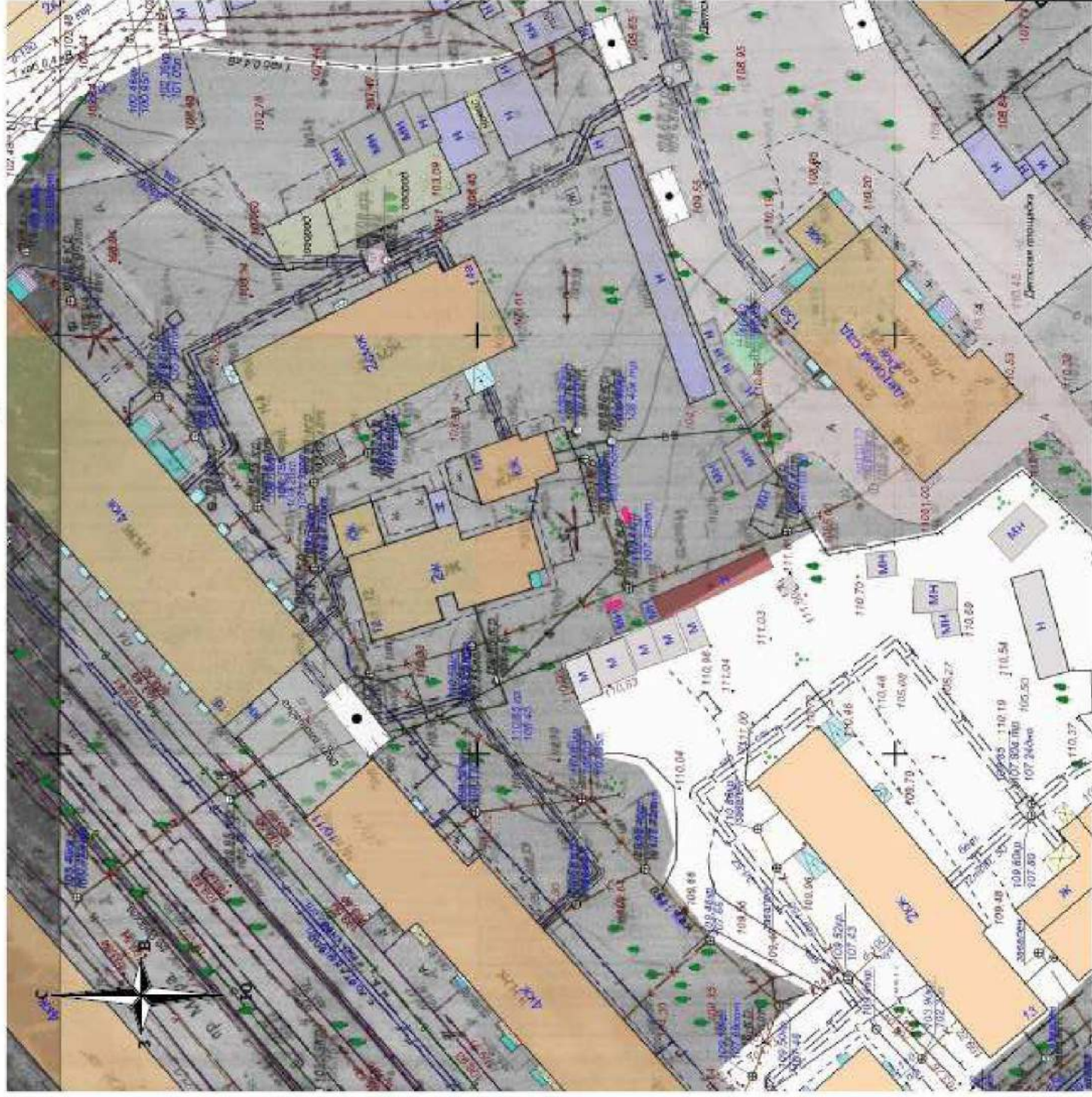

Условные обозначения

Условные обозначения	Наименование	Кол-во	С.м
■	Склад	2	-

Благоустройство дворовой территории в рамках комплексного благоустройства дворовых территорий г.Кострома на 2017год

Форма № 3

ОБЪЕКТНЫЙ СМЕТНЫЙ РАСЧЕТ № 11_к

(объектная смета)

на строительство г.Кострома,пр.Мира,д.12

Сметная стоимость

Средства на оплату труда

Расчетный измеритель единичной стоимости

3.654 тыс. руб.
0.123 тыс. руб.
3.654 тыс. руб. /

Глава 2. ОСНОВНЫЕ ОБЪЕКТЫ СТРОИТЕЛЬСТВА

Составлен(а) в ценах по состоянию на 05.2017 г. по НБ: "ФЕР-2001 с Доп. и изм. 12 (приказ Минстроя России № 41/пр)"

Номер по порядку	Номера сметных расчетов (смет) обоснование	Наименование работ	Сметная стоимость, тыс. руб.					Средства на оплату труда, тыс. руб.	Показатели единичной стоимости	
			строительных работ	монтажных работ	оборудования, мебели, инвентаря	прочих затрат	всего			
1	2	3	4	5	6	7	8	9	10	
1.1		Урны и скамейки	3.654					3.654	0.123	
		ИТОГО:	3.654					3.654	0.123	
		ИТОГО:	3.654					3.654	0.123	
		ВСЕГО ПО СМЕТЕ:	3.654					3.654	0.123	
		СМЕТНАЯ Э/ПЛАТА -							0.123	

Главный инженер проекта

Начальник

ОТТ Т.КР

(наименование)

отдела

[Signature]

[Signature]

(подпись, Ф.И.О.)

Составил

[Signature]

(должность, подпись, Ф.И.О.)

Проверил

(должность, подпись, Ф.И.О.)

Визуализированный перечень элементов благоустройства

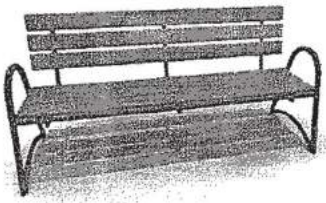
	<p style="text-align: center;">Скамья со спинкой</p> <p>Характеристики: Длина скамейки - Не менее 2,00 м;</p> <p>Ширина - не менее 450 мм;</p> <p>Высота - не менее 600 мм.</p>
---	--

Согласовано:

Представитель заинтересованных лиц

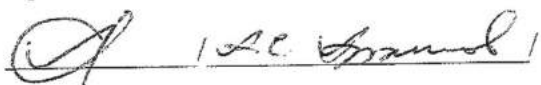

« 29 » марта 2017

Утверждено:

протокол общественной
муниципальной комиссии

№15 от « 5 » 04 2017



ДИЗАЙН - ПРОЕКТ
БЛАГОУСТРОЙСТВА ДВОРОВОЙ ТЕРРИТОРИИ

г. Кострома,

бульвар Михалевский, д. 11а

(на 38 листах)

2017 год

Содержание

№ пп	Наименование листа	страница
1	Пояснительная записка	3
2	Схема благоустройства дворовой территории	4
3	Сметный расчет	5-37
4	Визуализация элементов благоустройства	38

ПОЯСНИТЕЛЬНАЯ ЗАПИСКА

Заявка представителя заинтересованных лиц Архипова Александра Сергеевича () поступила в Администрацию города Костромы 17 февраля 2017 года, зарегистрирована за № 1-ГС.

Адрес: бульвар Михалевский, д.11а

Минимальный перечень:

- ремонт дворовых и внутриквартального проездов
- установка фонарей
- установка скамеек и урн

Дополнительный перечень:

- оборудование спортивной площадки
- оборудование автомобильной парковки
- устройство дополнительного контейнера

Схемой благоустройства предусматривается:

- ремонт асфальтобетонного покрытия дворового проезда и тротуара площадью 279,0 м² с поднятием горловин 4 колодцев
- устройство парковки площадью 478,4 м²
- устройство спортивной площадки с ударопоглощающим покрытием площадью 160 м²
- установка 2 скамеек и 2 урн в районе детской площадки

Локальные сметные расчеты выполнены в базисных ценах.

Текущая цена сложилась с учетом НДС и индекса удорожания (где 1,18 - НДС; 6,23 к ФЕР-2001/ТЕР-2001 по объектам строительства на 1 квартал 2017 года)

и составляет $418,214 * 1,18 * 6,23 = 3\,074,5$ тыс. руб., .

- в т. ч. софинансирование заинтересованных лиц (5%) - 140, 21 тыс. руб.

**Схема благоустройства дворовой территории расположенной по адресу: город Кострома,
бульвар Михалевский, 11а**

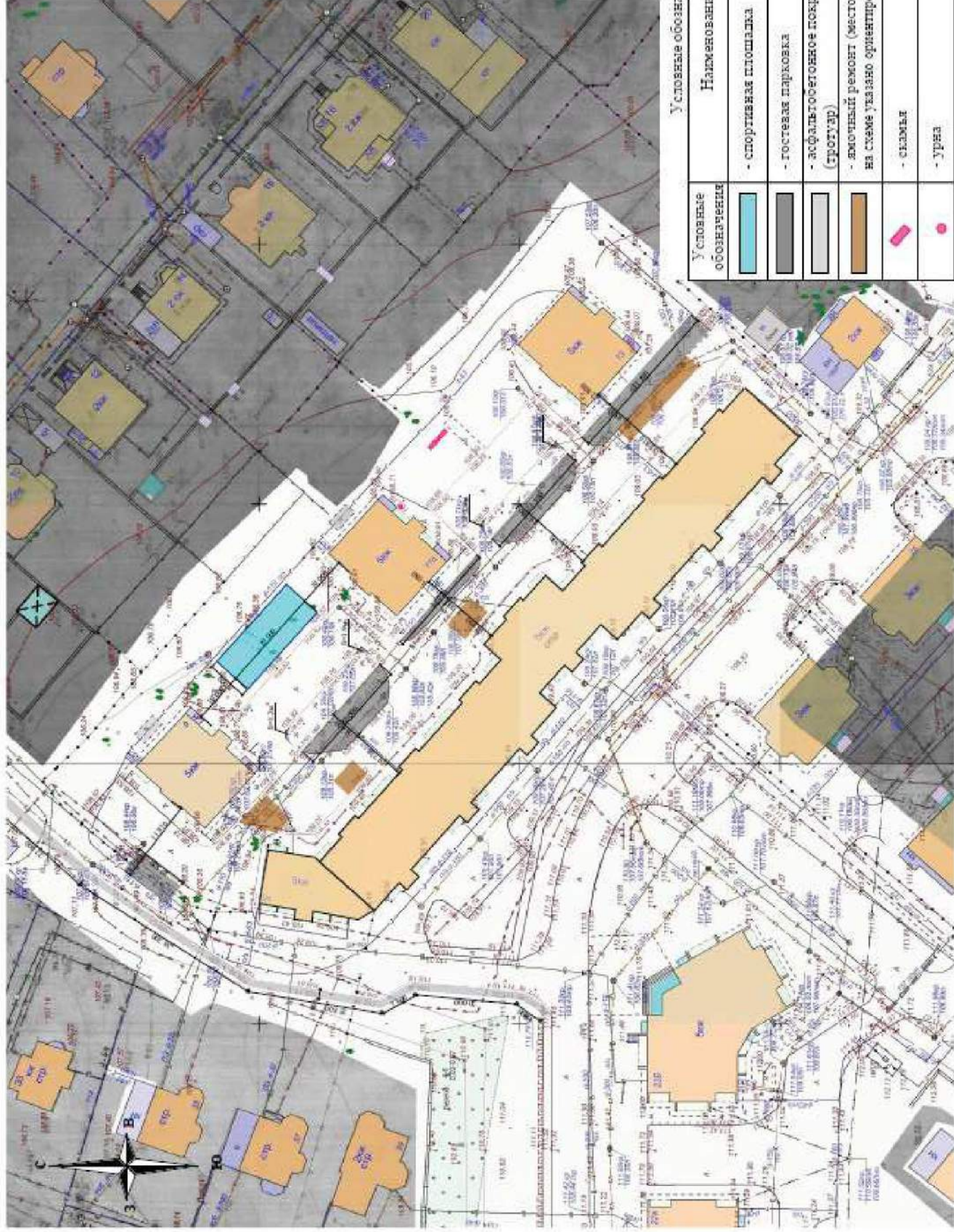

37

ПК РИК (вер.1.3.170208) тел./факс (495) 347-33-01

Объект-см.расч.
Форма № 3

< 17Д-0000 * 46_к * >

Благоустройство дворовой территории в рамках комплексного благоустройства дворовых территорий г.Кострома на 2017год

ОБЪЕКТНЫЙ СМЕТНЫЙ РАСЧЕТ № 46_к
(объектная смета)

на строительство г.Кострома,бульвар Михалевский ,д.11а

Сметная стоимость **418.214 тыс. руб.**

Средства на оплату труда **13.947 тыс. руб.**

Расчетный измеритель единичной стоимости **418.214 тыс. руб. /**

Глава 2. ОСНОВНЫЕ ОБЪЕКТЫ СТРОИТЕЛЬСТВА

Составлен(а) в ценах по состоянию на 05.2017 г. по НБ: "ФЕР-2001 с доп. и изм. 12 (приказ Минстроя России № 41/пр)"

Номер по порядку	Номера сметных расчетов (смет) Обоснование	Наименование работ	Сметная стоимость, тыс. руб.					Средства на оплату труда, тыс. руб.	Показатели единичной стоимости
			строительных работ	монтажных работ	оборудования, мебели, инвентаря	прочих затрат	всего		
1	2	3	4	5	6	7	8	9	10
1. 1		ремонт дворовых проездов	31.987				31.987	1.323	
2. 2		парковка	96.385				96.385	2.981	
3. 3		установка урн и скамеек	4.779				4.779	0.154	
4. 4		спортивная площадка	283.465				283.465	9.489	
5. 5		установка евроконтенеров	1.598				1.598		
		ИТОГО:	418.214				418.214	13.947	
		ИТОГО:	418.214				418.214	13.947	
		ИТОГО:	418.214				418.214	13.947	
		ВСЕГО ПО СМЕТЕ:	418.214				418.214	13.947	
		СМЕТНАЯ З/ПЛАТА -						13.947	

Главный инженер проекта

(подпись, Ф.И.О.)

Начальник ОТД Г.с. КР

отдела

(наименование)

(подпись, Ф.И.О.)

Составил Иванов И.И. ОТ ПТ и КР

(должность, подпись, Ф.И.О.)

Захаров Г.М.

(подпись, Ф.И.О.)

Проверил

(должность, подпись, Ф.И.О.)

37

Визуализированный перечень элементов благоустройства

	<p style="text-align: center;">Урна для мусора</p> <p>Характеристики: Высота - не менее 500 м</p> <p>Ширина – не менее 400 мм</p> <p>Объем: 20 л</p>
	<p style="text-align: center;">Скамья со спинкой</p> <p>Характеристики: Длина скамейки - Не менее 2,00 м;</p> <p>Ширина - не менее 450 мм;</p> <p>Высота - не менее 600 мм.</p>
	<p style="text-align: center;">Спортивная площадка с ударопоглощающим покрытием</p>

Согласовано:

Представитель заинтересованных лиц

А.М. Кривошанин
«9» апреля 2017

20.10
Утверждено:

протокол общественной
муниципальной комиссии
№ 16 от «10» 04 2017

ДИЗАЙН - ПРОЕКТ
Благоустройства дворовой территории

г. Кострома,
ул. Никитская, д. 106
(на 25 листах)

2017 год

Содержание

№ пп	Наименование листа	страница
1	Пояснительная записка	3
2	Схема благоустройства дворовой территории	4
3	Сметный расчет	5-25
4.	Визуализированный перечень элементов благоустройства	25

ПОЯСНИТЕЛЬНАЯ ЗАПИСКА

Заявка представителя заинтересованных лиц Кренициной Антонины Николаевны () поступила в Администрацию города Костромы 24 февраля 2017 года, зарегистрирована за № 28-ГС.

Адрес: ул. Никитская, 106

Минимальный перечень:

- ремонт дворовых проездов
- установка скамеек

Дополнительный перечень:

- устройство детской площадки (шведской стенки, карусели)
- устройство дождевой канализации

Схемой благоустройства предусматривается:

- устройство асфальтобетонного покрытия площадью 255,7 м² с поднятием горловин 4 колодцев
 - установка шведской стенки, карусели, горки, двух скамеек
- От дождевой канализации отказались.

Локальные сметные расчеты выполнены в базисных ценах.

Текущая цена сложилась с учетом НДС и индекса удорожания (где 1,18 - НДС; 6,23 к ФЕР-2001/ТЕР-2001 по объектам строительства на 1 квартал 2017 года)

и составляет $60,770 * 1,18 * 6,23 = 446,7$ тыс. руб.,

- в т. ч. софинансирование заинтересованных лиц (5%) - 5,692 тыс. руб.

**Схема благоустройства дворовой территории расположенной по адресу:
 город Кострома, улица Никитская, 10 (литер Б)**



Условные обозначения

Условные обозначения	Наименование	Кол-во	С.ж
	- асфальтобетонное покрытие	-	255,7
	- горка	1	-
	- шведская стенка	1	-
	- карусель	1	-
	- скамья	2	-

Благоустройство дворовой территории в рамках комплексного благоустройства дворовых территорий г.Кострома на 2017Год

ОБЪЕКТНЫЙ СМЕТНЫЙ РАСЧЕТ № 36_к
(объектная смета)

на строительство г.Кострома, ул.Никитская, Д.10 Б

Сметная стоимость **60.770 тыс. руб.**

Средства на оплату труда **1.553 тыс. руб.**

Расчетный измеритель единичной стоимости **60.770 тыс. руб. /**

Глава 2. ОСНОВНЫЕ ОБЪЕКТЫ СТРОИТЕЛЬСТВА

Составлен(а) в ценах по состоянию на 05.2017 г. по НБ: "ФЕР-2001 с доп. и изм. 12 (приказ Минстроя России № 41/пр)"

Номер по порядку	Номера сметных расчетов (смет) Обоснование	Наименование работ	Сметная стоимость, тыс. руб.				Средства на оплату труда, тыс. руб.	Показатели единичной стоимости	
			строительных работ	монтажных работ	оборудования, мебели, инвентаря	прочих затрат			всего
1	2	3	4	5	6	7	8	9	10
1. 1		дворы	41.631				41.631	1.141	
2. 2		урны и скамейки	3.654				3.654	0.123	
3. 3		игровое и спортивное оборудование	15.485				15.485	0.289	
ИТОГО:			60.770				60.770	1.553	
ИТОГО:			60.770				60.770	1.553	
ИТОГО:			60.770				60.770	1.553	
ВСЕГО ПО СМЕТЕ:			60.770				60.770	1.553	
СМЕТНАЯ З/ПЛАТА -								1.553	



Главный инженер проекта

Начальник ОТД Тсе КР (наименование) отдела Севастьянцев С.А. (подпись, Ф.И.О.)

Составил Иванов И.И. (наименование) Курочкин С.А. (подпись, Ф.И.О.)

Проверил _____ (должность, подпись, Ф.И.О.)

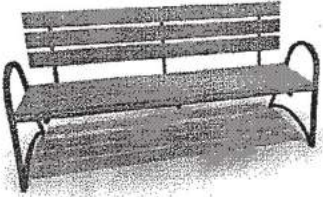
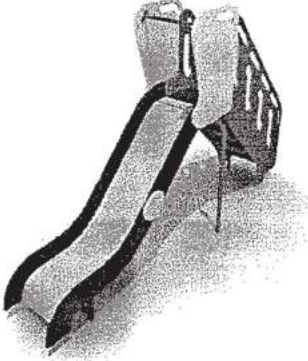
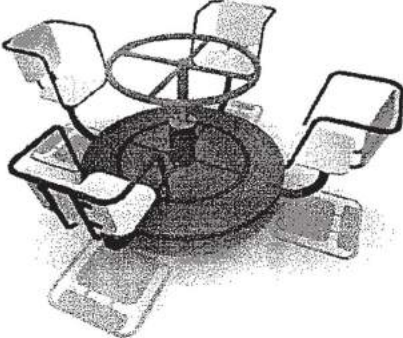
Визуализированный перечень элементов благоустройства

	<p align="center">Скамья со спинкой</p> <p>Характеристики: Длина скамейки - Не менее 2,00 м;</p> <p>Ширина - не менее 450 мм;</p> <p>Высота - не менее 600 мм.</p>
Горка	
	<p align="center">Горка «СРЕДНЯЯ»</p> <p>Характеристики: Длина – 3295 м; Ширина- 780 м; Высота – 2050 м;</p>
Карусель	
	<p align="center">Карусель 4-х местная с рулем</p> <p>Характеристики: Длина – 1815 м; Ширина- 1815 м; Высота – 690 м;</p>
Шведская стенка	
	<p align="center">Шведская стенка и турник</p> <p>Характеристики: Длина – 1665 м; Ширина- 390 м; Высота – 1800 м;</p>

Согласовано:

Представитель заинтересованных лиц

А.И. Битов / Битов А.И. #1

«22» марта 2017

Утверждено:

протокол общественной

муниципальной комиссии

№ 13 от «23» 03 2017

ДИЗАЙН - ПРОЕКТ
БЛАГОУСТРОЙСТВА ДВОРОВОЙ ТЕРРИТОРИИ

г. Кострома,

ул. Никитская, дома 132, 134

(на 43 листах)

2017 год

Содержание

№ пп	Наименование листа	страница
1	Пояснительная записка	3
2	Схема благоустройства дворовой территории	4
3	Сметный расчет	5-41
4	Визуализированный перечень элементов благоустройства	42-43

ПОЯСНИТЕЛЬНАЯ ЗАПИСКА

Заявка представителя заинтересованных лиц Титовой Л. А. поступила в Администрацию города Костромы 20 февраля 2017 года, зарегистрирована за № 5-ГС.

Адрес: ул. Никитская, дома 132,134

Минимальный перечень: установка четырех скамеек, шести урн.

Дополнительный перечень: строительство автостоянки с асфальтобетонным покрытием, детский спортивный комплекс с ударопоглощающим покрытием, теннисный стол, горка, качалка.

В шаговой доступности расположены: детский сад №21, детский сад №74, лицей №34.

Схемой благоустройства предусматривается организация двух парковочных зон, установка четырех скамеек со спинками; шести урн у каждого подъезда домов; детский спортивный комплекс, игровое и спортивное оборудование - на общей дворовой территории для двух домов.

Локальные сметные расчеты выполнены в базисных ценах.

Текущая цена сложилась с учетом НДС и индекса удорожания (где 1,18 - НДС; 6,23 к ФЕР-2001/ТЕР-2001 по объектам строительства на 1 квартал 2017 года)

и составляет $90,134 * 1,18 * 6,23 = 662,6$ тыс. руб.,

- в т. ч. финансирование заинтересованных лиц (5%) - 29,43 тыс. руб.

Схема благоустройства дворовой территории расположенной по адресу:
 город Кострома, улица Никитская, 132 и 134.



Условные обозначения

Обозначение	Наименование	Кол-во	S, м ²
	- гостевая парковка	22 М/М	275
	- скамья	4 шт	-
	- спортивный комплекс	1 шт	-
	с ударопоглощающим покрытием		
	- теннисный стол	1 шт	-
	- горка	1 шт	-
	- качалка - балансир	1 шт	-
	- существующий колодец	1 шт	-
	- урна уличная	6 шт	-
	- шведская стена	1 шт	-

*Примечание:

Указанные зеленые насаждения не соответствуют существующим.

Благоустройство дворовой территории в рамках комплексного благоустройства дворовых территорий г.Кострома на 2017год

ОБЪЕКТНЫЙ СМЕТНЫЙ РАСЧЕТ № 5_к
(объектная смета)

на строительство г.Кострома, ул. Никитская, д.134, 132

Сметная стоимость

90.134 тыс. руб.

Средства на оплату труда

3.459 тыс. руб.

Расчетный измеритель единичной стоимости

90.134 тыс. руб. /

Глава 2. ОСНОВНЫЕ ОБЪЕКТЫ СТРОИТЕЛЬСТВА

Составлен(а) в ценах по состоянию на 05.2017 г. по НБ: "ФЕР-2001 с доп. и изм. 12 (приказ Минстроя России № 41/пр)"

Номер по порядку	Номера сметных расчетов (смет) Обоснование	Наименование работ	Сметная стоимость, тыс. руб.					Средства на оплату труда, тыс. руб.	Показатели единичной стоимости
			строительных работ	монтажных работ	оборудования, мебели, инвентаря	прочих затрат	всего		
1	2	3	4	5	6	7	8	9	10
1. 1		парковка	44.158				44.158	1.012	
2. 2		озеленение	11.611				11.611	1.481	
3. 3		установка урн и скамеек	10.060				10.060	0.248	
4. 4		игровое оборудование по адресу: ул. Никитская, 132, 134	24.305				24.305	0.718	
ИТОГО:			90.134				90.134	3.459	
ИТОГО:			90.134				90.134	3.459	
ИТОГО:			90.134				90.134	3.459	
ВСЕГО ПО СМЕТЕ:			90.134				90.134	3.459	
СМЕТНАЯ З/ПЛАТА -								3.459	

Главный инженер проекта

(подпись, Ф.И.О.)

Начальник

отдела

(подпись, Ф.И.О.)

(наименование)

Составил



(подпись, Ф.И.О.)

(должность, подпись, Ф.И.О.)

Проверил

(должность, подпись, Ф.И.О.)

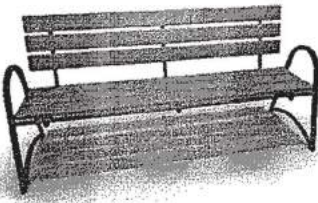
Визуализированный перечень элементов благоустройства

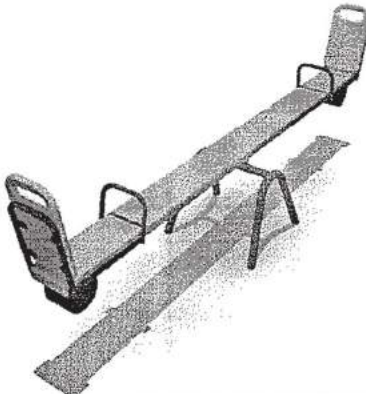
	<ul style="list-style-type: none"> • Урна металлическая • «Деревянный декор» <p>Характеристики: Высота - Не менее 500 мм; Ширина - не менее 420 мм; Объем: 10 л</p>
	<p>Скамья со спинкой</p> <p>Характеристики: Длина скамейки - Не менее 2,00 м; Ширина - не менее 450 мм; Высота - не менее 600 мм.</p>
	<p>Горка «СРЕДНЯЯ»</p> <p>Характеристики: Длина – 3295 м; Ширина- 780 м; Высота – 2050 м;</p>
<p>Качалки-балансиры</p>	
	<p>Качалка-балансир «МАЛАЯ»</p> <p>Характеристики: Длина – 2100 м; Ширина- 530 м; Высота – 900 м;</p>
<p>Детский спортивный комплекс</p>	

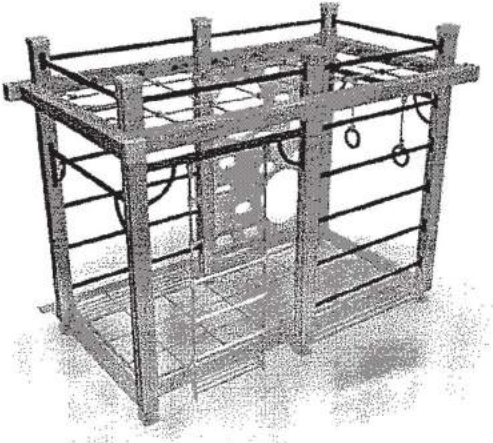
	<p align="center">Спортивный комплекс «СРЕДНИЙ»</p> <p>Характеристики: Длина – 2505 м; м; Ширина- 1510 м; Высота – 2205 м; м;</p>
---	--

Теннисный стол

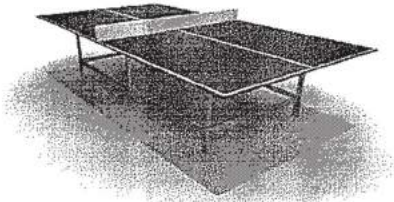
	<p align="center">Теннисный стол</p> <p>Характеристик и: Длина – 2750 м; Ширина- 1500 м; Высота – 975 м;</p>
---	---

Ударопоглощающее покрытие

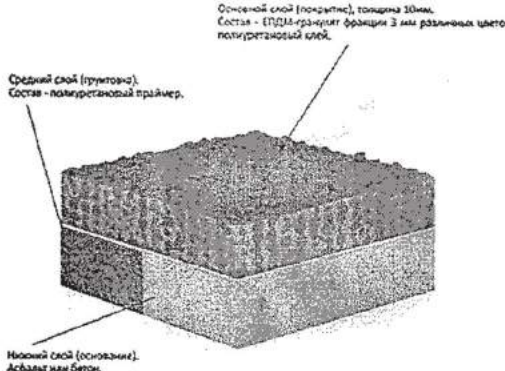
 <p>Оснoвнoй слой (покрытис), толщина 10мм. Сoстав - EPDM-гранулят фракции 3 мм различных цветов, полиуретановый слой.</p> <p>Средний слой (грунтoр). Сoстав - полиуретановый праймер.</p> <p>Нижний слой (оснoвание). Асфальт или бетон.</p>	<p align="center">Ударопоглощающее покрытие</p>
--	--

	<p align="center">Шведская стенка и турник</p> <p>Характеристики: Длина – 1665 м; м; Ширина- 390 м; Высота – 1800 м; м;</p>
---	--

51-ГС

Согласовано:

Представитель заинтересованных лиц

Жиз, Жилищни

«10» апреля 2017

Утверждено:

протокол общественной

муниципальной комиссии

№ 16 от «10» 04 2017

ДИЗАЙН - ПРОЕКТ
БЛАГОУСТРОЙСТВА ДВОРОВОЙ ТЕРРИТОРИИ

г. Кострома,

ул. Новый Быт, д. 6

(на . . . листах)

2017 год

Содержание

№ пп	Наименование листа	страница
1	Пояснительная записка	3
2	Схема благоустройства дворовой территории	4
3	Сметный расчет	5-35
4	Визуализированный перечень элементов благоустройства,	36-38

ПОЯСНИТЕЛЬНАЯ ЗАПИСКА

Заявка представителя заинтересованных лиц Климовой Нины Васильевны () поступила в Администрацию города Костромы 27 февраля 2017 года, зарегистрирована за № 51-ГС.

Адрес: ул. Новый Быт, д. 6

Минимальный перечень:

- ремонт дворовых проездов
- обеспечение освещения дворовой территории у подъезда 4
- установка скамеек, урн

Дополнительный перечень:

- оборудование детской и спортивной площадки (2-местная качель, карусель, шведская стенка, горка)

Схемой благоустройства предусматривается:

- ремонт асфальтобетонного покрытия дороги и тротуара общей площадью 292,0 м² с поднятием горловин 5 колодцев
- установка 6 светильников над подъездами
- установка спортивного комплекса, двух песочниц, двух каруселей, двух качелей, горки
- установка 4 скамеек со спинками, двух урн

Локальные сметные расчеты выполнены в базисных ценах.

Текущая цена сложилась с учетом НДС и индекса удорожания (где 1,18 - НДС; 6,23 к ФЕР-2001/ТЕР-2001 по объектам строительства на 1 квартал 2017 года)







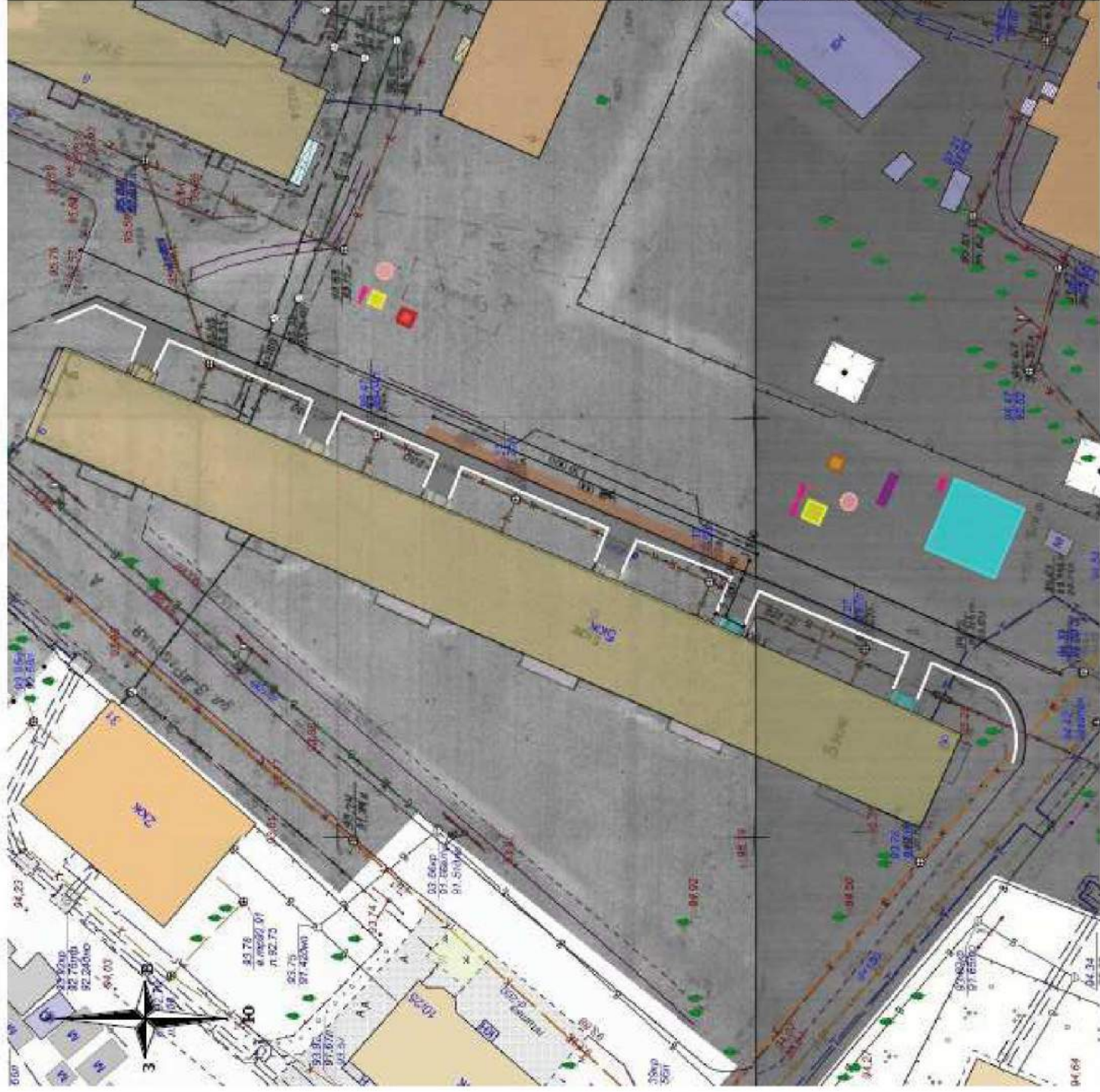



и составляет $97,311 * 1,18 * 6,23 = 715,4$ тыс. руб.,

- в т. ч. софинансирование заинтересованных лиц (5%) - 12,297 тыс. руб.

**Схема благоустройства дворовой территории расположенной по адресу:
 город Кострома, улица Новый Быт, 6**



Условные обозначения

Условные обозначения	Наименование	Кол-во	S, м ²
	- асфальтобетонное покрытие	-	63
	- бордюрный камень	122	-
	- асфальтобетонное покрытие (тротуар)	-	129
	- спортивный комплекс	1	-
	- песочница	2	-
	- скамья	4	-
	- урна	2	-
	- карусель	2	-
	- клеть	1	-
	- клеть двояная	1	-
	- горка	1	-

Благоустройство дворовой территории в рамках комплексного благоустройства дворовых территорий г.Кострома на 2017год

ОБЪЕКТНЫЙ СМЕТНЫЙ РАСЧЕТ № 37_к

(объектная смета)

на строительство г.Кострома, ул.Новый быт, д.6

Сметная стоимость

97.311 тыс. руб.

Средства на оплату труда

5.303 тыс. руб.

Расчетный измеритель единичной стоимости

97.311 тыс. руб. /

Глава 2. ОСНОВНЫЕ ОБЪЕКТЫ СТРОИТЕЛЬСТВА

Составлен(а) в ценах по состоянию на 05.2017 г. по НБ: "ФЕР-2001 с доп. и изм. 12 (приказ Минстроя России № 41/пр)"

Номер по порядку	Номера сметных расчетов (смет) Обоснование	Наименование работ	Сметная стоимость, тыс. руб.				прочих затрат	всего	Средства на оплату труда, тыс. руб.	Показатели единичной стоимости
			строительных работ	монтажных работ	оборудования, мебели, инвентаря	6				
1	2	3	4	5	6	7	8	9	10	
1. 1		тропуар	46.086				46.086	3.363		
2. 2		освещение	0.034	9.297			9.331	0.909		
3. 3		урны и скамейки	8.438				8.438	0.279		
4. 4		игровое и спортивное оборудование	33.456				33.456	0.752		
		ИТОГО:	88.014	9.297			97.311	5.303		
		ИТОГО:	88.014	9.297			97.311	5.303		
		ИТОГО:	88.014	9.297			97.311	5.303		
		ВСЕГО ПО СМЕТЕ:	88.014	9.297			97.311	5.303		
		СМЕТНАЯ З/ПЛАТА -						5.303		

Главный инженер проекта

(подпись, Ф.И.О.)

Начальник ОП 5-кР

отдела

Алла Ренова С.И.

(подпись, Ф.И.О.)

Составил

(наименование)



Иванов И.И.



(должность, подпись, Ф.И.О.)

Проверил

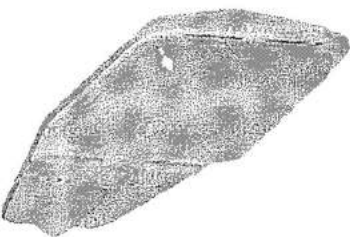
(должность, подпись, Ф.И.О.)

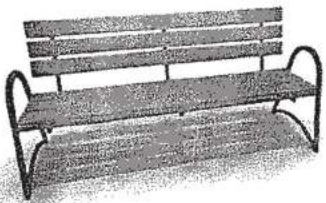
Визуализированный перечень элементов благоустройства

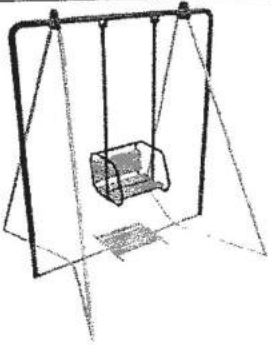
	<p>Номинальное напряжение с 170 В</p> <p>Подходит для размера верхнего отруба с 48 мм</p> <p>Подходит для размера верхнего отруба по 50 мм</p> <p>Степень защиты IP IP65</p> <p>Способ монтажа Консольный</p> <p>Номинальное напряжение по 260 В</p>
	<p style="text-align: center;">Урна для мусора</p> <p>Характеристики: Высота - не менее 500 мм</p> <p>Ширина – не менее 400 мм</p> <p>Объем: 20 л</p>
	<p style="text-align: center;">Скамья со спинкой</p> <p>Характеристики: Длина скамейки - Не менее 2,00 м;</p> <p>Ширина - не менее 450 мм;</p> <p>Высота - не менее 600 мм.</p>

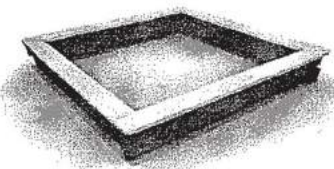
	<p style="text-align: center;">Качели «МАЛЫШ»</p> <p>Характеристики: Длина – 1730 м; Ширина- 1630 м; Высота – 1900м;</p>
	<p style="text-align: center;">Качели «ДВОЙНЫЕ»</p> <p>Характеристики: Длина – 3870 м; Ширина- 1240 м; Высота – 2250 м;</p>
Горка	
	<p style="text-align: center;">Горка «БОЛЬШАЯ»</p> <p>Характеристики: Длина – 3395 м; Ширина- 830 м; Высота – 2295 м;</p>
Песочница	
	<p style="text-align: center;">Песочница простая</p> <p>Характеристики: Длина – 1400 м; Ширина- 1400 м; Высота – 315 м;</p>
Карусель	

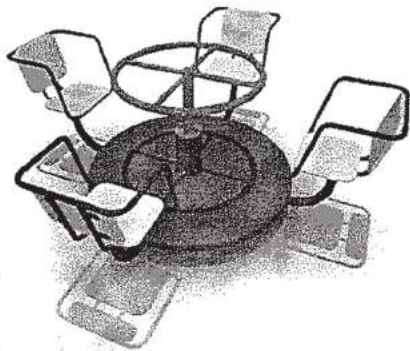

Карусель 4-х местная с рулем

Характеристики: Длина – 1815
м;

Ширина- 1815
м;

Высота – 690
м;

Детский спортивный комплекс

Спортивный комплекс «СРЕДНИЙ»



Характеристики: Длина – 2505
м;

Ширина- 1510
м;

Высота – 2205
м;

Согласовано:

Представитель заинтересованных лиц

И. Курминов,
«29» марта 2017

Утверждено:

протокол общественной
муниципальной комиссии
№14 от «30» 03 2017

ДИЗАЙН - ПРОЕКТ
Благоустройства дворовой территории

г. Кострома,
ул. Новый Быт, д. 12
(на 31 листах)

2017 год

Содержание

№ пп	Наименование листа	страница
1	Пояснительная записка	3
2	Схема благоустройства дворовой территории	4
3	Сметный расчет	5-30
4	Визуализация элементов благоустройства	31

ПОЯСНИТЕЛЬНАЯ ЗАПИСКА

Заявка представителя заинтересованных лиц Кудряшова Валерия Васильевича () поступила в Администрацию города Костромы 25 февраля 2017 года, зарегистрирована за № 34-ГС.

Адрес: ул. Новый Быт, д. 12

Минимальный перечень:

- установка скамейки, урн, ремонт а/б покрытия проезда

Дополнительный перечень - оборудование автомобильной парковки, детской площадки.

Схемой благоустройства предусматривается:

- ремонт асфальтобетонного покрытия дворового проезда площадью 54,0 м²
- устройство парковки площадью 133,5 м²,
- установка лавочки и двух урн на детской площадке.

Локальные сметные расчеты выполнены в базисных ценах.

Текущая цена сложилась с учетом НДС и индекса удорожания (где 1,18 - НДС; 6,23 к ФЕР-2001/ТЕР-2001 по объектам строительства на 1 квартал 2017 года)

и составляет $38,496 * 1,18 * 6,23 = 283,0$ тыс. руб.,

- в т. ч. софинансирование заинтересованных лиц (5%) - 10,316 тыс. руб.

Схема благоустройства дворовой территории расположенной по адресу:
 город Кострома, улица Новый Быт, 12.

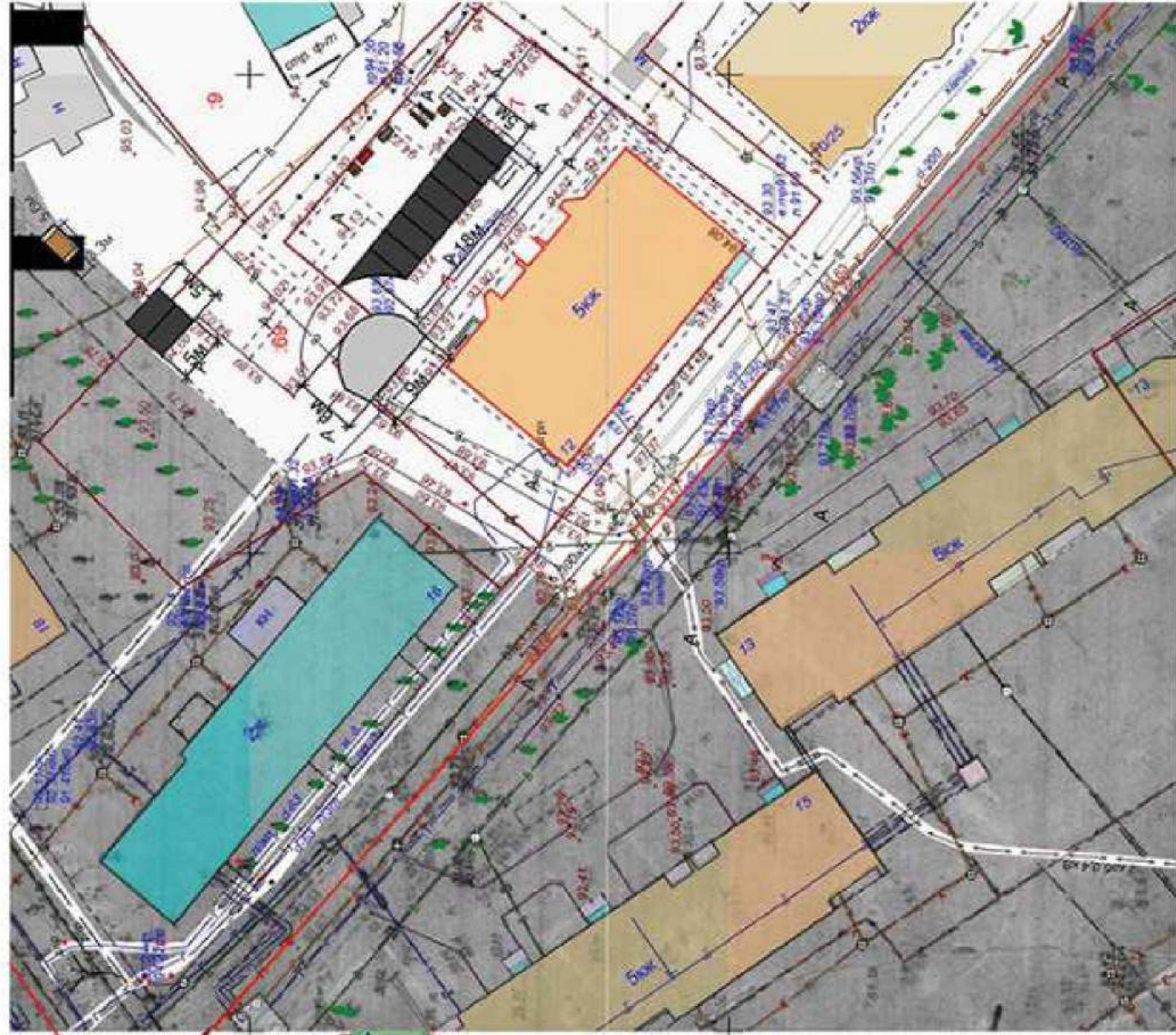

Условные обозначения

Обозначение	Наименование	Кол-во	S, м ²
	Асфальтобетонное покрытие	-	72.5
	Гостевая парковка	9м/м	115
	Урна уличная	2 шт	-
	Скамья	1 шт	-
	Скамья суц-ая (перенесена)	1 шт	-
	Качалка - балансир суц-ая (перенесена)	2 шт	-
	Контэйнерная площадка	1	-

Благоустройство Дворовой территории в рамках комплексного благоустройства Дворовых территорий г. Кострома на 2017 год

ОБЪЕКТНЫЙ СМЕТНЫЙ РАСЧЕТ № 38_к
(объектная смета)

на строительство г. Кострома, ул. Новый Быт д.12

Сметная стоимость

38.496 тыс. руб.

Средства на оплату труда

1.608 тыс. руб.

Расчетный измеритель единичной стоимости

38.496 тыс. руб. /

Глава 2. ОСНОВНЫЕ ОБЪЕКТЫ СТРОИТЕЛЬСТВА

Составлен(а) в ценах по состоянию на 05.2017 г. по №: "ФЕР-2001 с Доп. и изм. 12 (приказ Минстроя России № 41/пр)"

Номер по порядку	Номера сметных расчетов (смет) обоснование	Наименование работ	Сметная стоимость, тыс. руб.				прочих затрат	всего	Средства на оплату труда, тыс. руб.	Показатели единичной стоимости
			строительных работ	монтажных работ	оборудования, мебели, инвентаря					
1	2	3	4	5	6	7	8	9	10	
1. 1		Дворы	7.475				7.475	0.259		
2. 2		парковка	24.915				24.915	0.840		
3. 3		урны и скамейки	2.955				2.955	0.093		
4. 4		контейнерная площадка	3.151				3.151	0.229		
ИТОГО:			38.496				38.496	1.421		

Главный инженер проекта

(подпись, Ф.И.О.)

Начальник

(наименование)

отдела

(подпись, Ф.И.О.)

Составил

(должность, подпись, Ф.И.О.)

Проверил

(должность, подпись, Ф.И.О.)

Визуализированный перечень элементов благоустройства

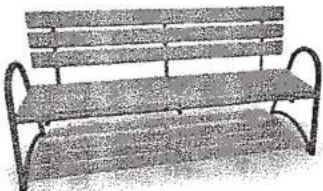
	<p>Урна для мусора</p> <p>Характеристики: Высота - не менее 500 мм</p> <p>Ширина – не менее 400 мм</p> <p>Объем: 20 л</p>
	<p>Скамья со спинкой</p> <p>Характеристики: Длина скамейки - Не менее 2,00 м;</p> <p>Ширина - не менее 450 мм;</p> <p>Высота - не менее 600 мм.</p>

26-ПС

Согласовано:

Утверждено:

Представитель заинтересованных лиц

протокол общественной

муниципальной комиссии

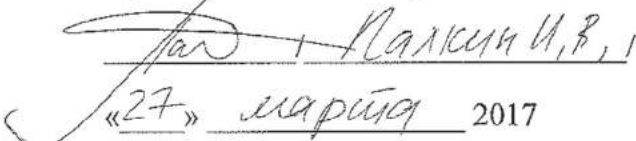
«27» марта 2017

№ 14 от «30» 03 2017

ДИЗАЙН - ПРОЕКТ
Благоустройства дворовой территории

г. Кострома,

ул. Овражная, д. 5

(на 1⁰ листах)

2017 год

Содержание

№ пп	Наименование листа	страница
1	Пояснительная записка	3
2	Схема благоустройства дворовой территории	4
3	Сметный расчет	5-10

ПОЯСНИТЕЛЬНАЯ ЗАПИСКА

Заявка старшей по дому Зиминной Н. М. поступила в Администрацию города Костромы 24 февраля 2017 года, зарегистрирована за № 26-ГС.

Представитель заинтересованных лиц Палкин Илья Викторович, тел.

Адрес: ул. Овражная, 5

Минимальный перечень: ремонт дворового проезда с ликвидацией провалов грунта
Дополнительный перечень: -

Схемой благоустройства предусматривается:

- ремонт асфальтобетонного покрытия дворовых проездов площадью 671,5 м² с поднятием горловины одного колодца

Локальные сметные расчеты выполнены в базисных ценах.

Текущая цена сложилась с учетом НДС и индекса удорожания (где 1,18 - НДС; 6,23 к ФЕР-2001/ТЕР-2001 по объектам строительства на 1 квартал 2017 года) и составляет $88,672 * 1,18 * 6,23 = 651,9$ тыс. руб.

**Схема благоустройства дворовой территории расположенной по адресу: город Кострома,
улица Овражная, 5**

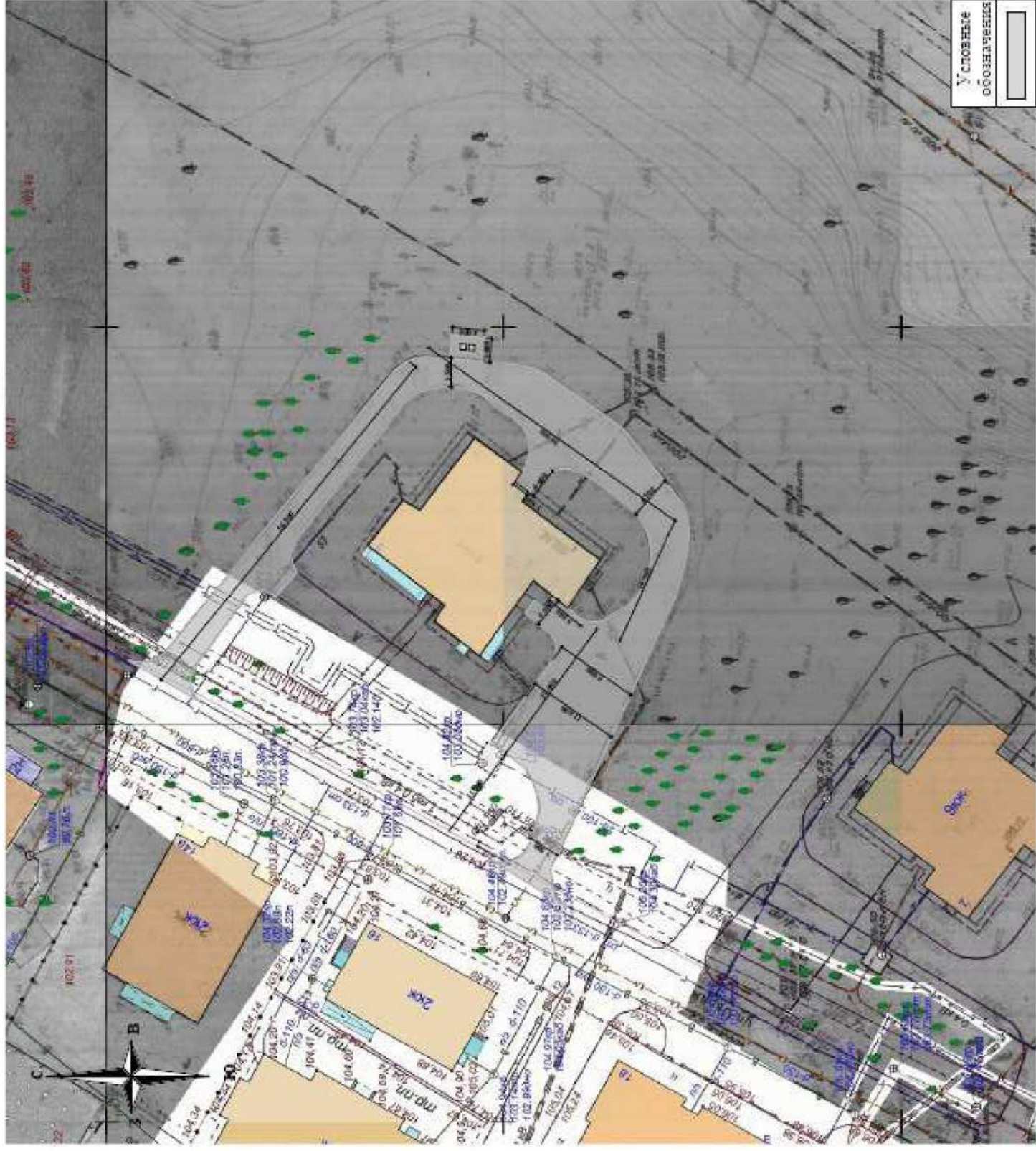

Условные обозначения

Условные обозначения	Наименование	Кол-во	С, м ²
	- асфальтобетонное покрытие	-	671,5

Благоустройство дворовой территории в рамках комплексного благоустройства дворовых территорий г.Кострома на 2017год

ОБЪЕКТНЫЙ СМЕТНЫЙ РАСЧЕТ № 39_к
(объектная смета)

на строительство г.Кострома, ул. Овражная ,д.5 **88.672 тыс. руб.**
 Сметная стоимость **3.162 тыс. руб.**
 Средства на оплату труда **88.672 тыс. руб. /**
 Расчетный измеритель единичной стоимости

Глава 2. ОСНОВНЫЕ ОБЪЕКТЫ СТРОИТЕЛЬСТВА

Составлен(а) в ценах по состоянию на 05.2017 г. по НБ: "ФЕР-2001 с доп. и изм. 12 (приказ Минстроя России № 41/пр)"

1	2	3	4	5	6	7	8	9	10
1.1	дворы		88.672				88.672	2.737	
			88.672				88.672	2.737	

ИТОГО:

Главный инженер проекта

(подпись, Ф.И.О.) Иванова С.А. отдела (подпись, Ф.И.О.)

Начальник ОТП Та КР (наименование)

Составил Иванова С.А. КР (должность, подпись, Ф.И.О.)

Проверил _____ (должность, подпись, Ф.И.О.)

Согласовано:

Представитель заинтересованных лиц

Осипов, Осипов А.В.

«12» апреля 2017

Утверждено:

протокол общественной
муниципальной комиссии

№ 17 от «12» 04 2017

ДИЗАЙН - ПРОЕКТ
Благоустройства дворовой территории

г. Кострома,
ул. Окружная, д. 55
(на 50 листах)

2017 год

Содержание

№ пп	Наименование листа	страница
1	Пояснительная записка	3
2	Схема благоустройства дворовой территории	4
3	Сметный расчет	5-45
4	Визуализированный перечень элементов благоустройства	50

ПОЯСНИТЕЛЬНАЯ ЗАПИСКА

Заявка представителя заинтересованных лиц Осиповой Анной Васильевной () поступила в Администрацию города Костромы 28 февраля 2017 года, зарегистрирована за № 68-ГС.

Адрес: ул. Окружная, д. 55

Минимальный перечень:

- асфальтирование дворовых проездов
- ремонт квартального проезда
- установка скамеек, урн
- устройство освещения

Дополнительный перечень:

- оборудование спортивной площадки
- оборудование детской площадки (горка, песочница, качель)
- устройство автомобильной парковки

Схемой благоустройства предусматривается:

- ремонт асфальтобетонного покрытия площадью 430,5 м²
- устройство парковки площадью 295 м²
- установка 4 скамеек со спинками, 4 урн
- устройство спортивной площадки площадью 200 м²

От детской площадки отказались.

Для строительства сетей уличного освещения разработана проектно-сметная документация стоимостью 46,115 тыс. руб.

В настоящее время смета на строительство проходит проверку достоверности определения сметной стоимости.

Локальные сметные расчеты выполнены в базисных ценах.

Текущая цена сложилась с учетом НДС и индекса удорожания (где 1,18 - НДС; 6,23 к ФЕР-2001/ТЕР-2001 по объектам строительства на 1 квартал 2017 года)

и составляет $534,535 * 1,18 * 6,23 = 3\,929,6$ тыс. руб.,

в т.ч. софинансирование заинтересованных лиц (5%) - 139,547 тыс. руб.

**Схема благоустройства дворовой территории расположенной по адресу:
 город Кострома, улица Окружная, 55**

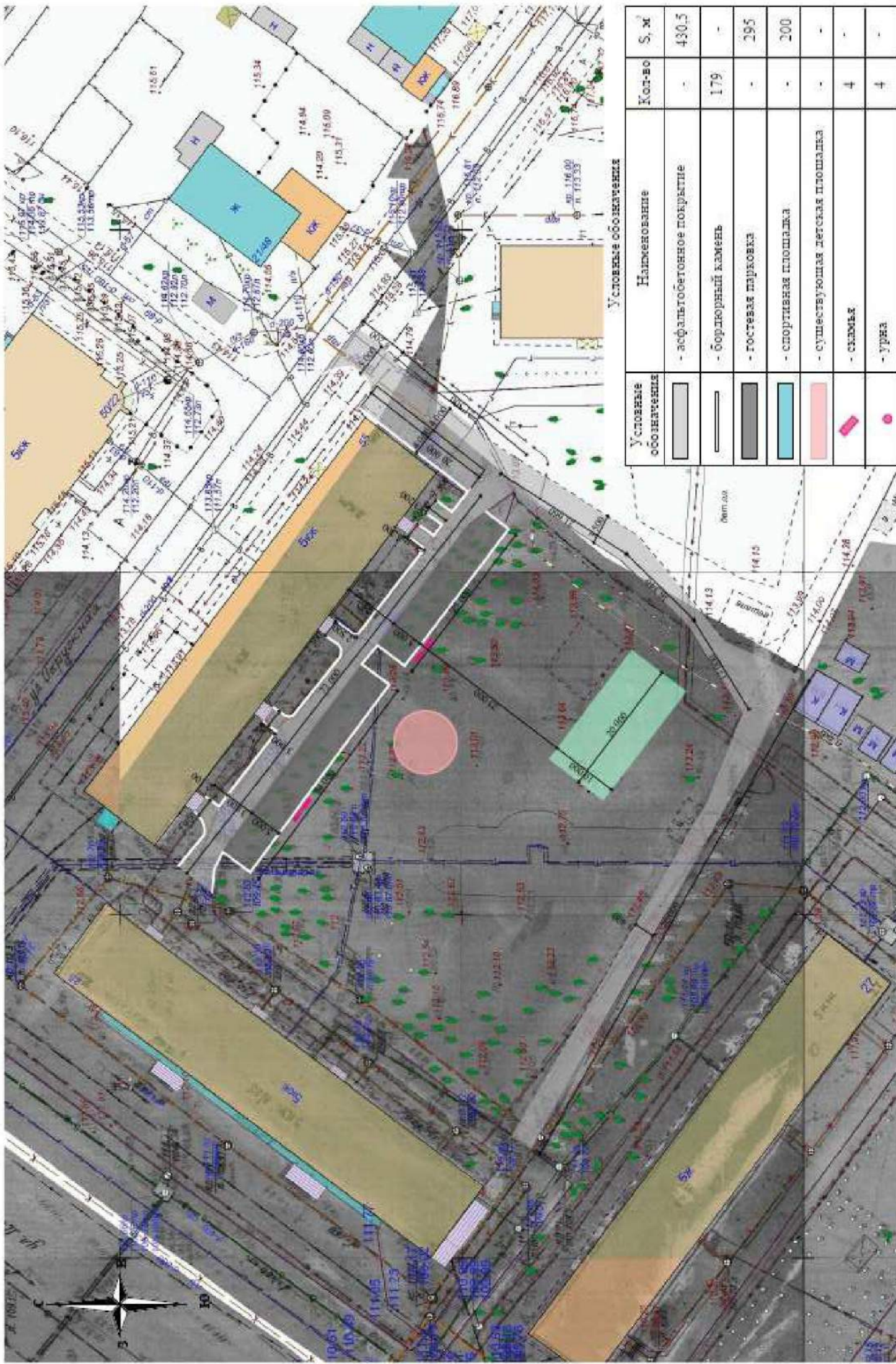

Благоустройство дворовой территории в рамках комплексного благоустройства дворовых территорий г.Кострома на 2017год

ОБЪЕКТНЫЙ СМЕТНЫЙ РАСЧЕТ № 56_к
(объектная смета)

на строительство г.Кострома, ул.Окружная, д.55

Сметная стоимость

Средства на оплату труда

Расчетный измеритель единичной стоимости

534,535 тыс. руб.
18,714 тыс. руб.
534,535 тыс. руб. /

Глава 2. ОСНОВНЫЕ ОБЪЕКТЫ СТРОИТЕЛЬСТВА

Составлен(а) в ценах по состоянию на 05.2017 г. по №: "ФЕР-2001 с Доп. и изм. 12 (приказ Минстроя России № 41/пр)"

1	2	3	Сметная стоимость, тыс. руб.				8	9	10
			4	5	6	7			
Номер по порядку	Номера сметных расчетов (смет) Обоснование	Наименование работ	строительных работ	монтажных работ	оборудования, мебели, инвентаря	прочих затрат	всего	Средства на оплату труда, тыс. руб.	Показатели единичной стоимости
1. 1		Дворы	78,009				78,009		
2. 2		проезд до д. 25	34,023				34,023	1,031	
3. 3		проезд до д.55	33,296				33,296	0,726	
4. 4		парковка	70,127				70,127	2,415	
5. 5		урны и скамейки	9,559				9,559	0,309	
6. 6		спортивная площадка	309,521				309,521	10,835	
		ИТОГО:	534,535				534,535	18,714	
		ИТОГО:	534,535				534,535	18,714	
		ИТОГО:	534,535				534,535	18,714	
		ВСЕГО ПО СМЕТЕ:	534,535				534,535	18,714	
		СМЕТНАЯ Э/ПЛАТА -						18,714	

Главный инженер проекта

(подпись, Ф.И.О.)

Начальник ОТМ ТСКР

(наименование)

отдела



(подпись, Ф.И.О.)

Составил Шинишев О.М. КР

(должность, подпись, Ф.И.О.)

Проверил

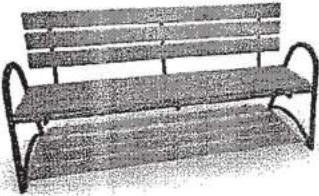
Визуализированный перечень элементов благоустройства

	<p style="text-align: center;">Урна для мусора</p> <p>Характеристики: Высота - не менее 500 м Ширина – не менее 400 мм Объем: 20 л</p>
	<p style="text-align: center;">Скамья со спинкой</p> <p>Характеристики: Длина скамейки - Не менее 2,00 м; Ширина - не менее 450 мм; Высота - не менее 600 мм.</p>
Спортивная площадка	
	<p style="text-align: center;">Спортивная площадка</p> <p style="text-align: center;">с покрытием</p>

10-ПС

Согласовано:

Представитель заинтересованных лиц

Сидур - Сидоров А.И.
«10» апреля 2017

Утверждено:

протокол общественной
муниципальной комиссии
№ 16 от «10» 04 2017

ДИЗАЙН - ПРОЕКТ
БЛАГОУСТРОЙСТВА ДВОРОВОЙ ТЕРРИТОРИИ
г. Кострома,
микрорайон Паново, д. 24
(на 36 листах)

2017 год

Содержание

№ п/п	Наименование листа	страница
1	Пояснительная записка	3
2	Схема благоустройства дворовой территории	4
3	Сметный расчет	5-36

ПОЯСНИТЕЛЬНАЯ ЗАПИСКА

Заявка представителя заинтересованных лиц *Симонова Андрея Ипполитовича* () поступила в Администрацию города Костромы 21 февраля 2017 года, зарегистрирована за № 10-ГС.

Адрес: микрорайон Паново, д. 24

Минимальный перечень:

- ремонт дворового и внутриквартального проездов

Дополнительный перечень:

- устройство автомобильной парковки

Схемой благоустройства предусматривается:

- ремонт асфальтобетонного покрытия проездов и тротуара общей площадью 1 874 м² с поднятием горловин 7 колодцев
- устройство парковки площадью 418,5 м²

Локальные сметные расчеты выполнены в базисных ценах.

Текущая цена сложилась с учетом НДС и индекса удорожания (где 1,18 - НДС; 6,23 к ФЕР-2001/ТЕР-2001 по объектам строительства на 1 квартал 2017 года)

и составляет $447,339 * 1,18 * 6,23 = 3\,288,6$ тыс. руб.,

- в т. ч. софинансирование заинтересованных лиц (5%) - 36,990 тыс. руб.

Схема благоустройства дворовой территории по адресу: город Кострома, микрорайон Паново, 24

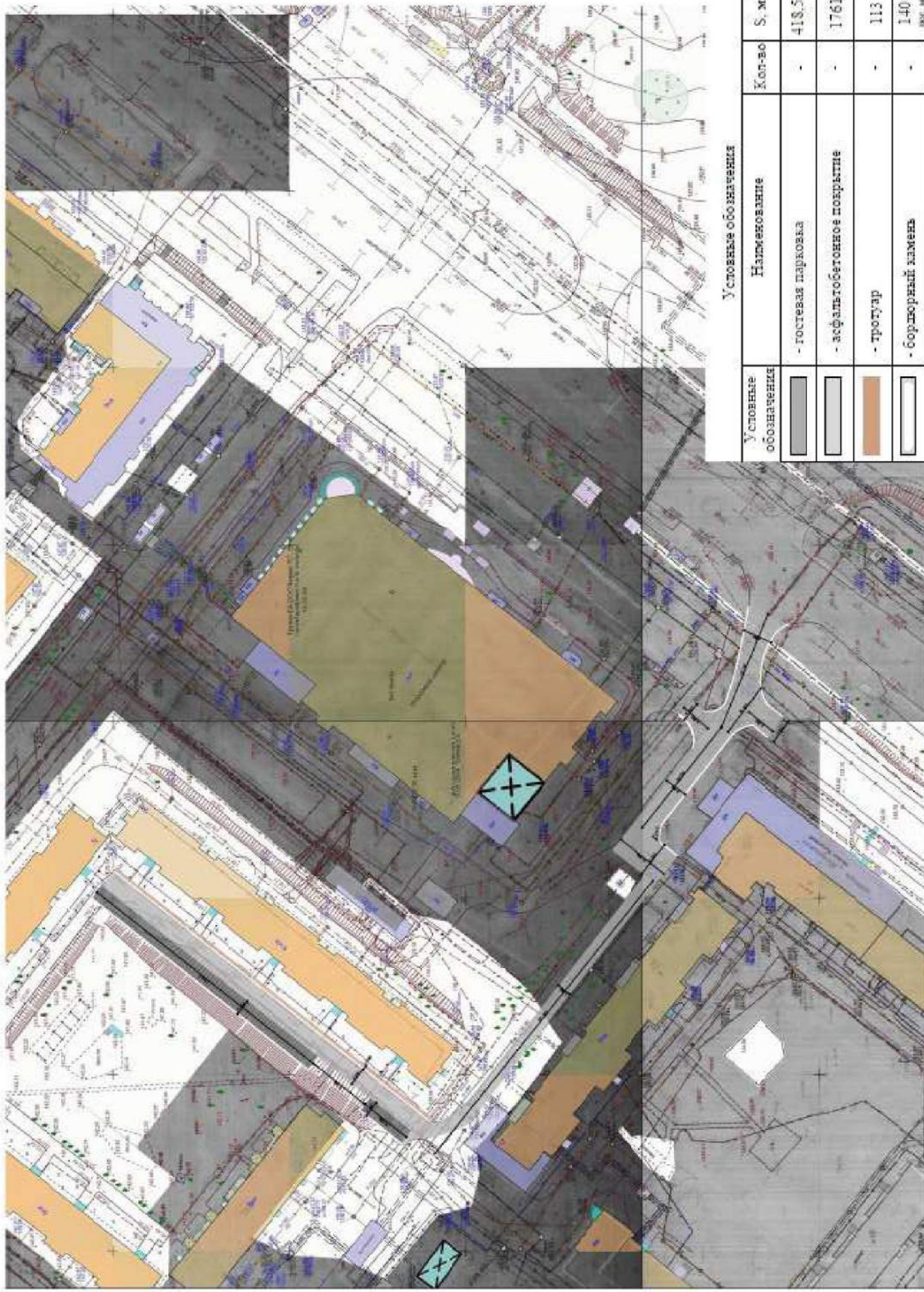

Условные обозначения

Условные обозначения	Наименование	Кол-во	С, м ²
	- гостевая парковка	-	418,5
	- асфальтобетонное покрытие	-	1761
	- тротуар	-	113
	- бордюрный камень	-	140

Благоустройство дворовой территории в рамках комплексного благоустройства дворовых территорий г.Кострома на 2017год

ОБЪЕКТНЫЙ СМЕТНЫЙ РАСЧЕТ № 8_к
(объектная смета)

на строительство г.Кострома,м/р-н Паново,д.24
 Сметная стоимость **447.339 тыс. руб.**
 Средства на оплату труда **18.366 тыс. руб.**
 Расчетный измеритель единичной стоимости **447.339 тыс. руб. /**

Глава 2. ОСНОВНЫЕ ОБЪЕКТЫ СТРОИТЕЛЬСТВА

Составлен(а) в ценах по состоянию на 05.2017 г. по НБ: "ФЕР-2001 с доп. и изм. 12 (приказ Минстроя России № 41/пр)"

Номер по порядку	Номера сметных расчетов (смет) Обоснование	Наименование работ	Сметная стоимость, тыс. руб.					Средства на оплату труда, тыс. руб.	Показатели единичной стоимости
			строительных работ	монтажных работ	оборудования, мебели, инвентаря	прочих затрат	всего		
1	2	3	4	5	6	7	8	9	10
1. 1		ремонт дворовых проездов тротуаров	152.479				152.479	6.105	
2. 2		ремонт дворовых проездов	194.226				194.226	7.924	
3. 3		парковка	100.634				100.634	4.337	
ИТОГО:			447.339				447.339	18.366	

Главный инженер проекта

(подпись, Ф.И.О.)

Начальник ОТД Т.С. КР

(наименование)

отдела

(подпись, Ф.И.О.)

Составил Ильинский В.П. КР

(должность, подпись, Ф.И.О.)

Проверил Савенкова А.А.

(должность, подпись, Ф.И.О.)

23-ПС

Утверждено:

протокол общественной
муниципальной комиссии
№ 16 от «10» 04 2017

Согласовано:

Представитель заинтересованных лиц

Ирина Павловна Р?
«10» апрель 2017

ДИЗАЙН - ПРОЕКТ
Благоустройства дворовой территории

г. Кострома,
проспект Рабочий, д. 48
(на ⁴⁰ листах)

2017 год

Содержание

№ пп	Наименование листа	страница
1	Пояснительная записка	3
2	Схема благоустройства дворовой территории	4
3	Сметный расчет	5-39
4	Визуализированный перечень элементов благоустройства	40

ПОЯСНИТЕЛЬНАЯ ЗАПИСКА

Заявка представителя заинтересованных лиц Малининой Риммы Геннадьевны () поступила в Администрацию города Костромы 24 февраля 2017 года, зарегистрирована за № 23-ГС.

Адрес: проспект Рабочий, д. 48

Минимальный перечень:

- асфальтирование пешеходной зоны
- установка двух скамеек

Дополнительный перечень:

- оборудование детской площадки (2-местная качель, песочница)
- демонтаж контейнерной площадки

Схемой благоустройства предусматривается:

- ремонт асфальтобетонного покрытия площадью 282, 82 м² с поднятием горловин 12 колодцев
- установка двух скамеек со спинками
- установка песочницы, двух качелей двойных
- обустройство контейнерной площадки

Локальные сметные расчеты выполнены в базисных ценах.

Текущая цена сложилась с учетом НДС и индекса удорожания (где 1,18 - НДС; 6,23 к ФЕР-2001/ТЕР-2001 по объектам строительства на 1 квартал 2017 года) и составляет $65,758 * 1,18 * 6,23 = 483,4$ тыс. руб.,

- в т. ч. софинансирование заинтересованных лиц (5%) - 9,109 тыс. руб.

**Схема дворовой территории по адресу:
город Кострома, проспект Рабочий, 48**

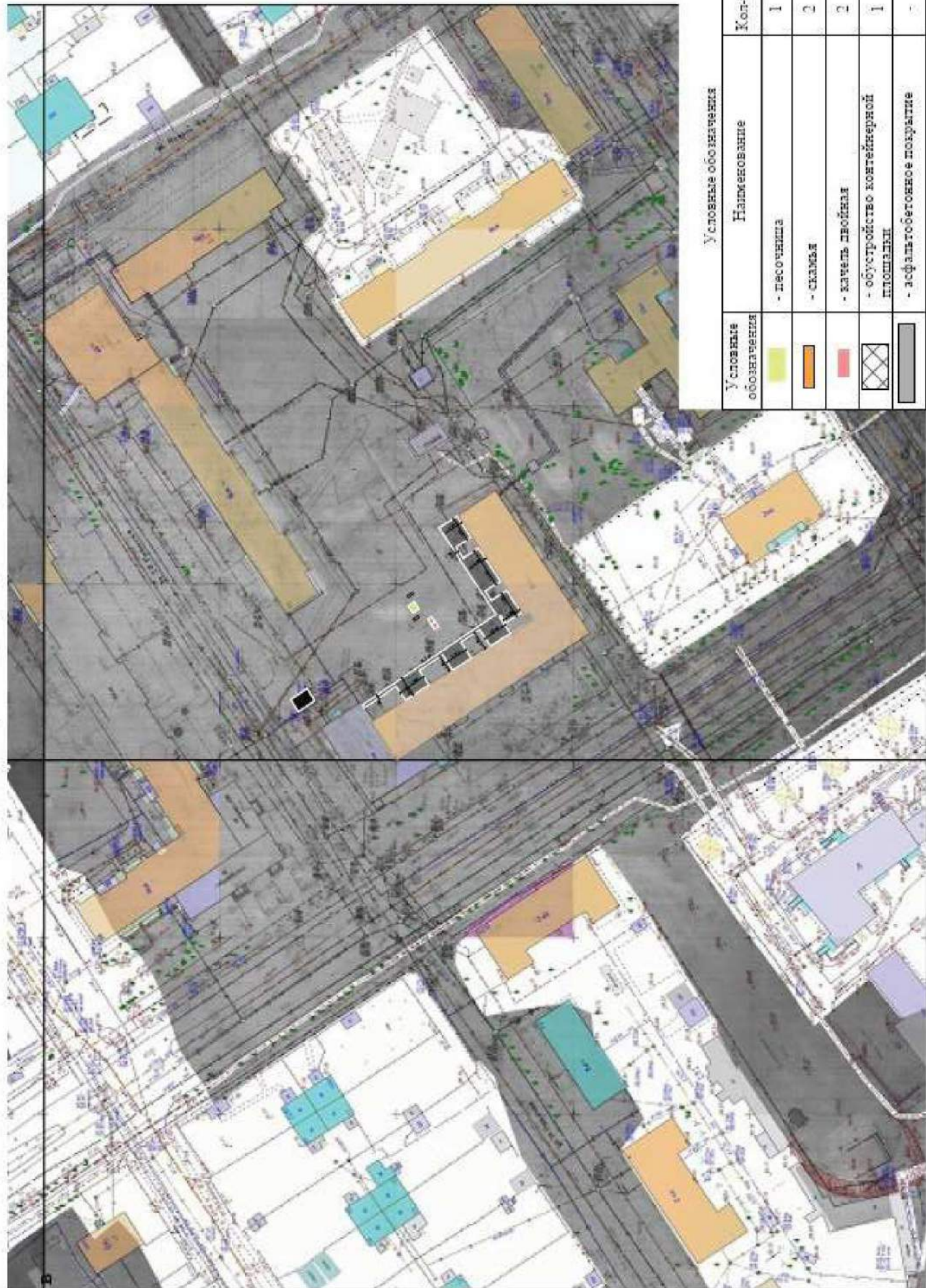

Условные обозначения

Условные обозначения	Наименование	Кол-во	С, м
	- песочница	1	-
	- скамья	2	-
	- клеть двоиная	2	-
	- обустройство контейнерной площадки	1	-
	- асфальтобетонное покрытие	-	282,82

Благоустройство дворовой территории в рамках комплексного благоустройства дворовых территорий г.Кострома на 2017год

ОБЪКТНЫЙ СМЕТНЫЙ РАСЧЕТ № 3_к
(объектная смета)

на строительство г.Кострома,Рабочий проспект,д.48

Сметная стоимость

65.758 тыс. руб.

Средства на оплату труда

3.451 тыс. руб.

Расчетный измеритель единичной стоимости

65.758 тыс. руб. /

Глава 2. ОСНОВНЫЕ ОБЪЕКТЫ СТРОИТЕЛЬСТВА

Составлен(а) в ценах по состоянию на 05.2017 г. по НБ: "ФЕР-2001 с доп. и изм. 12 (приказ Минстроя России № 41/пр)"

Номер по порядку	Номера сметных расчетов (смет) Обоснование	Наименование работ	Сметная стоимость, тыс. руб.				Средства на оплату труда, тыс. руб.	Показатели единичной стоимости	
			строительных работ	монтажных работ	оборудования, мебели, инвентаря	прочих затрат			всего
1	2	3	4	5	6	7	8	9	10
1. 1		ремонт дворовых проездов	37.320				37.320	2.541	
2. 2		установку скамеек	3.654				3.654	0.123	
3. 3		устройство контейнерных площадок	8.260				8.260	0.466	
4. 4		игровое оборудование	16.524				16.524	0.321	
		ИТОГО:	65.758				65.758	3.451	
		ИТОГО:	65.758				65.758	3.451	
		ИТОГО:	65.758				65.758	3.451	
		ВСЕГО ПО СМЕТЕ:	65.758				65.758	3.451	
		СМЕТНАЯ 3/ПЛАТА -						3.451	

Главный инженер проекта

(подпись, Ф.И.О.)

Светлова С.И.

(подпись, Ф.И.О.)

Начальник *ОТД Т.С.КР*

(наименование)

Дурицына Е.А.

(должность, подпись, Ф.И.О.)

Составил

Проверил

(должность, подпись, Ф.И.О.)

Утверждаю:
Председатель Комитета городского хозяйства
Администрации города Костромы

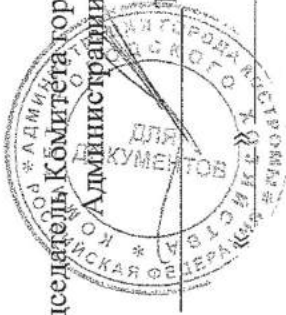

Г.А. Подойницына
2017 г.

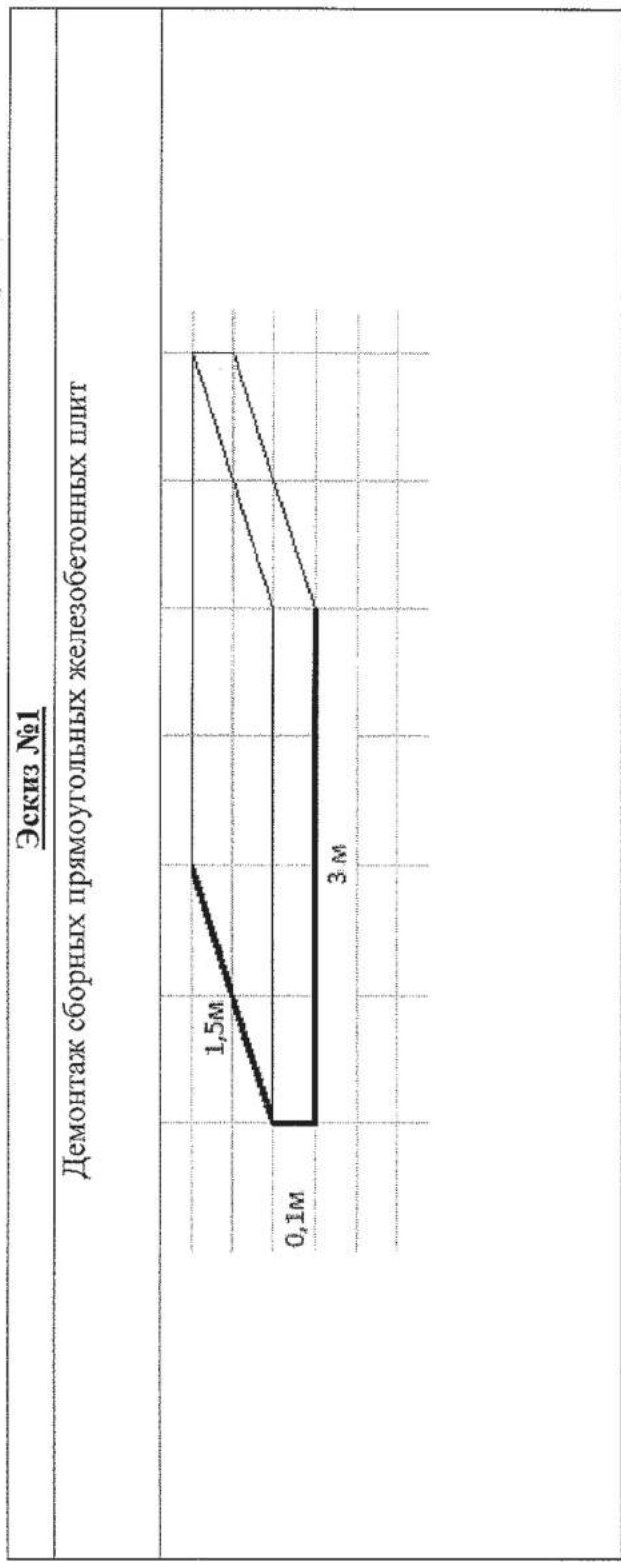

Начальник ОБ и СС МКУ «СМЗ по ЖКХ» _____ Л. Ю. Романова

Утверждаю:
Председатель Комитета городского хозяйства
Алматинской области города Костромы

Т.А. Подойницына
« _____ » _____ 2017 г.



Эскиз №2

Демонтаж ограждения контейнерной площадки

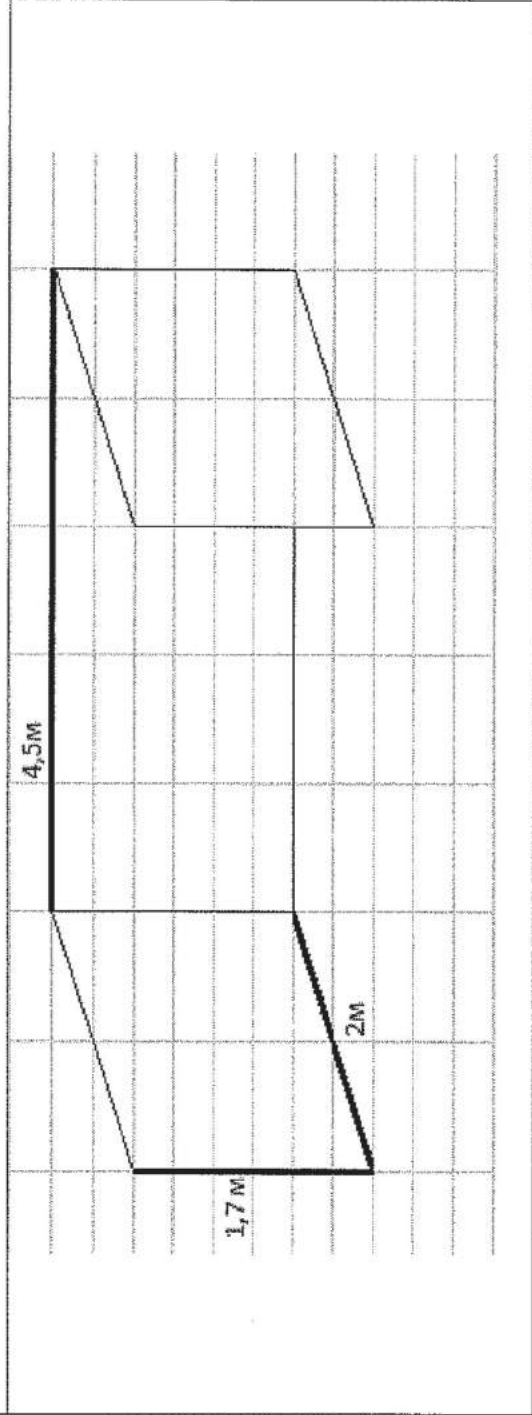

Начальник ОБ и СС МКУ «СМЗ по ЖКХ» _____ Л. Ю. Романова

Утверждаю:
 Председатель Комитета городского хозяйства
 Администрации города Костромы
 Т.А. Подойницына
 « _____ » _____ 2017 г.

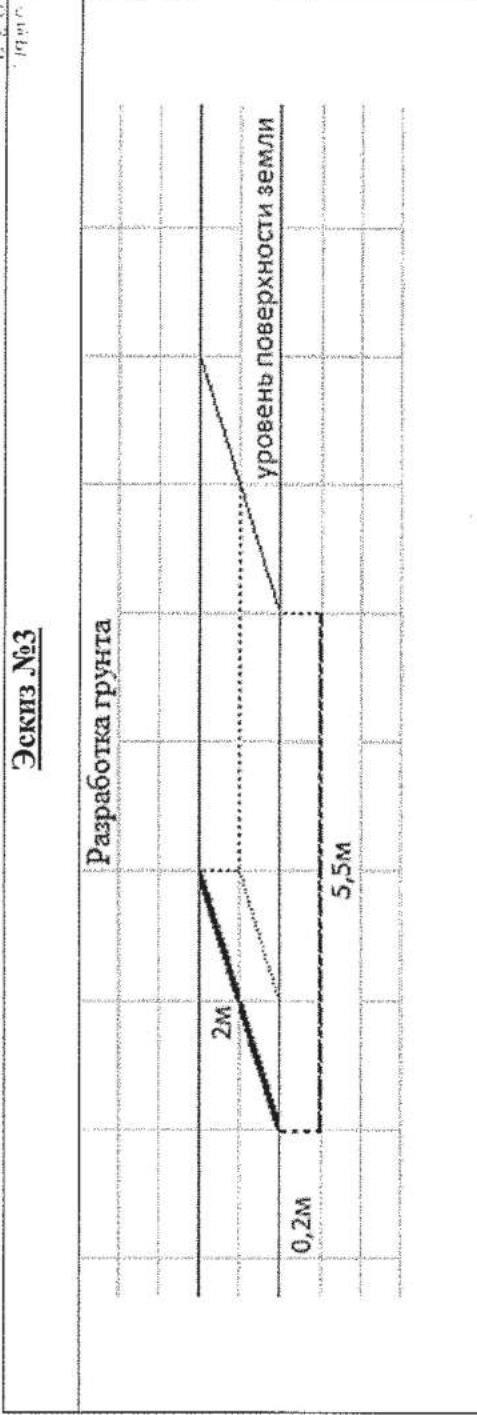
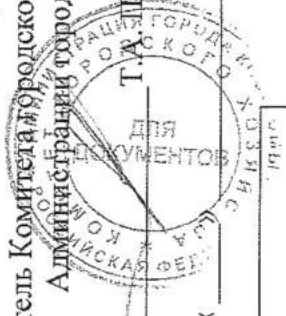

Начальник ОБ и СС МКУ «СМЗ по ЖКХ» _____ Л. Ю. Романова

«Утверждаю»:

Председатель Комитета городского хозяйства
Администрации города Костромы

Т. А. Подойницына

2017 г.



Эскиз №4

Устройство подстилающих и выравнивающих слоев оснований из песка

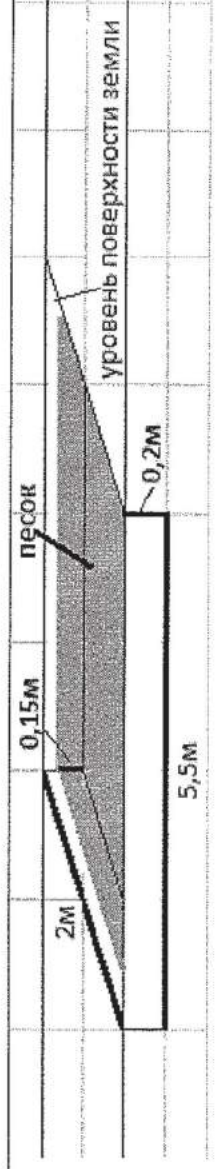

Начальник ОБ и СС МКУ «СМЗ по ЖКХ» *Л. Ю. Романова* Л. Ю. Романова

Утверждаю:
Председатель Комитета городского хозяйства
Администрации города Костромы



Т.А. Подойнищина
« _____ » _____ 2017 г.

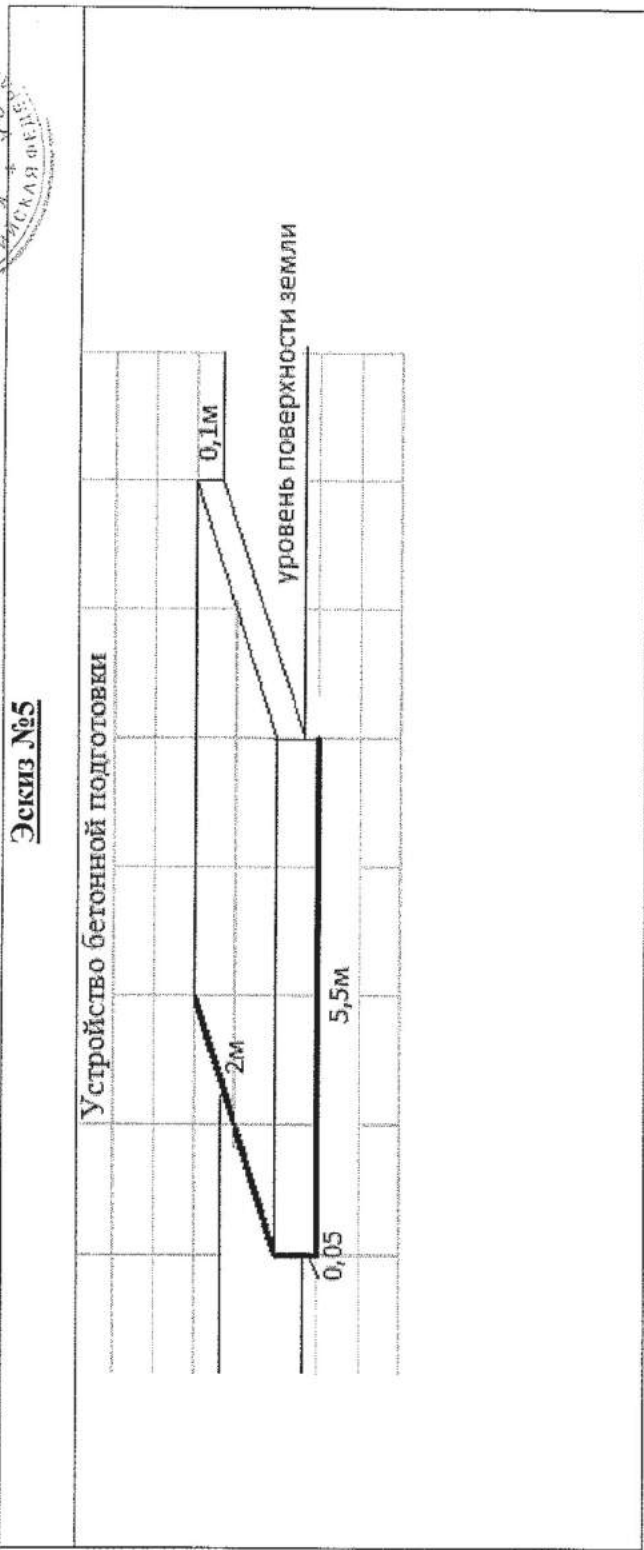

Начальник ОБ и СС МКУ «СМЗ по ЖКХ» *Бред* _____ Л. Ю. Романова

Утверждаю:

Председатель Комитета городского хозяйства
Администрации города Костромы

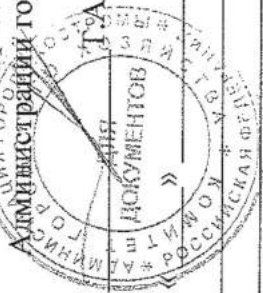

Г.А. Подойницына

2017 г.

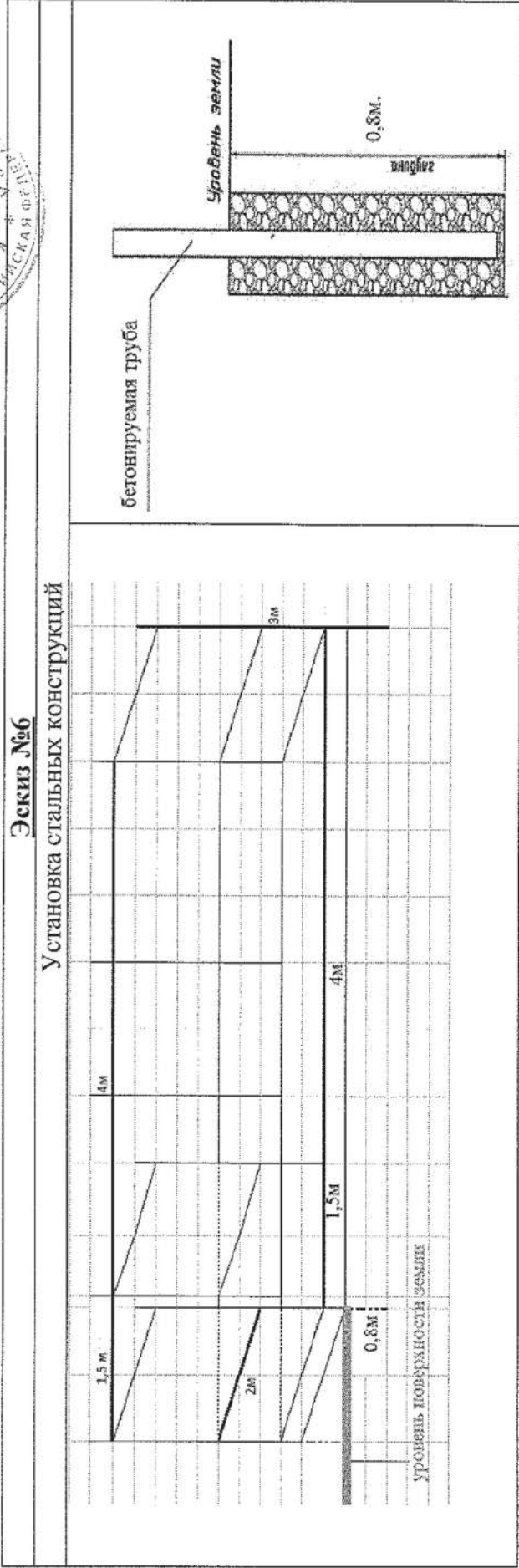

Начальник ОБ и СС МКУ «СМЗ по ЖКХ» _____ Л. Ю. Романова

«Утверждаю»: Председатель Комитета городского хозяйства Администрации города Костромы

Т.А. Подойнищина

2017 г.



Эскиз №7

Облицовка ограждений стальным профилированным листом

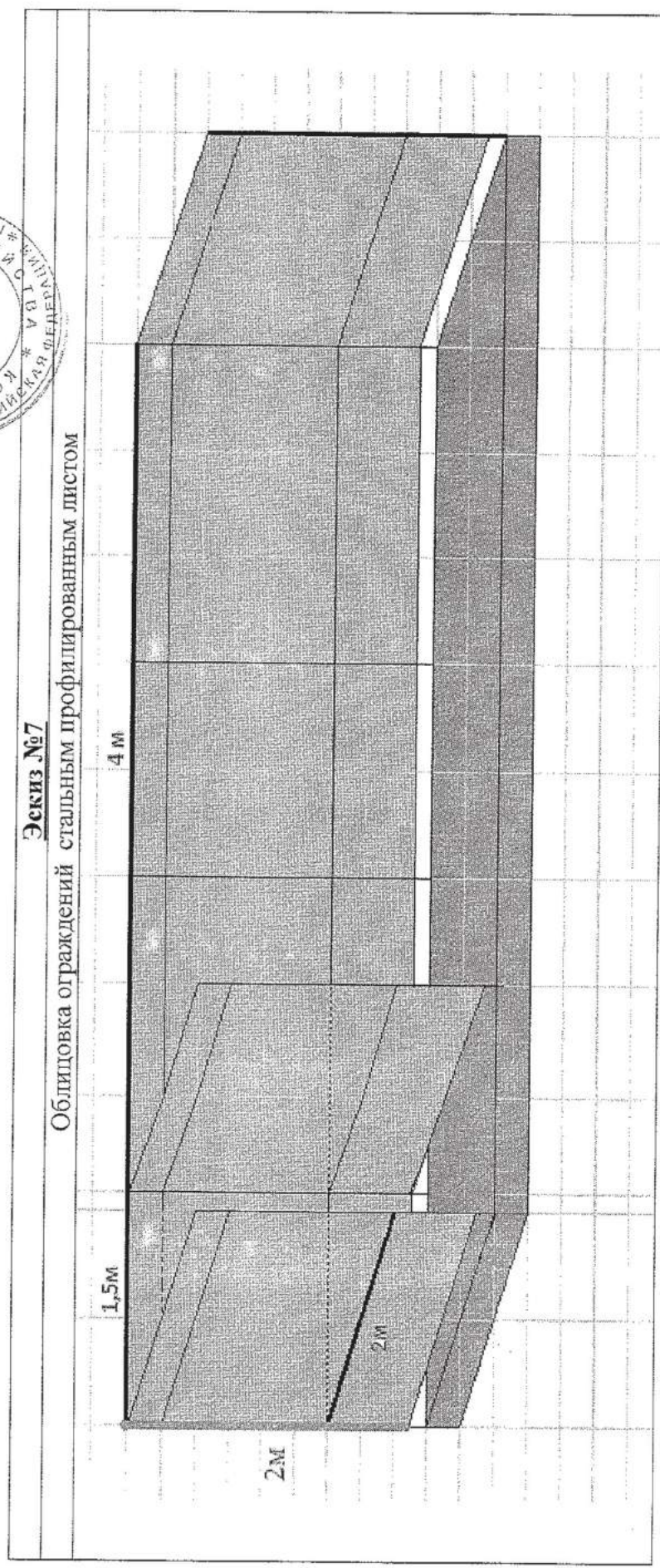

Начальник ОБ и СС МКУ «СМЗ по ЖКХ» Л. Ю. Романова



КОМПЛЕКСНОЕ СНАБЖЕНИЕ

Мы работаем с производителями ведущих производителей

Всегда с доставкой

Главная > Трубы > Труба профильная > Изадротин > Труба 30х30, 40х40, 30х50 > Труба профильная 40х40х3,0

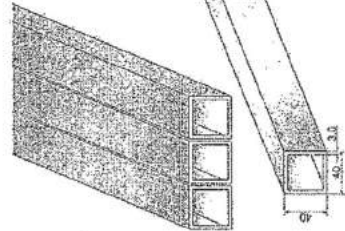

Труба профильная 40x40x3,0

Товар производится повторно 6 м. На оптовые заказы от 6 тонн, доставка по цене за погонный метр :

184 руб.

Выберите количество метров:
0.0034 тонн, 1 ; метров.

Труба профильная 40x40х3,0 квадратная, сталь Электр, ГОСТ 2639-81, ГОСТ 20285-0003, Вес погонного метра трубы 3,38 кг., длина 6 метров. Трубы квадратного сечения достаточно популярны в строительной сфере и позволяют возводить надежные конструкции любой сложности. Стальные квадратные трубы применяются для изготовления и монтажа труб из углеродистой стали проходит процесс формовки, где обретает форму и размеры нужного сечения

44 Трубы, профильные, квадратные, 6

Трубы, профильные, 6

Выбрано 1 пог. метров на сумму 184 р.

Самостоятельно приобретается продукция из металла. Доставка в Москве и Московской области.



ПРОФИЛИТ ★ МЕТАЛЛОПЕРЕЧИЩА ★ АРБУЛЛ

ЗАДАТЬ ВОПРОС:
Адрес: г. Кострома,
ул. Галицкая, д. 115

8 (4942) 300-048 8 (4942) 55

8-903-634-60-48

email: info@mak.ru



АКЦИИ И СКИДКИ

Весенняя распродажа Профилит 187 руб/м²
Уважаемые клиенты! Профилит предлагает приобрести продукцию «Изадротин» по специальной цене 187 руб/м² за квадратный метр.

КОРЗИНА: 0 Товары - 0,0 руб в корзину

Найти товар

Главная > Профилит С-8-1150 > Профилит С-8-1150 (полиэстр 0,5 мм)

Профнастил С-8-1150 (полиэстр 0,5 мм)

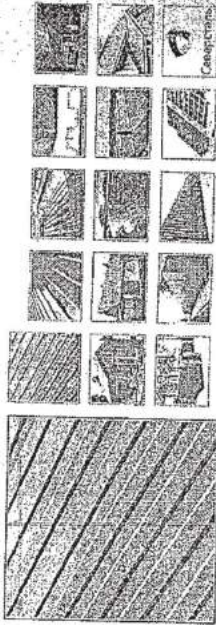

Увеличить изображение

Цена: **361,0 руб**

На складе: в наличии

Синхронная Цвета РМ

Использован из оцинкованного сырья: **С** Северо

Профнастил - это сваренный отделочный и конструктивный строительный материал.

Представляет собой профилированные стальные листы, с цинковым или полимерным покрытием, который защищает от коррозии. Полимерное покрытие производится из высококачественного полиуретана, обеспечивает защиту профнастила от коррозии и придает ему эстетичный вид.

Длина листа до 12 м (далее по размерам заказчика).

Профнастил применяется для кровли, фасада, забора, строительная опалубка и т.д., а также в качестве несущей конструкции.

Самостоятельно приобретается продукция из металла. Доставка в Москве и Московской области.



Профнастил С3	1150 мм	1120 мм	8 мм	0,5 мм
---------------	---------	---------	------	--------

27.05.2017

8 495 780-1178
8 800 700-4710



Евроконтейнер оцинкованный для ТБО 1.1м3 (1100л)

Окончательную стоимость с учетом скидок и предложенный вариант уточняйте у наших специалистов

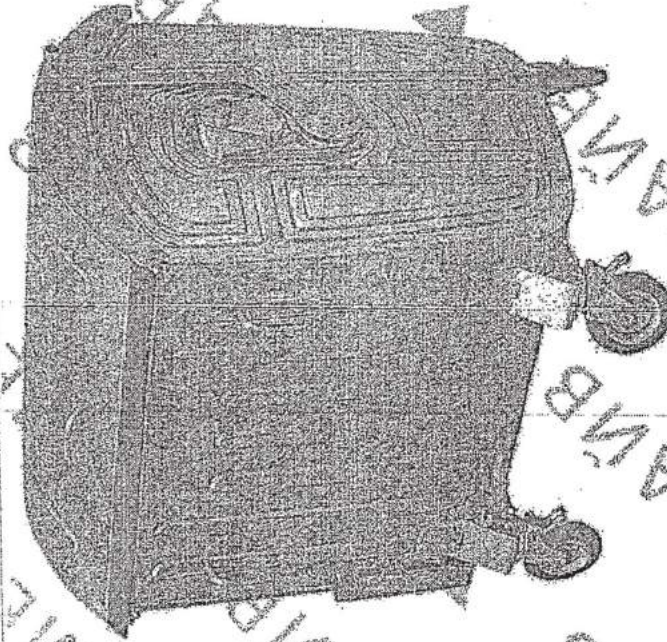

17000 руб

Характеристики
Тип 1132
Объем, л 1100
Материал металл
Лаборитные размеры (ДхШхВ), мм 1370х1430х1001

Выполнено: Металл, оцинкованное железо, толщина 0,5 мм
Исполнитель: ООО «Мегадрайв» г. Челябинск
Т.А. Ведерникова



Категория	Код	Наименование	Единица измерения	Цена за единицу	Итого
Строительные ограждения	1.8	50x50	50м	0,81	54,00
	2	50x50	0,5м x 30м	0,77	54,00
	2,5	50x50	1,5м x 13м	1,57	113,10
	2,5	50x50	1,8м x 13м	1,57	113,10
	2,5	50x50	2м x 15м	1,57	113,10
	1,8	50x50	1,5м x 45м	0,61	88,90
	3	50x50	0,35м x 15м	2,27	170,00
	3	50x50	0,5м x 15м	2,27	170,00
	1,6	50x50	1,5м x 50м	0,61	82,40
	4	50x50	1,5м x 15м	4,08	289,10
Декоративные металлические ограждения	1,5	50x50	1,8м x 45м	0,61	86,60
	1,6	50x50	2м x 45м	0,61	86,60
	1,8	50x50	1,5м x 30м	0,77	79,30
	1,8	50x50	1,8м x 30м	0,77	79,30
	1,8	50x50	2м x 30м	0,77	79,30
	2	50x50	1,5м x 15м	1,04	247,30
	2,5	50x50	1,5м x 15м	1,57	127,40
	2	50x50	1,8м x 15м	1,04	247,00
	2,5	50x50	1,8м x 15м	1,57	439,80
	2,5	50x50	2м x 15м	1,04	247,00
Спецпредложения	2,5	50x50	1,5м x 15м	1,57	872,50
	2,5	50x50	2м x 15м	1,57	382,20
	2,5	50x50	1,8м x 15м	1,57	807,00
	2,5	50x50	2м x 15м	1,57	897,00
	2,5	50x50	1,5м x 15м	1,57	897,00
	2,5	50x50	2м x 15м	1,57	897,00
	2,5	50x50	1,5м x 15м	1,57	897,00
	2,5	50x50	2м x 15м	1,57	897,00
	2,5	50x50	1,5м x 15м	1,57	897,00
	2,5	50x50	2м x 15м	1,57	897,00

Сеть оверлей В картах

Диаметр	Размер	Вес	Цена за кг	Цена за заказ
80-1	50x50	0,5м x 2м	79,30	79,30

- Сетка оверлей (бронированная)
- Сетка оверлей (оцинкованная)
- Строительные ограждения:
 - ограждения дорожных работ, строительных площадок, ограждение прохода/выезда
 - Специальные оверлейные (бронированные) оверлейные
 - Оверлейные оверлейные (бронированные) оверлейные
 - Оверлейные оверлейные (бронированные) оверлейные
 - Оверлейные оверлейные (бронированные) оверлейные
- Проволока
- Для упрочнения ограждений, для защиты от вторжения посторонних
- Полосы, сетчатые (информационные)
- Полосы, сетчатые (информационные)
- Полосы, сетчатые (информационные)
- Полосы, сетчатые (информационные)
- Декоративные металлические ограждения:
 - для ограждения мурал, для защиты и beautification садовых участков
 - Полосы, сетчатые (информационные)
- Строительные укрытия и ограждения:
 - для упрочнения и ограждения строительных площадок
 - Автоматические оверлейные
 - Специальные оверлейные
 - Технические оверлейные
 - Искусственные
- Спецпредложения

Сеть оверлейная оцинкованная 2,02х 22,0х3,0х 0,33мм
 Страна: Россия
 Цена: 357,50 руб/м2
 Цена: 10714,28 руб/булон
 Все остальные цены >



Выполнено: Металл, оцинкованное железо, толщина 0,5 мм
 Исполнитель: ООО «Мегадрайв» г. Челябинск
 Т.А. Ведерникова

ПУЛЬС ЦЕН

Мечтаете о новых клиентах?

Конференция Миссия 0.74 км/ч. Торговая сеть более 3.0 км

6 500 руб./шт.

Позвоните | 800.017

Объем 0.75 м³, включая все необходимые детали, сырье и комплектацию.

Отправить заявку

МЕТАЛЛ СЕРВИС * Москва

27.000 375-4000

Создание и установка

Узнать

6 800 руб./шт.

Позвоните | 800.017

Объем 0.75 м³, включая все необходимые детали, сырье и комплектацию.

Отправить заявку

МЕТАЛЛ СЕРВИС * Москва



27.000 375-4000

Создание и установка

Исполнитель: Прудников Александр Александрович
 Руководитель проекта: Т.А. Козинкина

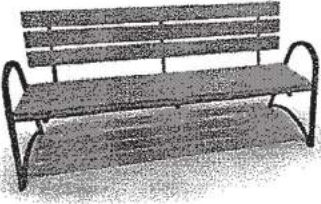

Визуализированный перечень элементов благоустройства

	<p align="center">Скамья со спинкой</p> <p>Характеристики: Длина скамейки - Не менее 2,00 м;</p> <p>Ширина - не менее 450 мм;</p> <p>Высота - не менее 600 мм.</p>
<p align="center">Детское игровое оборудование</p>	
<p align="center">Качель Общая стоимость с установкой</p>	
	<p align="center">Качели «ДВОЙНЫЕ»</p> <p>Характеристики: Длина – 3870 м;</p> <p>Ширина- 1240 м;</p> <p>Высота – 2250 м;</p>
<p align="center">Песочницы</p>	
	<p align="center">Песочница «КОРАБЛИК»</p> <p>Характеристики: Длина – 3650 м;</p> <p>Ширина- 1925 м;</p> <p>Высота – 2145 м;</p>

Согласовано:

Представитель заинтересованных лиц

Горюхи Гарнова Г.А.

«12» апреля 2017

Утверждено:

протокол общественной
муниципальной комиссии

№ 17 от «12» 04 2017

ДИЗАЙН - ПРОЕКТ
Благоустройства дворовой территории

г. Кострома,
проспект Рабочий, д. 72

(на 14 листах)

2017 год

Содержание

№ п/п	Наименование листа	страница
1	Пояснительная записка	3
2	Схема благоустройства дворовой территории	4
3	Сметный расчет	5-14

ПОЯСНИТЕЛЬНАЯ ЗАПИСКА

Заявка представителя заинтересованных лиц Гарновой Галины Анатольевны () поступила в Администрацию города Костромы 28 февраля 2017 года, зарегистрирована за № 64-ГС.

Адрес: проспект Рабочий, д. 72

Минимальный перечень:

- строительства дворового проезда с асфальтобетонным покрытием
- строительство пешеходной дорожки с асфальтобетонным покрытием

Дополнительный перечень: -

Схемой благоустройства предусматривается:

Асфальтирование дворового проезда и тротуара общей площадью 227, 3 м2 с подведением горловин 3 колодцев

Локальные сметные расчеты выполнены в базисных ценах.

Текущая цена сложилась с учетом НДС и индекса удорожания (где 1,18 - НДС; 6,23 к ФЕР - ИИ/ТЕР-2001 по объектам строительства на 1 квартал 2017 года) и составляет $35,746 * 1,18 * 6,23 = 262,8$ тыс. руб.

**Схема дворовой территории по адресу:
город Кострома, проспект Рабочий 72**



Условные обозначения

Условные обозначения	Наименование	Кол.	Sm ²
	- асфальтобетонное покрытие	-	227,3

Благоустройство дворовой территории в рамках комплексного благоустройства дворовых территорий г.Кострома на 2017год

ОБЪЕКТНЫЙ СМЕТНЫЙ РАСЧЕТ № 31_к
(объектная смета)

на строительство г.Кострома,Рабочий проспект,д.72

Сметная стоимость

35.746 тыс. руб.

Средства на оплату труда

0.991 тыс. руб.

Расчетный измеритель единичной стоимости

35.746 тыс. руб. /

Глава 2. ОСНОВНЫЕ ОБЪЕКТЫ СТРОИТЕЛЬСТВА

Составлен(а) в ценах по состоянию на 05.2017 г. по №: "ФЕР-2001 с доп. и изм. 12 (приказа Минстроя России № 41/пр)"

1	2	3	Сметная стоимость, тыс. руб.					8	9	10
			4	5	6	7	8			
Номер по порядку	Номера сметных расчетов (смет) Обоснование	Наименование работ	строительных работ	монтажных работ	оборудования, мебели, инвентаря	прочих затрат	всего	Средства на оплату труда, тыс. руб.	Показатели единичной стоимости	
1. 1	Дворы		35.746				35.746	0.821		
ИТОГО:			35.746				35.746	0.821		

Главный инженер проекта

(подпись, Ф.И.О.)

Начальник *ОТТ Ту КР*

(наименование)

отдела

Вед

Вендова Д.В.
(подпись, Ф.И.О.)

Составил

инженер ОТТ Ту КР

Бурлачева Е.И.
(должность, подпись, Ф.И.О.)

ЗД

Проверил

(должность, подпись, Ф.И.О.)

Согласовано:

Представитель заинтересованных лиц

В.М. Сергеев | Сергеев В.М.

«29» марта 2017

Утверждено:

протокол общественной

муниципальной комиссии

№ 14 от «30» 03 2017

ДИЗАЙН - ПРОЕКТ
БЛАГОУСТРОЙСТВА ДВОРОВОЙ ТЕРРИТОРИИ

г. Кострома,
проезд Речной, д. 6
(на 14 листах)

2017 год

Содержание

№ п/п	Наименование листа	страница
1	Пояснительная записка	3
2	Схема благоустройства дворовой территории	4
3	Сметный расчет	5-14

ПОЯСНИТЕЛЬНАЯ ЗАПИСКА

Заявка представителя заинтересованных лиц Серогодской Веры Александровны () поступила в Администрацию города Костромы 27 февраля 2017 года, зарегистрирована за № 58-ГС.

Адрес: проезд Речной, д.6

Минимальный перечень: ремонт дворовых проездов
Дополнительный перечень: -

Схемой благоустройства предусматривается:
- ремонт асфальтобетонного покрытия дворовых проездов площадью 198,5 м² с поднятием горловины одного колодца

Локальные сметные расчеты выполнены в базисных ценах.
Текущая цена сложилась с учетом НДС и индекса удорожания (где 1,18 - НДС; 6,23 к ФЕР-2001/ТЕР-2001 по объектам строительства на 1 квартал 2017 года) и составляет $32,305 * 1,18 * 6,23 = 237,5$ тыс. руб.

**Схема дворовой территории по адресу:
Город Кострома, проезд Речной, 6**

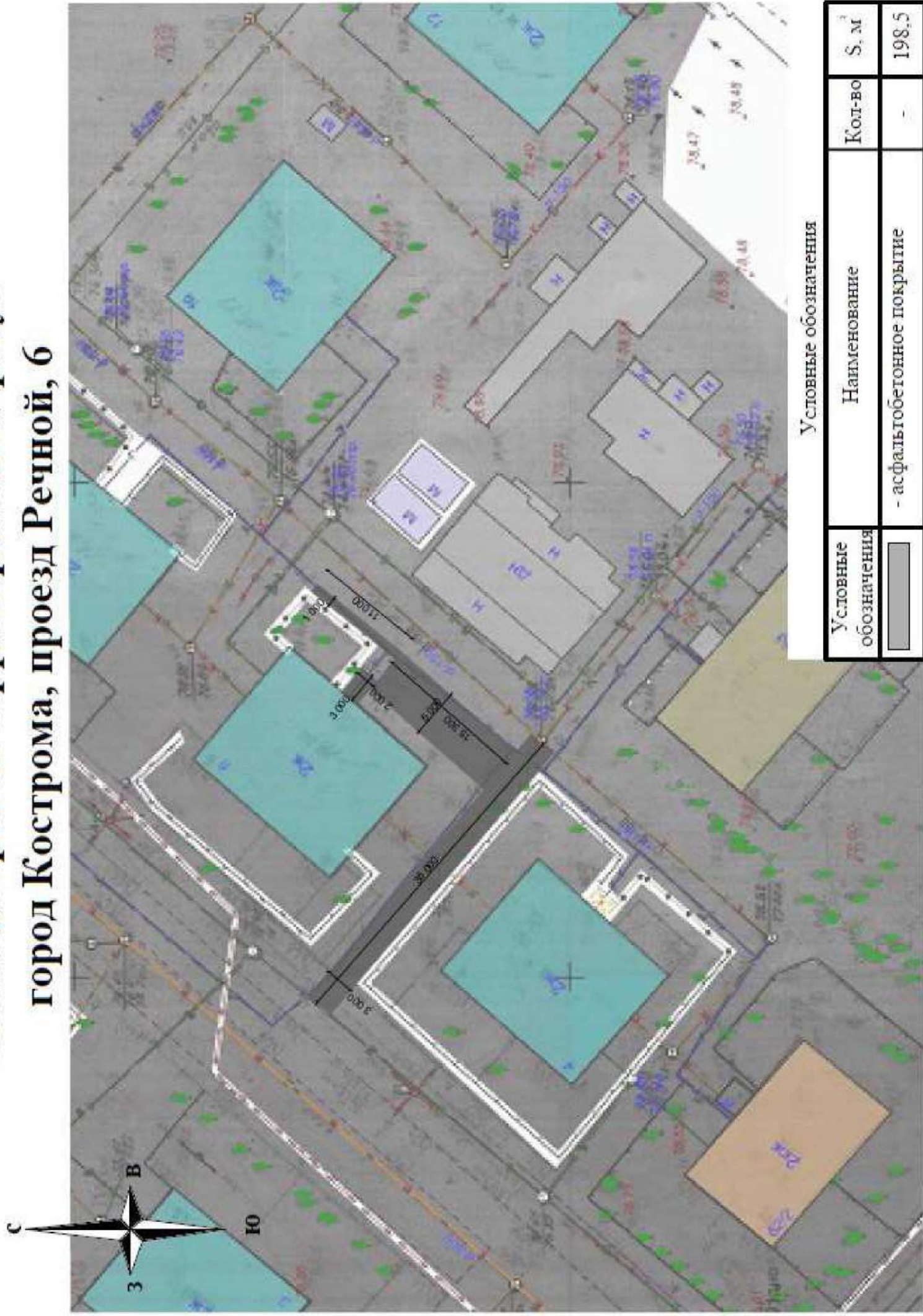

Благоустройство Дворовой территории в рамках комплексного благоустройства дворовых территорий г. Кострома на 2017 год

ОБЪЕКТНЫЙ СМЕТНЫЙ РАСЧЕТ № 32_к

(объектная смета)

на строительство г. Кострома, Речной проезд, д. 6

Сметная стоимость

Средства на оплату труда

Расчетный измеритель единичной стоимости

32.305 тыс. руб.

0.749 тыс. руб.

32.305 тыс. руб. /

Глава 2. ОСНОВНЫЕ ОБЪЕКТЫ СТРОИТЕЛЬСТВА

Составлен(а) в ценах по состоянию на 05.2017 г. по НБ: "ФЕР-2001 с доп. и изм. 12 (приказ Минстроя России № 41/пр)"

Номер по порядку	Номера сметных расчетов (смет) Обоснование	Наименование работ	Сметная стоимость, тыс. руб.					всего	Средства на оплату труда, тыс. руб.	Показатели единичной стоимости
			строительных работ	монтажных работ	оборудования, мебели, инвентаря	прочих затрат	7			
1	1. 1	Дворы	4	5	6	7	8	9	10	
			32.305				32.305	0.749		
		ИТОГО:	32.305				32.305	0.749		
		ИТОГО:	32.305				32.305	0.749		
		ВСЕГО ПО СМЕТЕ:	32.305				32.305	0.749		
		СМЕТНАЯ 3/ПЛАТА -						0.749		

Главный инженер проекта

Начальник ВТТТ ТККД

(наименование)

отдела

Венков Д.И. (подпись, Ф.И.О.)

(подпись, Ф.И.О.)

Составил Ишмаев ВРДТ и др

Куримова С.И. (подпись, Ф.И.О.)

(должность, подпись, Ф.И.О.)

Проверил

(должность, подпись, Ф.И.О.)

Согласовано:

Представитель заинтересованных лиц

Солд. А.И. Токмачева
«29» марта 2017

Утверждено:

протокол общественной
муниципальной комиссии
№ 14 от «30» 03 2017

ДИЗАЙН - ПРОЕКТ
Благоустройства дворовой территории

г. Кострома,
проспект Речной, д. 92

(на 15 листах)

2017 год

Содержание

№ пп	Наименование листа	страница
1	Пояснительная записка	3
2	Схема благоустройства дворовой территории	4
3	Сметный расчет	5-15

ПОЯСНИТЕЛЬНАЯ ЗАПИСКА

Заявка представителя заинтересованных лиц Голубевой Ларисы Николаевны () поступила в Администрацию города Костромы 27 февраля 2017 года, зарегистрирована за № 44-ГС.

Адрес: проспект Речной, д. 92

Минимальный перечень:

- асфальтирование дворовых проездов

Дополнительный перечень -

Схемой благоустройства предусматривается:

- ремонт асфальтобетонного покрытия дворового проезда и тротуара общей площадью 515,7 м² с поднятием горловин семи колодцев

Локальные сметные расчеты выполнены в базисных ценах.

Текущая цена сложилась с учетом НДС и индекса удорожания (где 1,18 - НДС; 6,23 к ФЕР-2001/ТЕР-2001 по объектам строительства на 1 квартал 2017 года) и составляет $99,903 * 1,18 * 6,23 = 734,4$ тыс. руб.,



**Схема дворовой территории по адресу:
город Кострома, проспект Речной, 92**



Условные обозначения

Условные обозначения	Наименование	Кол.	Sm ²
	- асфальт, обочины, дорожки	-	515,7

Согласовано:

Представитель заинтересованных лиц

 Александр В. В.

«12» марта 2017г.

2-10
Утверждено:

протокол общественной

муниципальной комиссии

№ 13 от «23» 03 2017

ДИЗАЙН - ПРОЕКТ
Благоустройства дворовой территории

г. Кострома,

ул. Северной правды, д. 33а

(на 25 листах)

2017 год

Содержание

№ пп	Наименование листа	страница
1	Пояснительная записка	3
2	Схема благоустройства дворовой территории	4
3	Сметный расчет	5-24
4	Визуализированный перечень элементов благоустройства	25

ПОЯСНИТЕЛЬНАЯ ЗАПИСКА

Заявка представителя заинтересованных лиц Платонова С. В. поступила в Администрацию города Костромы 17 февраля 2017 года, зарегистрирована за № 2-ГС.

Адрес: ул. Северной Правды, д.33а

Минимальный перечень: ремонт дворовых проездов, установка урн.

Дополнительный перечень: оборудование автомобильных парковок, устройство контейнерной площадки.

Ремонт внутриквартального проезда с ул. Северной Правды до места начала асфальтирования выполнен в 2016 году и находится в нормативном состоянии.

Схемой благоустройства предусматривается:

- организация парковки на месте существующего газона площ. 277,5 м² с поднятием горловин 2 колодцев,
- ремонт асфальтобетонного покрытия дворового проезда и тротуара площ. 543, 6 м² с поднятием горловины 1 колодца,
- замена контейнеров на евроконтейнеры на существующей КП,
- установка двух урн: у подъезда и у существующих скамеек.

Локальные сметные расчеты выполнены в базисных ценах.

Текущая цена сложилась с учетом НДС и индекса удорожания (где 1,18 - НДС; 6,23 к ФЕР-2001/ТЕР-2001 по объектам строительства на 1 квартал 2017 года) и составляет $86,771 * 1,18 * 6,23 = 637,9$ тыс. руб., .

- в т. ч. софинансирование заинтересованных лиц (5%) - 18,40 тыс. руб.

Схема благоустройства дворовой территории расположенной по адресу:
 город Кострома, улица Северной Правды, 33а.

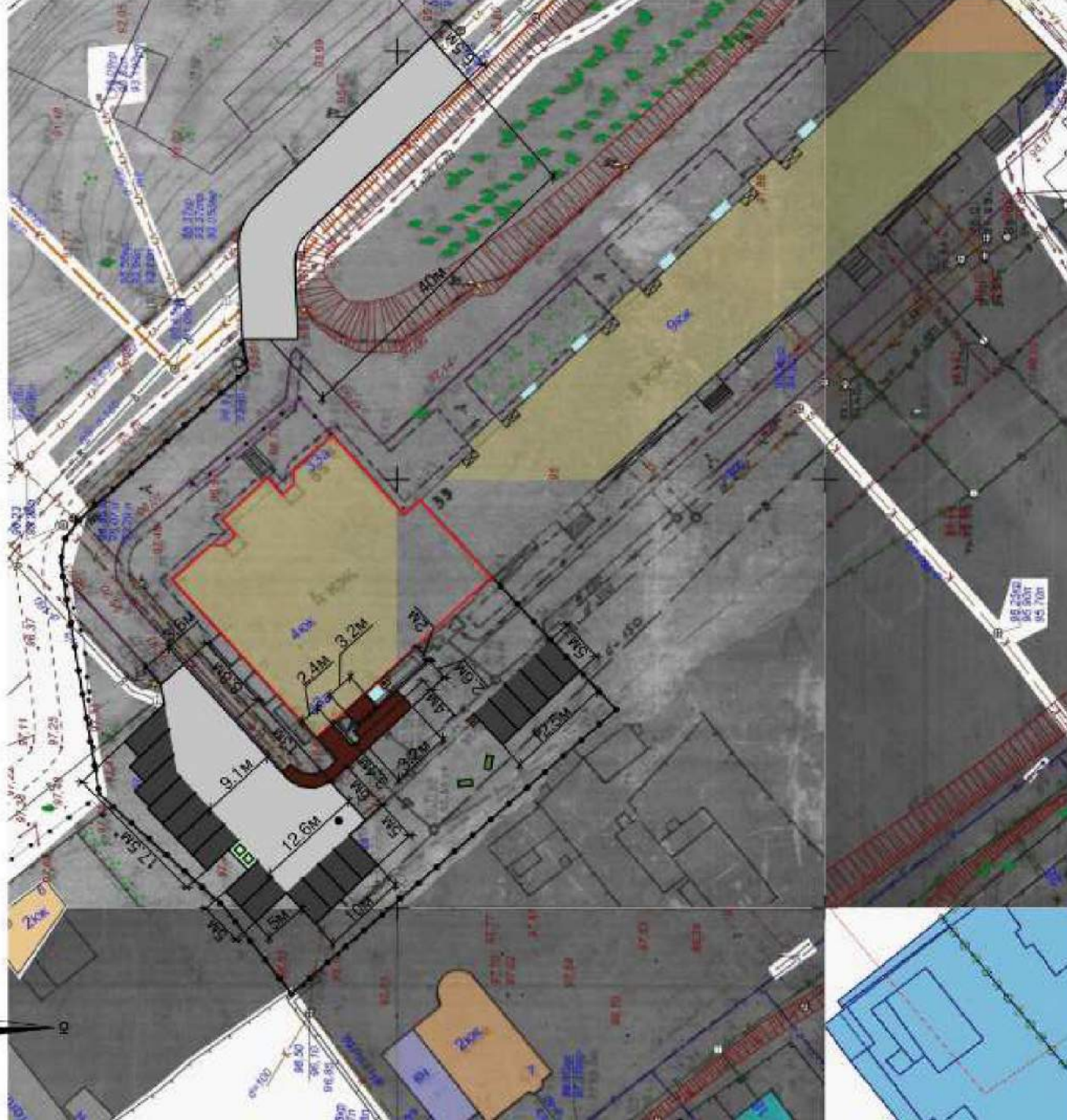

Условные обозначения

Обозначение	Наименование	Кол-во	S, м ²
	- асфальтобетонное покрытие	-	496.6
	- тротуар	-	47
	- гостевая парковка	18 м/м	277.5
	- контейнерная площадка на 2 контейнера	1 шт	-
	- урна уличная	2 шт	-
	- существующая скамья	2 шт	-
	- существующее ограждение	-	-
	- существующий колодец	1 шт	-

Благоустройство дворовой территории в рамках комплексного благоустройства дворовых территорий г. Кострома на 2017 год

ОБЪЕКТНЫЙ СМЕТНЫЙ РАСЧЕТ № 57_к
(объектная смета)

на строительство г. Кострома, ул. Северной Правды, д. 33а

Сметная стоимость **86.771 тыс. руб.**

Средства на оплату труда **2.341 тыс. руб.**

Расчетный измеритель единичной стоимости **86.771 тыс. руб. /**

Глава 2. ОСНОВНЫЕ ОБЪЕКТЫ СТРОИТЕЛЬСТВА

Составлен(а) в ценах по состоянию на 05.2017 г. по НБ: "ФЕР-2001 с доп. и изм. 12 (приказ Минстроя России № 41/пр)"

Номер по порядку	Номера сметных расчетов (смет) Обоснование	Наименование работ	Сметная стоимость, тыс. руб.				Средства на оплату труда, тыс. руб.	Показатели единичной стоимости	
			строительных работ	монтажных работ	оборудования, мебели, инвентаря	прочих затрат			всего
1	2	3	4	5	6	7	8	9	10
1. 2		парковка	45.307				45.307	1.106	
2. 1		ремонт дворовых проездов	35.784				35.784	1.235	
3. 3		установку урн	0.916				0.916		
4. 4		установку евроконтейнера	4.764				4.764		
ИТОГО:			86.771				86.771	2.341	
ИТОГО:			86.771				86.771	2.341	
ИТОГО:			86.771				86.771	2.341	
ВСЕГО ПО СМЕТЕ:			86.771				86.771	2.341	
СМЕТНАЯ 3/ПЛАТА -								2.341	

Главный инженер проекта

(подпись, Ф.И.О.)

Иванов

отдела

Семикова С.И.

(подпись, Ф.И.О.)

Начальник *ОТДТ и КР*

(наименование)

Составил *Семикова С.И.*

(должность, подпись, Ф.И.О.)



Семикова С.И.

(должность, подпись, Ф.И.О.)

Проверил

(должность, подпись, Ф.И.О.)

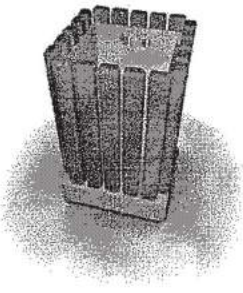
Визуальный перечень элементов благоустройства

	<ul style="list-style-type: none">• Урна металлическая• «Деревянный декор» <p>Характеристики: Высота - Не менее 500 мм; Ширина - не менее 420 мм; Объем: 10 л</p>
	<p>Евроконтейнер Металлический, с крышкой</p> <p>Объем: 1,1 м3</p>

Согласовано:

Представитель заинтересованных лиц

Ольга Чеснокова
« 5 » апреля 2017

Утверждено:

протокол общественной
муниципальной комиссии
№ 15 от « 5 » 04 2017

ДИЗАЙН - ПРОЕКТ
Благоустройства дворовой территории
г. Кострома,
ул. Скворцова, д. 4а
(на 25 листах)

2017 год

Содержание

№ пп	Наименование листа	страница
1	Пояснительная записка	3
2	Схема благоустройства дворовой территории	4
3	Сметный расчет	5-24
4	Визуализированный перечень элементов благоустройства	25

ПОЯСНИТЕЛЬНАЯ ЗАПИСКА

Заявка представителя заинтересованных лиц Нестеровской Светланы Федоровны () поступила в Администрацию города Костромы 27 февраля 2017 года, зарегистрирована за № 45-ГС.

Адрес: ул. Скворцова, д. 4а

Минимальный перечень:

- ремонт дворовых проездов, тротуара
- установка урны

Дополнительный перечень: -

Схемой благоустройства предусматривается:

- ремонт асфальтобетонного покрытия площадью 792,5 м² с поднятием горловин 3 колодцев
- установка 1 урны

Локальные сметные расчеты выполнены в базисных ценах.

Текущая цена сложилась с учетом НДС и индекса удорожания (где 1,18 - НДС; 6,23 к ФЕР-2001/ТЕР-2001 по объектам строительства на 1 квартал 2017 года) и составляет $76,063 * 1,18 * 6,23 = 559,2$ тыс. руб.

**Схема благоустройства дворовой территории расположенной по адресу:
город Кострома, улица Скворцова 4а**

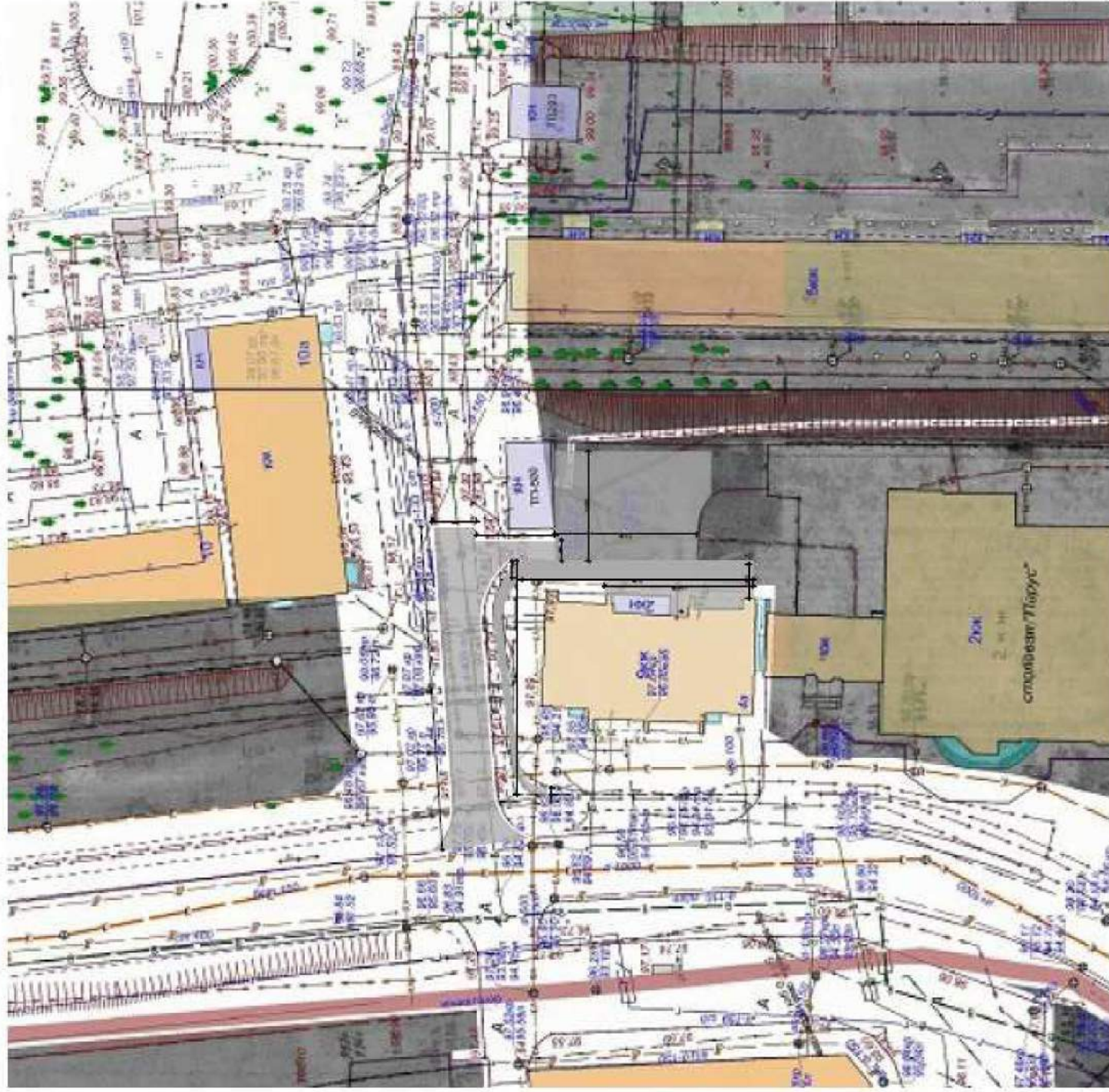

Условные обозначения

Условные обозначения	Наименование	Кол.	См ²
■	- асфальтобетонное покрытие	-	792,5
●	- урва	1	

Благоустройство дворовой территории в рамках комплексного благоустройства дворовых территорий г.Кострома на 2017год

ОБЪЕКТНЫЙ СМЕТНЫЙ РАСЧЕТ № 19_к
(объектная смета)

на строительство г.Кострома,ул.Скворцова,д.4а

Сметная стоимость

76.063 тыс. руб.

Средства на оплату труда

3.028 тыс. руб.

Расчетный измеритель единичной стоимости

76.063 тыс. руб. /

Глава 2. ОСНОВНЫЕ ОБЪЕКТЫ СТРОИТЕЛЬСТВА

Составлен(а) в ценах по состоянию на 05.2017 г. по НБ: "ФЕР-2001 с доп. и изм. 12 (приказ Минстроя России № 41/пр)"

Номер по порядку	Номера сметных расчетов (смет) Обоснование	Наименование работ	Сметная стоимость, тыс. руб.					всего	Средства на оплату труда, тыс. руб.	Показатели единичной стоимости
			строительных работ	монтажных работ	оборудования, мебели, инвентаря	прочих затрат				
1	2	3	4	5	6	7	8	9	10	
1. 1		Дворы	46.123				46.123	2.082		
2. 2		проезды к дому	29.376				29.376	0.930		
3. 3		урны и скамейки	0.564				0.564	0.016		
		ИТОГО:					76.063	3.028		
		ИТОГО:					76.063	3.028		
		ВСЕГО ПО СМЕТЕ:					76.063			
		СМЕТНАЯ Э/ПЛАТА -						3.028		

Главный инженер проекта

(подпись, Ф.И.О.)

Начальник

отдела

(подпись, Ф.И.О.)

О.П. Тукр

Васильева О.В.

Составил

(должность, подпись, Ф.И.О.)

Иванов И.И.

Сидорова Е.И.

Проверил

(должность, подпись, Ф.И.О.)

Визуализированный перечень элементов благоустройства

	<p style="text-align: center;">Урна для мусора</p> <p>Характеристики: Высота - не менее 500 мм Ширина – не менее 400 мм Объем: 20 л</p>
---	--

29-ГС

Согласовано:

Представитель заинтересованных лиц

Зинь-Шимова Н.Т.

«14» апреля 2017

Утверждено:

протокол общественной

муниципальной комиссии

№ 18 от «14» 04 2017

ДИЗАЙН - ПРОЕКТ
БЛАГОУСТРОЙСТВА ДВОРОВОЙ ТЕРРИТОРИИ

г. Кострома,
ул. Советская, д. 54/2

(на 23 листах)

2017 год

Содержание

№ пп	Наименование листа	страница
1	Пояснительная записка	3
2	Схема благоустройства дворовой территории	4
3	Сметный расчет	5-23

ПОЯСНИТЕЛЬНАЯ ЗАПИСКА

Заявка представителя заинтересованных лиц Шишовой Мариной Гумяровой (.....) поступила в Администрацию города Костромы 24 февраля 2017 года, зарегистрирована за № 29-ГС.

Адрес: ул. Советская, 54/2

Минимальный перечень:

- восстановление плиточного покрытия заезда во двор со стороны ул. Овражной (плитка имеется)

Дополнительный перечень

- озеленение, спил аварийных деревьев

Схемой благоустройства предусматривается:

- мощение тротуарной плиткой проезда площадью 36 м²
- устройство газона площадью 395 м²
- снос аварийных деревьев.

Локальные сметные расчеты выполнены в базисных ценах.

Текущая цена сложилась с учетом НДС и индекса удорожания (где 1,18 - НДС; 6,23 к ФЕР-2001/ТЕР-2001 по объектам строительства на 1 квартал 2017 года)

и составляет $19,672 * 1,18 * 6,23 = 144,6$ тыс. руб.,

- в т. ч. софинансирование заинтересованных лиц (5%) - 5,725 тыс. руб.

**Схема благоустройства дворовой территории расположенной по адресу:
город Кострома, улица Советская, 54/2**

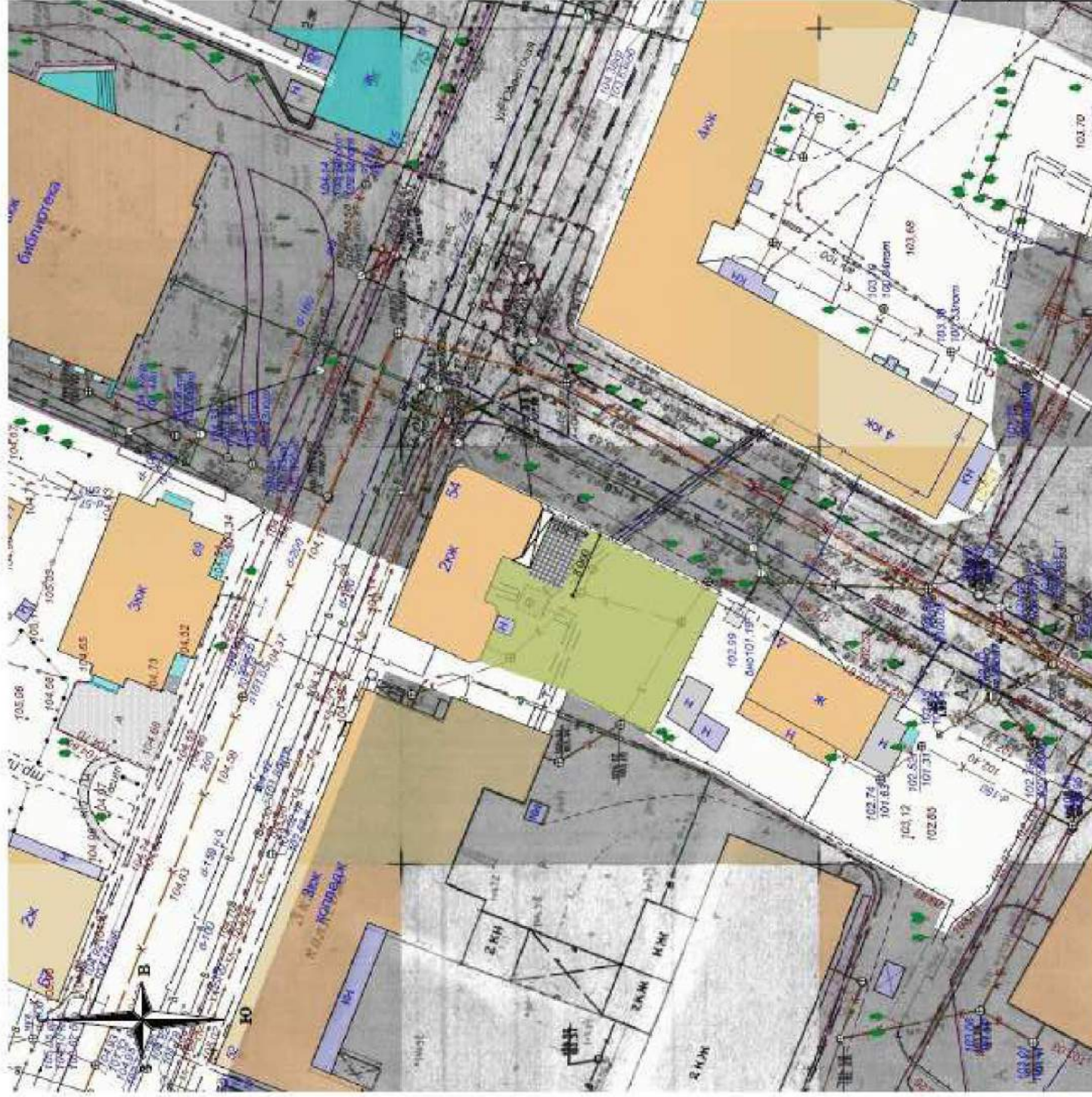

Условные обозначения

Условные обозначения	Наименование	Кол-во	S, м ²
	- мощение тротуарной плиткой	-	36
	- газон	-	395

Благоустройство дворовой территории в рамках комплексного благоустройства дворовых территорий г. Кострома на 2017 год

ОБЪЕКТНЫЙ СМЕТНЫЙ РАСЧЕТ № 42_к
(объектная смета)

на строительство г. Кострома, ул. Советская, д. 54/2

Сметная стоимость **19.672 тыс. руб.**

Средства на оплату труда **2.970 тыс. руб.**

Расчетный измеритель единичной стоимости **19.672 тыс. руб. /**

Глава 2. ОСНОВНЫЕ ОБЪЕКТЫ СТРОИТЕЛЬСТВА

Составлен(а) в ценах по состоянию на 05.2017 г. по НБ: "ФЕР-2001 с доп. и изм. 12 (приказ Министра России № 41/пр)"

Номер по порядку	Номера сметных расчетов (смет) Обоснование	Наименование работ	Сметная стоимость, тыс. руб.					Средства на оплату труда, тыс. руб.	Показатели единичной стоимости
			строительных работ	монтажных работ	оборудования, мебели, инвентаря	прочих затрат	всего		
1	2	3	4	5	6	7	8	9	10
1. 1		ремонт плитки	4.097					4.097	0.718
2. 2		озеленение	15.575					15.575	2.252
		ИТОГО:	19.672					19.672	2.970
		ИТОГО:	19.672					19.672	2.970
		ИТОГО:	19.672					19.672	2.970
		ВСЕГО ПО СМЕТЕ:	19.672					19.672	2.970
		СМЕТНАЯ 3/ПЛАТА -							

Главный инженер проекта

(подпись, Ф.И.О.)

Начальник ОТД Т. КР

отдела

(подпись, Ф.И.О.)

(наименование)

Составил Иванов И.И. КР

(должность, подпись, Ф.И.О.)

(подпись, Ф.И.О.)

Проверил _____

(должность, подпись, Ф.И.О.)

31-PC

Согласовано:

Представитель заинтересованных лиц

И.И. Кочетков И.А.
«15» апреля 2017

Утверждено:

протокол общественной
муниципальной комиссии
№19 от «26» 04 2017

ДИЗАЙН - ПРОЕКТ
Благоустройства дворовой территории

г. Кострома,
ул. Советская, д. 86
(корректировка)

(на 45 листах)

2017 год

Содержание

№ пп	Наименование листа	страница
1	Пояснительная записка	3
2	Схема благоустройства дворовой территории	4
3	Сметный расчет	5-44
4	Визуализированный перечень элементов благоустройства	45

ПОЯСНИТЕЛЬНАЯ ЗАПИСКА

Заявка представителя заинтересованных лиц Кочеткова Ивана Александровича () поступила в Администрацию города Костромы 24 февраля 2017 года, зарегистрирована за № 31-ГС.

Адрес: ул. Советская, д. 86

Минимальный перечень:

- ремонт дворового проезда
- установка фонарей освещения на дворовой территории
- установка скамеек, урн

Дополнительный перечень:

- озеленение
- устройство дождевой канализации (вертикальная планировка, подъем колодцев)
- устройство пандуса
- устройство контейнерной площадки

Представлен проект благоустройства территории
проектная организация: архитектурно-строительная мастерская ПЕРСПЕКТИВА,
2017 год

Схемой благоустройства предусматривается:

- ремонт асфальтобетонного покрытия площадью 700 м² с поднятием горловин 5 колодцев
 - устройство освещения детской площадки
 - устройство парковки площадью 394 м²
 - установка двух скамеек, двух урн
- От пандуса отказались

Локальные сметные расчеты выполнены в базисных ценах.

Текущая цена сложилась с учетом НДС и индекса удорожания (где 1,18 - НДС; 6,23 к ФЕР-2001/ТЕР-2001 по объектам строительства на 1 квартал 2017 года) и составляет $201,225 * 1,18 * 6,23 = 1\,479,3$ тыс. руб.,

- в т. ч. финансирование заинтересованных лиц (5%) - 38,131 тыс. руб.

**Схема благоустройства дворовой территории расположенной по адресу:
Город Кострома, улица Советская, 86**

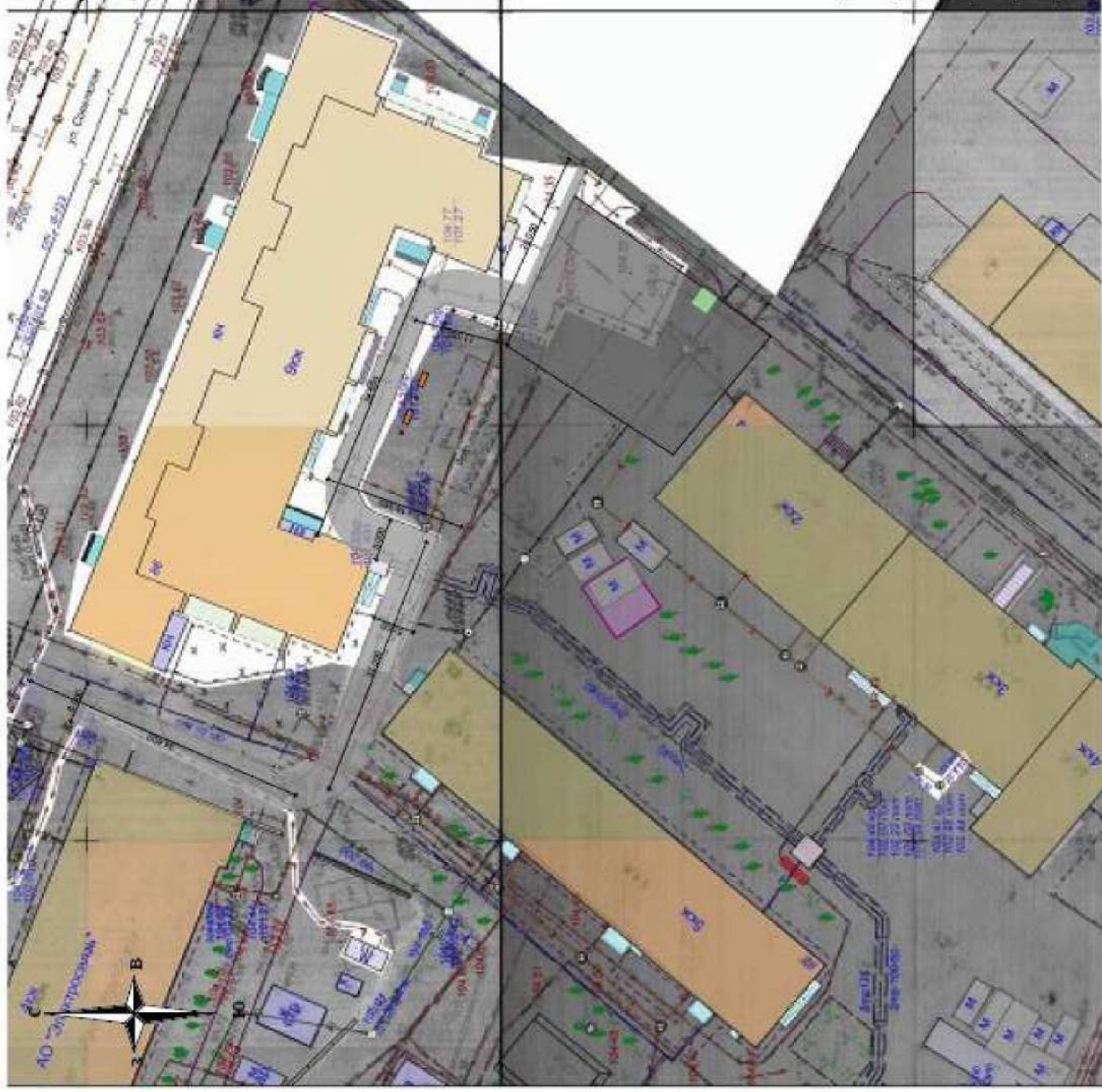

< 17Д-0000 * 43_к * >

Благоустройство дворовой территории в рамках комплексного благоустройства дворовых территорий г.Кострома на 2017год

ОБЪЕКТНЫЙ СМЕТНЫЙ РАСЧЕТ № 43_к

(объектная смета)

на строительство	Г.Кострома, ул.Советская, д.86	201.225 тыс. руб.
Сметная стоимость		7.843 тыс. руб.
Средства на оплату труда		201.225 тыс. руб. /
Расчетный измеритель единичной стоимости		

Глава 2. ОСНОВНЫЕ ОБЪЕКТЫ СТРОИТЕЛЬСТВА

Составлен(а) в ценах по состоянию на 05.2017 г. по НБ: "ФЕР-2001 с доп. и изм. 12 (приказ Минстроя России № 41/пр)"

Номер по порядку	Номера сметных расчетов (смет) Обоснование	Наименование работ	Сметная стоимость, тыс. руб.					Средства на оплату труда, тыс. руб.	Показатели единичной стоимости
			строительных работ	монтажных работ	оборудования, мебели, инвентаря	прочих затрат	всего		
1	2	3	4	5	6	7	8	9	10
1. 1		дворы	93.920					3.022	
2. 2		парковка	78.818					2.013	
3. 3		освещение спортивной площадки	2.211	2.833				0.272	
4. 4		урны и скамейки	4.779					0.154	
5. 5		контейнерная площадка	2.616					0.185	
6. 6		озеленение	16.048					2.197	
		ИТОГО:	198.392	2.833				7.843	
		ИТОГО:	198.392	2.833				7.843	
		ИТОГО:	198.392	2.833				7.843	
		ВСЕГО ПО СМЕТЕ:	198.392	2.833				7.843	
		СМЕТНАЯ 3/ПЛАТА -						7.843	

Главный инженер проекта

(подпись, Ф.И.О.)

Начальник ОТД Т.с. КР

отдела

(подпись, Ф.И.О.) Осимова С.И.

(подпись, Ф.И.О.)

(наименование)

Составил

Кузнецова С.А.

(должность, подпись, Ф.И.О.)

Проверил

77

ООО ГЕРМЕС

Тел: 0292616

17 ЯНВ 2016 11:11 СТР1



**ОБЩЕСТВО С ОГРАНИЧЕННОЙ ОТВЕТСТВЕННОСТЬЮ
«Гермес»**

156009, г. Кострома, П. Юбилейная, д. 10, тел (факс) 62-90-16
ИНН/КПП 4401024680/40101001 ОГРН 1034408612333
р/сч 40702810329120100107 в Костромском ОСБ № 8640 г. Кострома
БИК 043469623 кор/сч 30101810200000000623

01.01.2016г

г.Кострома

П Р И К А З № 5

Установить стоимость размещения 1 кубического метра промышленных отходов на полигоне промышленных отходов в д.Холм :

1. Минимальная цена 1м3 115 рублей
2. Максимальная цена 1м3 172 рубля 50копеек





И.Г. Ябанжи

Генеральный директор И.Г. Ябанжи

ЗАКАЗ ПО №	
ПОЛУЧЕНО	
№	д. м. г.
117	06 2016
Всего № 1175	

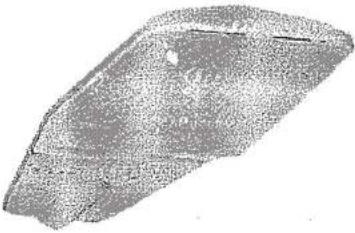
Визуализированный перечень элементов благоустройства

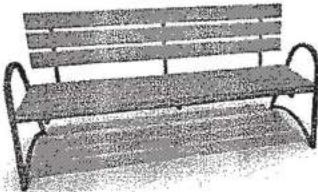
	<p>Номинальное напряжение с 170 В</p> <p>Подходит для размера верхнего отруба с 48 мм</p> <p>Подходит для размера верхнего отруба по 50 мм</p> <p>Степень защиты IP IP65</p> <p>Способ монтажа Консольный</p> <p>Номинальное напряжение по 260 В</p>
	<p style="text-align: center;">Урна для мусора</p> <p>Характеристики: Высота - не менее 500 мм</p> <p>Ширина – не менее 400 мм</p> <p>Объем: 20 л</p>
	<p style="text-align: center;">Скамья со спинкой</p> <p>Характеристики: Длина скамейки - Не менее 2,00 м;</p> <p>Ширина - не менее 450 мм;</p> <p>Высота - не менее 600 мм.</p>

Согласовано:

Представитель заинтересованных лиц

Сидорова Е.В. / Инициативная группа
«4» апреля 2017

54-72
Утверждено:

протокол общественной
муниципальной комиссии
№16 от «10» 04 2017

ДИЗАЙН - ПРОЕКТ
Благоустройства дворовой территории

г. Кострома,
ул. Советская, д. 115а
(на 15 листах)

2017 год

Содержание

№ п/п	Наименование листа	страница
1	Пояснительная записка	3
2	Схема благоустройства дворовой территории	4
3	Сметный расчет	5-15

ПОЯСНИТЕЛЬНАЯ ЗАПИСКА

Заявка представителя заинтересованных лиц Кузьменковой Татьяной Егоровной () поступила в Администрацию города Костромы 24 февраля 2017 года, зарегистрирована за № 24-ГС.

Адрес: ул. Советская, 115а

Минимальный перечень:

- ремонт дворовых проездов

Дополнительный перечень -

Схемой благоустройства предусматривается:

- ремонт асфальтобетонного покрытия площадью 747,5 м² с поднятием горловин 11 колодцев



Локальные сметные расчеты выполнены в базисных ценах.

Текущая цена сложилась с учетом НДС и индекса удорожания (где 1,18 - НДС; 6,23 к ФЕР-2001/ТЕР-2001 по объектам строительства на 1 квартал 2017 года) и составляет $111,263 * 1,18 * 6,23 = 817,9$ тыс. руб.

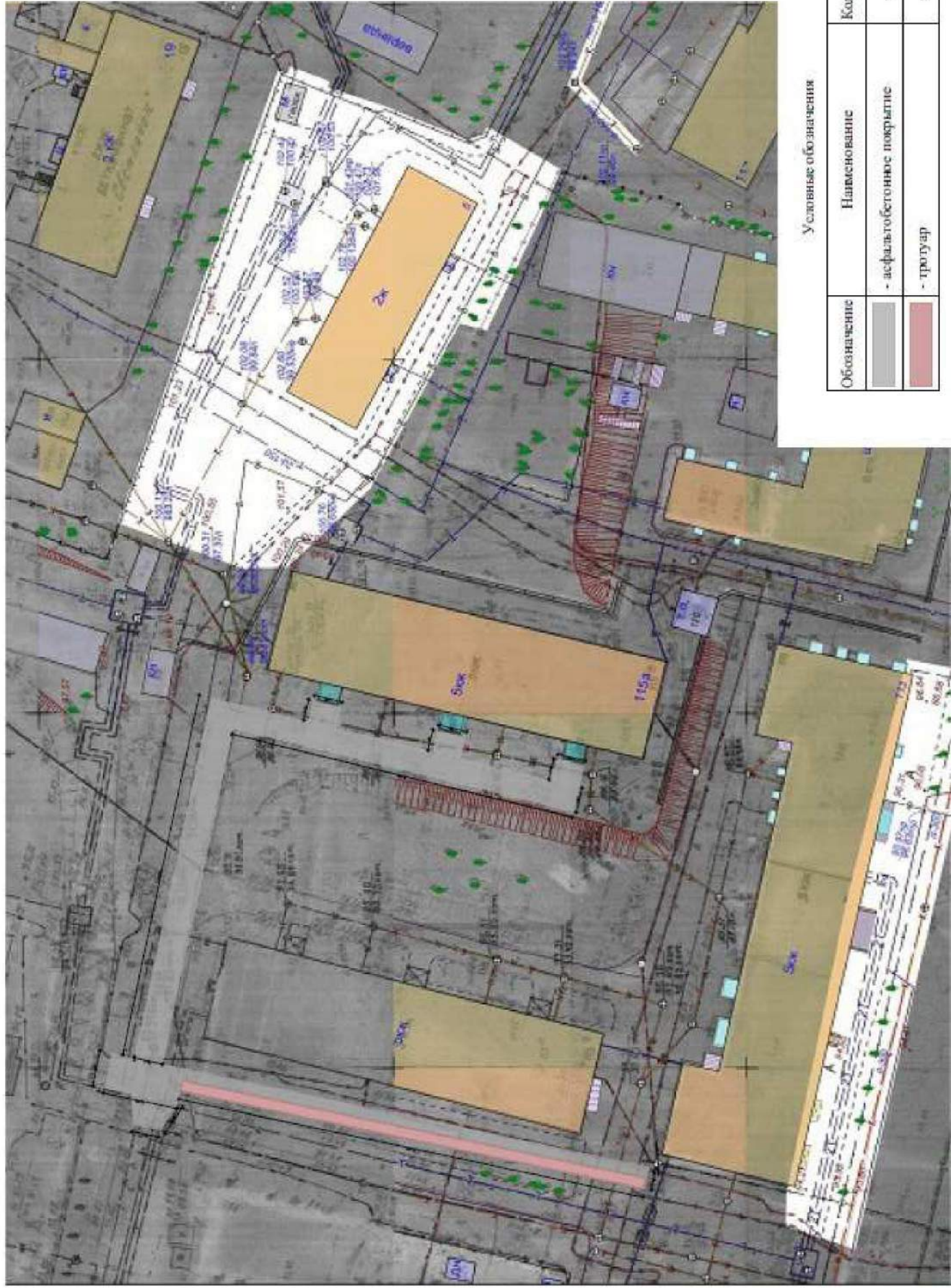
**Схема дворовой территории по адресу:
город Кострома, улица Советская, 115а**



Условные обозначения

Обозначение	Наименование	Кол-во	S, м ²
	- асфальтобетонное покрытие	-	611
	- тротуар	-	136.5

Благоустройство дворовой территории в рамках комплексного благоустройства дворовых территорий г.Кострома на 2017год

ОБЪЕКТНЫЙ СМЕТНЫЙ РАСЧЕТ № 40_к
(объектная смета)

на строительство г.Кострома,ул.Советская,д.115а **111.263 тыс. руб.**
 Сметная стоимость **4.713 тыс. руб.**
 Средства на оплату труда **111.263 тыс. руб. /**
 Расчетный измеритель единичной стоимости

Глава 2. ОСНОВНЫЕ ОБЪЕКТЫ СТРОИТЕЛЬСТВА

Составлен(а) в ценах по состоянию на 05.2017 г. по НБ: "ФЕР-2001 с доп. и изм. 12 (приказ Минстроя России № 41/пр)"

1	2	3	Сметная стоимость, тыс. руб.				7	8	9	10
			4	5	6	всего				
Номер по порядку	Номера сметных расчетов (смет) Обоснование	Наименование работ	строительных работ	монтажных работ	оборудования, мебели, инвентаря	прочих затрат	всего	Средства на оплату труда, тыс. руб.	Показатели единичной стоимости	
1.1	2	дворы	111.263				111.263	4.713		
			ИТОГО:	111.263			111.263	4.713		
			ИТОГО:	111.263			111.263	4.713		
			ИТОГО:	111.263			111.263	4.713		
			ВСЕГО ПО СМЕТЕ:	111.263			111.263	4.713		
			СМЕТНАЯ З/ПЛАТА -							

Главный инженер проекта

(подпись, Ф.И.О.) Александр Семенова д.д. отдела (подпись, Ф.И.О.)

Начальник ОТПТс КР (наименование)

Составил инженер ОПТ и КР Семенова Е.А. (должность, подпись, Ф.И.О.)

Проверил _____ (должность, подпись, Ф.И.О.)

Согласовано:

Представитель заинтересованных лиц

ЖКМ, Букашева ИИ

«05» апрель 2017

Утверждено:

протокол общественной
муниципальной комиссии

№ 15 от « 5 » 04 2017

ДИЗАЙН - ПРОЕКТ
 БЛАГОУСТРОЙСТВА ДВОРОВОЙ ТЕРРИТОРИИ
 г. Кострома,
 ул. Спасокукоцкого, 36/50
 (на **42** листах)

2017 год

Содержание

№ п/п	Наименование листа	страница
1	Пояснительная записка	3
2	Схема благоустройства дворовой территории	4
3	Сметный расчет	5-40
4	Визуализированный перечень элементов благоустройства	41-42

ПОЯСНИТЕЛЬНАЯ ЗАПИСКА

Заявка представителя заинтересованных лиц Буканевой Натальи Николаевны () поступила в Администрацию города Костромы 20 февраля 2017 года, зарегистрирована за № 7-ГС.

Адрес: ул. Спасокукоцкого, 36/50

Минимальный перечень:

- установка фонаря над подъездом
- установка скамейки, урны
- ремонт дворового и внутриквартального проездов с тротуаром

Дополнительный перечень:

- устройство автопарковки
- установка спортивного комплекса
- посадка кустарника

Схемой благоустройства предусматривается:

- ремонт асфальтобетонного покрытия площадью 352, 43 м² с поднятием горловины 1 колодца
- устройство парковки площадью 60,0 м²
- установка 1 урны, двух скамеек со спинками на детской площадке
- установка спортивного комплекса

Локальные сметные расчеты выполнены в базисных ценах.

Текущая цена сложилась с учетом НДС и индекса удорожания (где 1,18 - НДС; 6,23 к ФЕР-2001/ТЕР-2001 по объектам строительства на 1 квартал 2017 года)

и составляет $106,213 * 1,18 * 6,23 = 780,8$ тыс. руб.,

- в т. ч. софинансирование заинтересованных лиц (5%) - 6, 826 тыс. руб.

↑
**Схема благоустройства дворовой территории расположенной по адресу:
 город Кострома, улица Спасокукоцкого, 36/50**

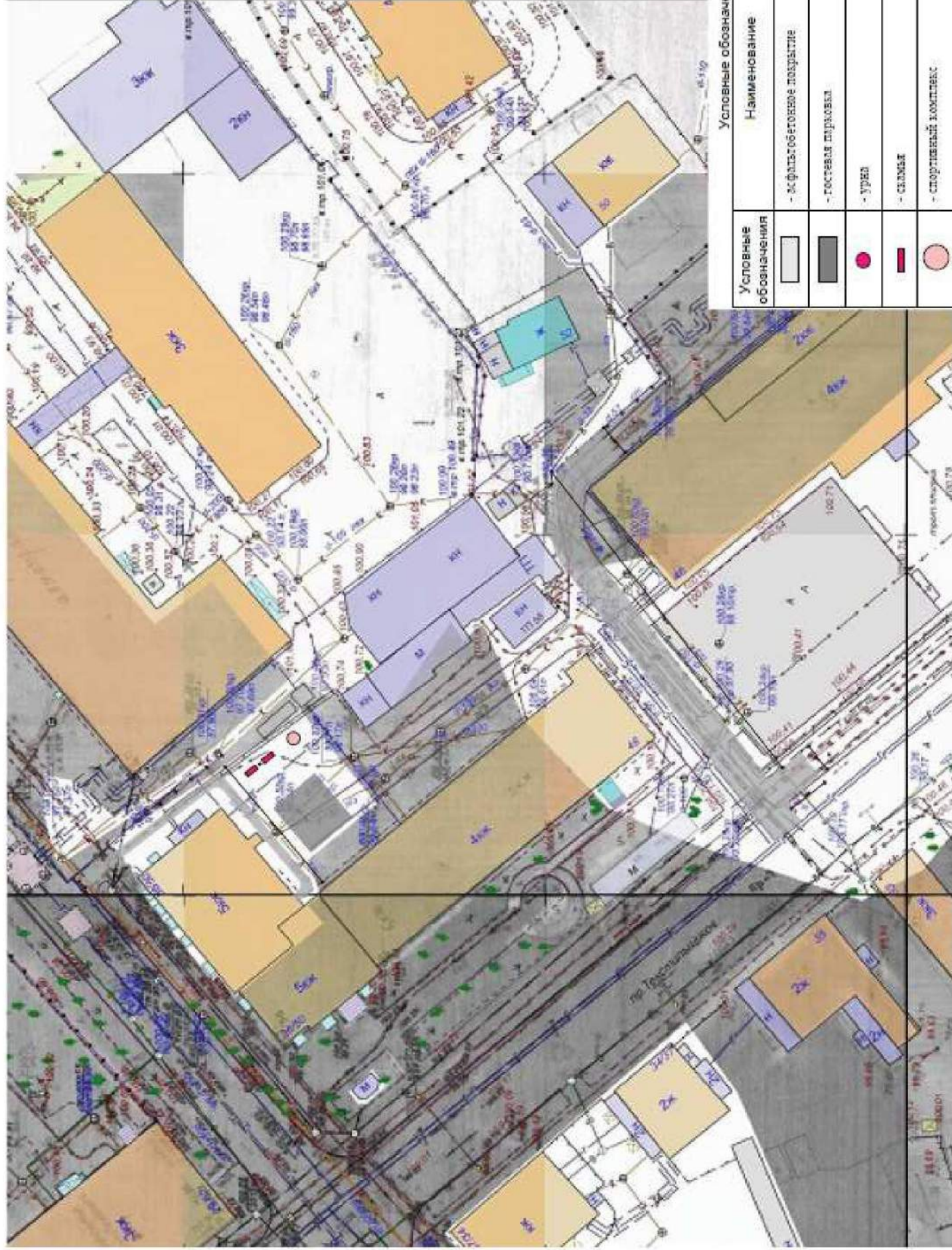

< 17Д-0000 * 7_к * >

ПК РИК (вер.1.3.170208) тел./факс (495) 347-33-01

Объект.см.расч.
Форма № 3

Благоустройство дворовой территории в рамках комплексного благоустройства дворовых территорий г. Кострома на 2017 год

ОБЪЕКТНЫЙ СМЕТНЫЙ РАСЧЕТ № 7_к
(объектная смета)

на строительство г. Кострома, ул. Спасокукоцкого, д. 36/50

Сметная стоимость

106.213 тыс. руб.

Средства на оплату труда

4.332 тыс. руб.

Расчетный измеритель единичной стоимости

106.213 тыс. руб. /

Глава 2. ОСНОВНЫЕ ОБЪЕКТЫ СТРОИТЕЛЬСТВА

Составлен(а) в ценах по состоянию на 05.2017 г. по НБ: "ФЕР-2001 с доп. и изм. 12 (приказ Минстроя России № 41/пр)"

1	2	3	Сметная стоимость, тыс. руб.				7	8	9	10
			4	5	6	всего				
Номер по порядку	Номера сметных расчетов (смет) Обоснование	Наименование работ	строительных работ	монтажных работ	оборудования, мебели, инвентаря	прочих затрат	всего	Средства на оплату труда, тыс. руб.	Показатели единичной стоимости	
1. 1		парковка	11.787				11.787	0.292		
2. 2		ремонт дворовых проездов	4.211				4.211	0.257		
3. 3		ремонт тротуара	29.970				29.970	1.679		
4. 4		ремонт дворовых проездов (с пр.Текстильщиков ,д.48)	47.607				47.607	1.548		
5. 5		освещение	0.006	1.737			1.743	0.188		
6. 6		озеленение	0.331				0.331	0.041		
7. 7		установка урн и скамеек	4.112				4.112	0.123		
8. 8		игровое и спортивное оборудование	6.452				6.452	0.204		
ИТОГО:			104.476	1.737			106.213	4.332		
ИТОГО:			104.476	1.737			106.213	4.332		
ИТОГО:			104.476	1.737			106.213	4.332		
ВСЕГО ПО СМЕТЕ:			104.476	1.737			106.213	4.332		
СМЕТНАЯ 3/ПЛАТА -								4.332		

Главный инженер проекта

Начальник *В.П. Т.с. КР*

(наименование)

(подпись, Ф.И.О.)

отдела

Севенкова С.И.

(подпись, Ф.И.О.)

Визуализированный перечень элементов благоустройства

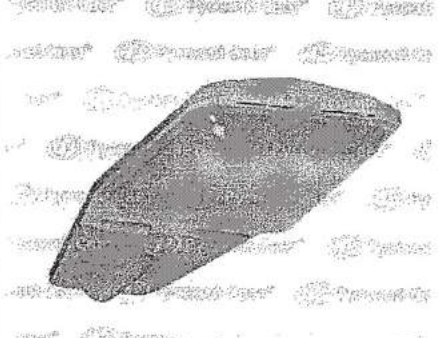

Номинальное напряжение с 170 В

Подходит для размера верхнего отруба с 48 мм

Подходит для размера верхнего отруба по 50 мм

Степень защиты IP IP65

Способ монтажа Консольный

Номинальное напряжение по 260 В

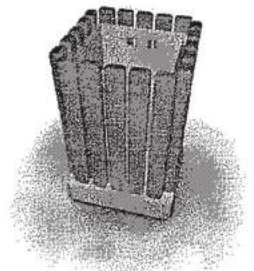

- Урна металлическая
- «Деревянный декор»

Характеристики: Высота -
Не менее 500 мм;

Ширина -
не менее 420 мм;

Объем: 10 л

Скамья со спинкой

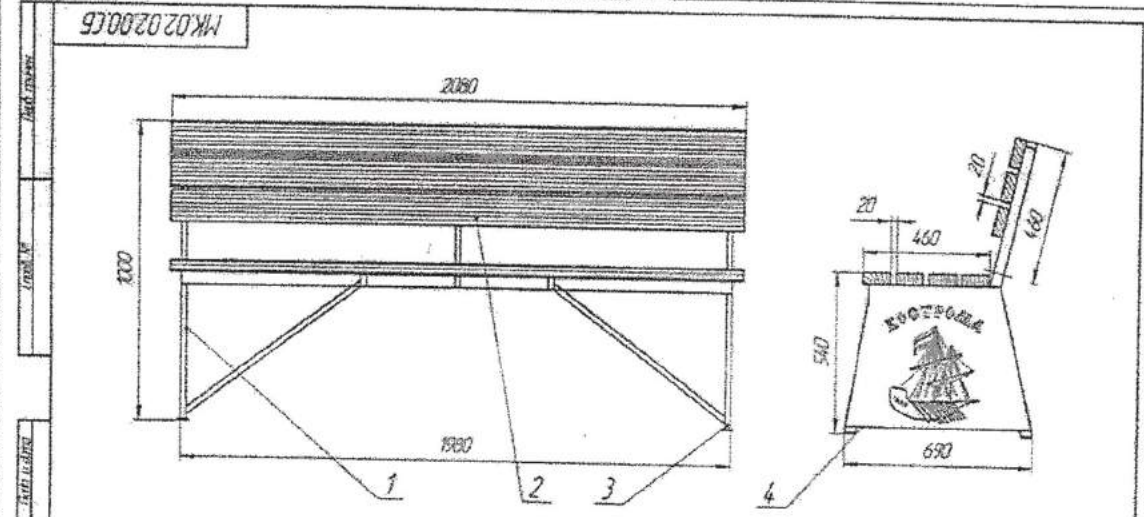

МК.02.02.00.СБ

1 Каркас МК.02.02.01 (труба 40x20)

2 Брус 100x40 1-2000 мм 7 шт

3 Подлокотник - 4шт Лист 2 мм ЭЛС - пластик

4 Пластина "Лодья" левая - 1шт Лист 2 мм ЭЛС - пластик
Пластина "Лодья" правая - 1шт Лист 2 мм ЭЛС - пластик

Каркас, сиденье красится эмалью (буржунгометал) ЭП-140. Швел - черной. Брус красится лаком по дереву и камню, швел - лаком, и лаком. Крепеж бруса - медельный болт М8x100, гайка М8, шайба Ф8. После монтажа брус гайка прикручивается с обратной стороны. Пластина "Лодья" прикручивается саморезами с внешней стороны, саморезный шов - с внутренней.

МК.02.02.00.СБ			
Изм.	Дата	№ докум.	Лист
1			1/10
Скамья Лодья 2000			1/10

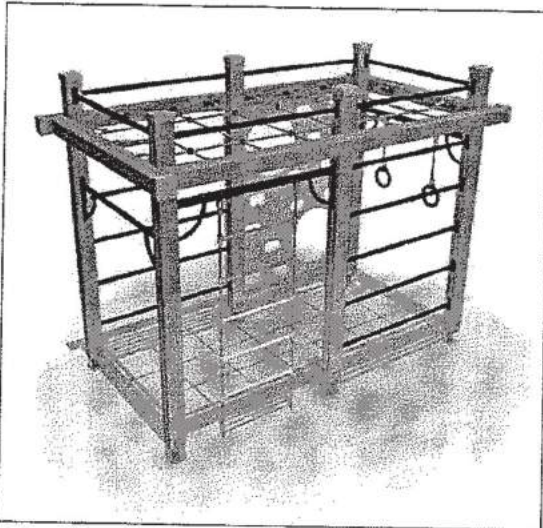

Спортивный комплекс «СРЕДНИЙ»

Характеристики: Длина – 2505
м;

Ширина –
1510 м;

Высота –
2205 м;

47 - ГС
48 - ГС

Согласовано:

Утверждено:

Представитель заинтересованных лиц

протокол общественной

Шихова / Шихова Е.М. /

муниципальной комиссии

«10» апреля 2017

№ 16 от «10» 04 2017

ДИЗАЙН - ПРОЕКТ
БЛАГОУСТРОЙСТВА ДВОРОВОЙ ТЕРРИТОРИИ
г. Кострома,
ул. Спасокукоцкого, д. 24а, 24б
(на **28** листах)

2017 год

Содержание

№ пп	Наименование листа	страница
1	Пояснительная записка	3
2	Схема благоустройства дворовой территории	4
3	Сметный расчет	5-26
4	Визуализированный перечень	27-28

ПОЯСНИТЕЛЬНАЯ ЗАПИСКА

Заявка представителя заинтересованных лиц МКД 24а, 24б по ул. Спасокукоцкого Титовой Екатерины Михайловны () поступила в Администрацию города Костромы 27 февраля 2017 года, зарегистрирована за № 48-ГС.

Адрес: ул. Спасокукоцкого, д. 24а, 24б

Минимальный перечень:

- установка скамеек

Дополнительный перечень:

- устройство автомобильной парковки
- оборудование детской площадки (качель, горка, шведская стенка)
- устройство дождевой канализации
- устройство контейнерной площадки

Схемой благоустройства предусматривается:

- устройство парковки площадью 367,75 м²
- установка 4 скамеек со спинками
- установка спортивного комплекса, качели-балансира, горки, шведской стенки
- устройство контейнерной площадки (приобретение двух евроконтейнеров металлических)
- устройство ливневой канализации открытым способом по согласованию с представителями МКД 24а и 24б по ул. Спасокукоцкого.

Локальные сметные расчеты выполнены в базисных ценах.

Текущая цена сложилась с учетом НДС и индекса удорожания (где 1,18 - НДС; 6,23 к ФЕР-2001/ТЕР-2001 по объектам строительства на 1 квартал 2017 года)

и составляет $115,750 * 1,18 * 6,23 = 850,9$ тыс. руб.,

- в т. ч. софинансирование заинтересованных лиц (5%) - 39,858 тыс. руб.

**Схема благоустройства дворовой территории расположенной по адресу:
 город Кострома, улица Спасокукоцкого, 24а - 24б**

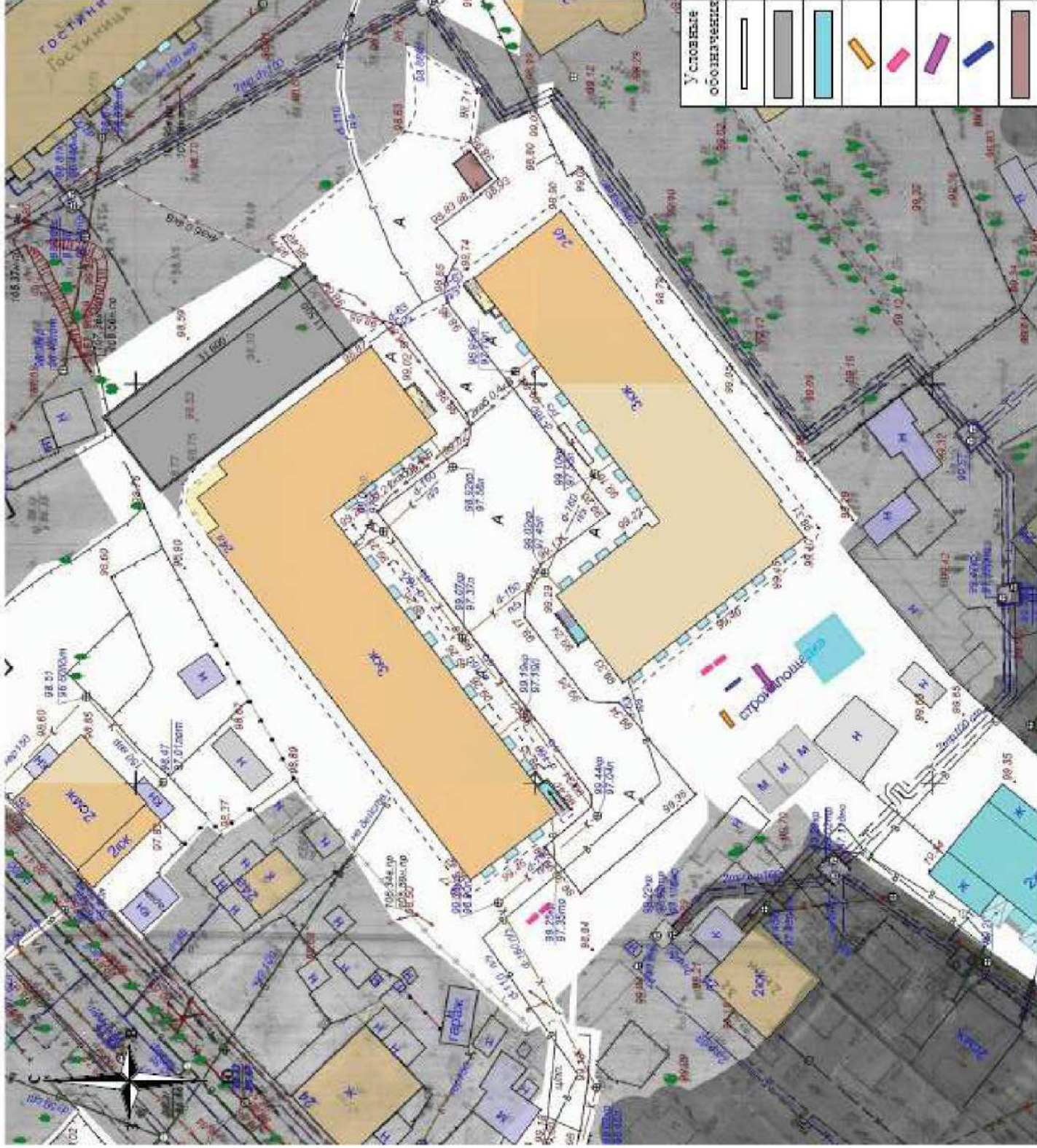

Условные обозначения

Условные обозначения	Наименование	Кол-во	S, м ²
	- бордюрный камень	75	-
	- гостевая парковка	-	367,75
	- спортивный комплекс	1	-
	- автель-баласипр	1	-
	- скамья	4	-
	- горка	1	-
	- шведская стенка	1	-
	- обустройство контейнерной площадки	1	-

Благоустройство дворовой территории в рамках комплексного благоустройства дворовых территорий г.Кострома на 2017год

ОБЪЕКТНЫЙ СМЕТНЫЙ РАСЧЕТ № 20_К
(объектная смета)

на строительство г.Кострома, ул. Спассокукоцкого, д.24а и 24б

Сметная стоимость 115.750 тыс. руб.

Средства на оплату труда 2.705 тыс. руб.

Расчетный измеритель единичной стоимости 115.750 тыс. руб. /

Глава 2. ОСНОВНЫЕ ОБЪЕКТЫ СТРОИТЕЛЬСТВА

Составлен(а) в ценах по состоянию на 05.2017 г. по НБ: "ФЕР-2001 с Доп. и изм. 12 (приказа Минстроя России № 41/пр)"

Номер по порядку	Номера сметных расчетов (смет) обоснование	Наименование работ	Сметная стоимость, тыс. руб.				всего	Средства на оплату труда, тыс. руб.	Показатели единичной стоимости
			строительных работ	монтажных работ	оборудования, мебели, инвентаря	прочих затрат			
1	2	3	4	5	6	7	8	9	10
1. 1		урны и скамейки	7.313				7.313		0.248
2. 2		игровое и спортивное оборудование	34.706				34.706		0.687
3. 3		парковка	68.967				68.967		1.770
4. 4..		установка контейнера	4.764				4.764		
		ИТОГО:	115.750				115.750		2.705
		ИТОГО:	115.750				115.750		2.705
		ВСЕГО ПО СМЕТЕ:	115.750				115.750		2.705
		СМЕТНАЯ Э/ПЛАТА -							2.705

Главный инженер проекта

(подпись, Ф.И.О.)

Начальник *В.П. Така*

(наименование)

отдела

(подпись, Ф.И.О.)



Составил *Ильинский В.П.*

(должность, подпись, Ф.И.О.)

Проверил

(должность, подпись, Ф.И.О.)

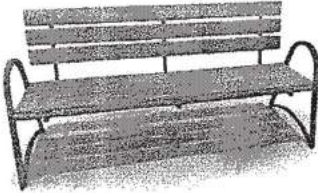
Визуализированный перечень элементов благоустройства

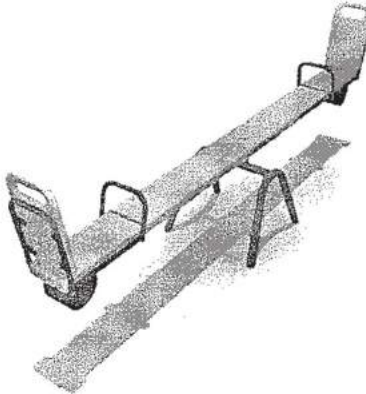
	<p align="center">Скамья со спинкой</p> <p>Характеристики: Длина скамейки - Не менее 2,00 м;</p> <p>Ширина - не менее 450 мм;</p> <p>Высота - не менее 600 мм.</p>
Горка	
	<p align="center">Горка «БОЛЬШАЯ»</p> <p>Характеристики: Длина – 3395 м;</p> <p>Ширина- 830 м;</p> <p>Высота – 2295 м;</p>
Качалки-балансиры	
	<p align="center">Качалка-балансир «МАЛАЯ»</p> <p>Характеристики: Длина – 2100 м;</p> <p>Ширина- 530 м;</p> <p>Высота – 900 м;</p>
Детский спортивный комплекс	

Спортивный комплекс «БОЛЬШОЙ»

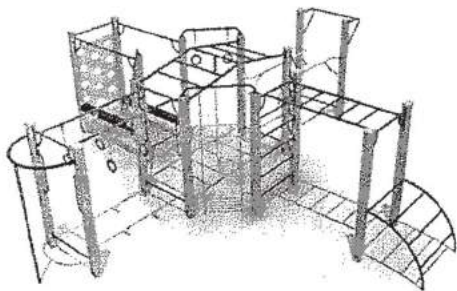

Характеристики: Длина – 6335
м;
Ширина- 6335
м;
Высота – 1920
м;

Шведские стенки



Шведская стенка и турник

Характеристики: Длина – 1665
м;
Ширина- 390
м;
Высота – 1800
м;

Евроконтейнер



Металлический, с крышкой

Объем: 1,1 м3

Согласовано:

Представитель заинтересованных лиц

 И. Н. Н. Н.
«06» 04 2017

Утверждено:

протокол общественной
муниципальной комиссии

№ 16 от «10» 04 2017

ДИЗАЙН - ПРОЕКТ
Благоустройства дворовой территории

г. Кострома,
ул. Стопани, д. 29
(на 5 листах)

2017 год

Содержание

№ п/п	Наименование листа	страница
1	Пояснительная записка	3
2	Схема благоустройства дворовой территории	4
3	Сметный расчет	5-33
4	Визуализированный перечень элементов благоустройства	34-35

ПОЯСНИТЕЛЬНАЯ ЗАПИСКА

Заявка представителя заинтересованных лиц Ноговицыной Зои Михайловны () поступила в Администрацию города Костромы 22 февраля 2017 года, зарегистрирована за № 21-ГС.

Адрес: ул. Стопани, д. 29

Минимальный перечень:

- ремонт пешеходной дорожки с бордюром
- установка фонарей над подъездами
- установка скамеек, урны

Дополнительный перечень:

- установка качелей на 2 места, горки, шведской стенки

Схемой благоустройства предусматривается:

- ремонт асфальтобетонного покрытия площадью 600 м² с поднятием горловин 3 колодцев
- установка 6 светильников над подъездами
- установка горки, качелей, 3 скамеек, урны, шведской стенки

Локальные сметные расчеты выполнены в базисных ценах.

Текущая цена сложилась с учетом НДС и индекса удорожания (где 1,18 - НДС; 6,23 к ФЕР-2001/ТЕР-2001 по объектам строительства на 1 квартал 2017 года)

и составляет $131,980 * 1,18 * 6,23 = 970,2$ тыс. руб.,

- в т. ч. софинансирование заинтересованных лиц (5%) - 6,116 тыс. руб.

**Схема дворовой территории по адресу:
город Кострома, Стопани, 29**

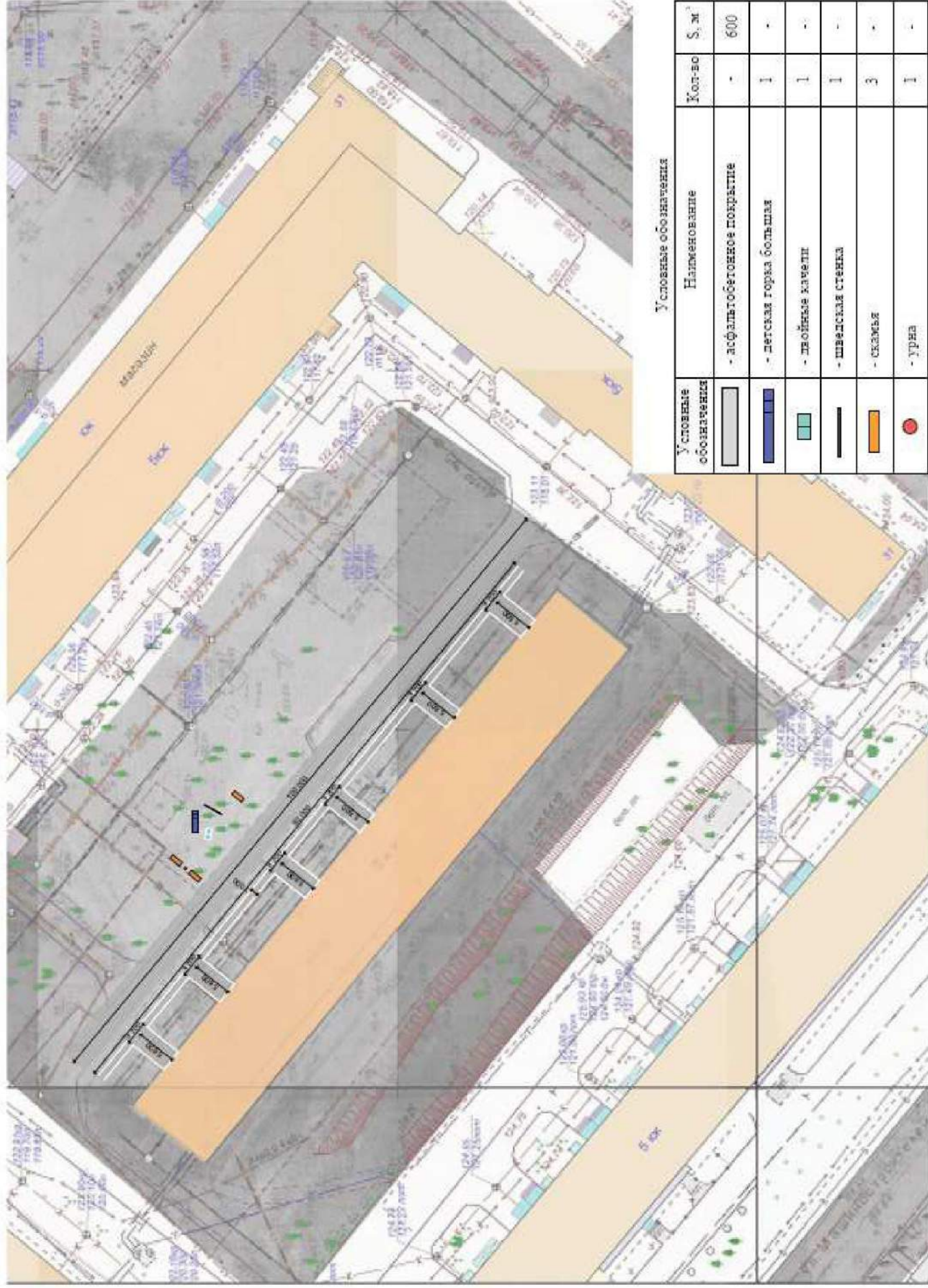

Благоустройство дворовой территории в рамках комплексного благоустройства дворовых территорий г.Кострома на 2017год

ОБЪЕКТНЫЙ СМЕТНЫЙ РАСЧЕТ № 21_к
(объектная смета)

на строительство г.Кострома, ул. Столани, д.29

Сметная стоимость

Средства на оплату труда

Расчетный измеритель единичной стоимости

131.980 тыс. руб.

7.061 тыс. руб.

131.980 тыс. руб. /

Глава 2. ОСНОВНЫЕ ОБЪЕКТЫ СТРОИТЕЛЬСТВА

Составлен(а) в ценах по состоянию на 05.2017 г. по НБ: "ФЕР-2001 с доп. и изм. 12 (приказ Минстроя России № 41/пр)"

Номер по порядку	Номера сметных расчетов (смет) Обоснование	Наименование работ	Сметная стоимость, тыс. руб.					Средства на оплату труда, тыс. руб.	Показатели единичной стоимости
			строительных работ	монтажных работ	оборудования, мебели, инвентаря	прочих затрат	всего		
1	2	3	4	5	6	7	8	9	10
1. 1		дворы (тротуар)	34.306					34.306	2.648
2. 2		дорога вдоль дома	69.514					69.514	3.312
3. 3		установка урн и скамеек	6.050					6.050	0.202
4. 4		игровое и спортивное оборудование	16.639					16.639	0.275
5. 5		освещение		5.471				5.471	0.624
		ИТОГО:	126.509	5.471				131.980	7.061
		ИТОГО:	126.509	5.471				131.980	7.061
		ИТОГО:	126.509	5.471				131.980	7.061
		ВСЕГО ПО СМЕТЕ:	126.509	5.471				131.980	7.061
		СМЕТНАЯ 3/ПЛАТА -							

Главный инженер проекта

(подпись, Ф.И.О.)

Начальник *В.П.Т.К.Р.*

отдела

Васильева С.А.

(подпись, Ф.И.О.)



Составил *Иванов И.И.*

(должность, подпись, Ф.И.О.)

Проверил

Визуализированный перечень элементов благоустройства

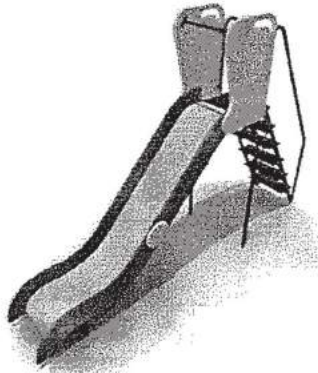
	<p>Номинальное напряжение с 170 В</p> <p>Подходит для размера верхнего отруба с 48 мм</p> <p>Подходит для размера верхнего отруба по 50 мм</p> <p>Степень защиты IP IP65</p> <p>Способ монтажа Консольный</p> <p>Номинальное напряжение по 250 В</p>
	<p>Урна для мусора</p> <p>Характеристики: Высота - не менее 500 мм</p> <p>Ширина – не менее 400 мм</p> <p>Объем: 20 л</p>
	<p>Скамья со спинкой</p> <p>Характеристики: Длина скамейки - Не менее 2,00 м;</p> <p>Ширина - не менее 450 мм;</p> <p>Высота - не менее 600 мм.</p>
<p>Детское игровое оборудование</p>	
<p>Качели Общая стоимость с установкой</p>	

	<p style="text-align: center;">Качели «ДВОЙНЫЕ»</p> <p>Характеристики: Длина – 3870 м; Ширина- 1240 м; Высота – 2250 м;</p>
Горка	
	<p style="text-align: center;">Горка «БОЛЬШАЯ»</p> <p>Характеристики: Длина – 3395 м; Ширина- 830 м; Высота – 2295 м;</p>
Шведские стенки	
	<p style="text-align: center;">Шведская стенка и турник</p> <p>Характеристики: Длина – 1665 м; Ширина- 390 м; Высота – 1800 м;</p>

Согласовано:

Представитель заинтересованных лиц

АКТИ / _____ /

«05» 05 2017

Утверждено:

протокол общественной

муниципальной комиссии

№20 от «22» 06 2017

ДИЗАЙН - ПРОЕКТ
БЛАГОУСТРОЙСТВА ДВОРОВОЙ ТЕРРИТОРИИ

г. Кострома,

ул. Стопани, д. 31

(корректировка)

(на 46 листах)

2017 год

Содержание

№ пп	Наименование листа	страница
1	Пояснительная записка	3
2	Акт от 05.05.2017	3а
3	Схема благоустройства дворовой территории	4
4	Сметный расчет	5-44
5	Визуализированный перечень элементов благоустройства	45-46

ПОЯСНИТЕЛЬНАЯ ЗАПИСКА

Заявка представителя заинтересованных лиц Басовой Наталии Дмитриевны () поступила в Администрацию города Костромы 28 февраля 2017 года, зарегистрирована за № 67-ГС.

Адрес: ул. Стопани, д. 31

Минимальный перечень:

- ремонт дворового проезда, тротуара
- установка скамеек на детской площадке

Дополнительный перечень:

- устройство автопарковок
- установка оборудования на детскую площадку (качалка, песочница, карусель, детский спортивный комплекс)

Схемой благоустройства предусматривается:

- асфальтирование проезда и тротуаров общей площадью 470,62 м² с поднятием горловин 12 колодцев
- устройство парковки площадью 526,2 м²
- установка детского спортивного комплекса с ударопоглощающим покрытием
- установка 3 скамеек, песочницы, карусели, качалки - балансира.

Локальные сметные расчеты выполнены в базисных ценах.

Текущая цена сложилась с учетом НДС и индекса удорожания (где 1,18 - НДС; 6,23 к ФЕР-2001/ТЕР-2001 по объектам строительства на 1 квартал 2017 года)

и составляет $229,628 * 1,18 * 6,23 = 1\ 688,1$ тыс. руб.,

- в т. ч. софинансирование заинтересованных лиц (5%) - 58,766 тыс. руб.

Схема дворовой территории по адресу:
 город Кострома, Стопани, 31

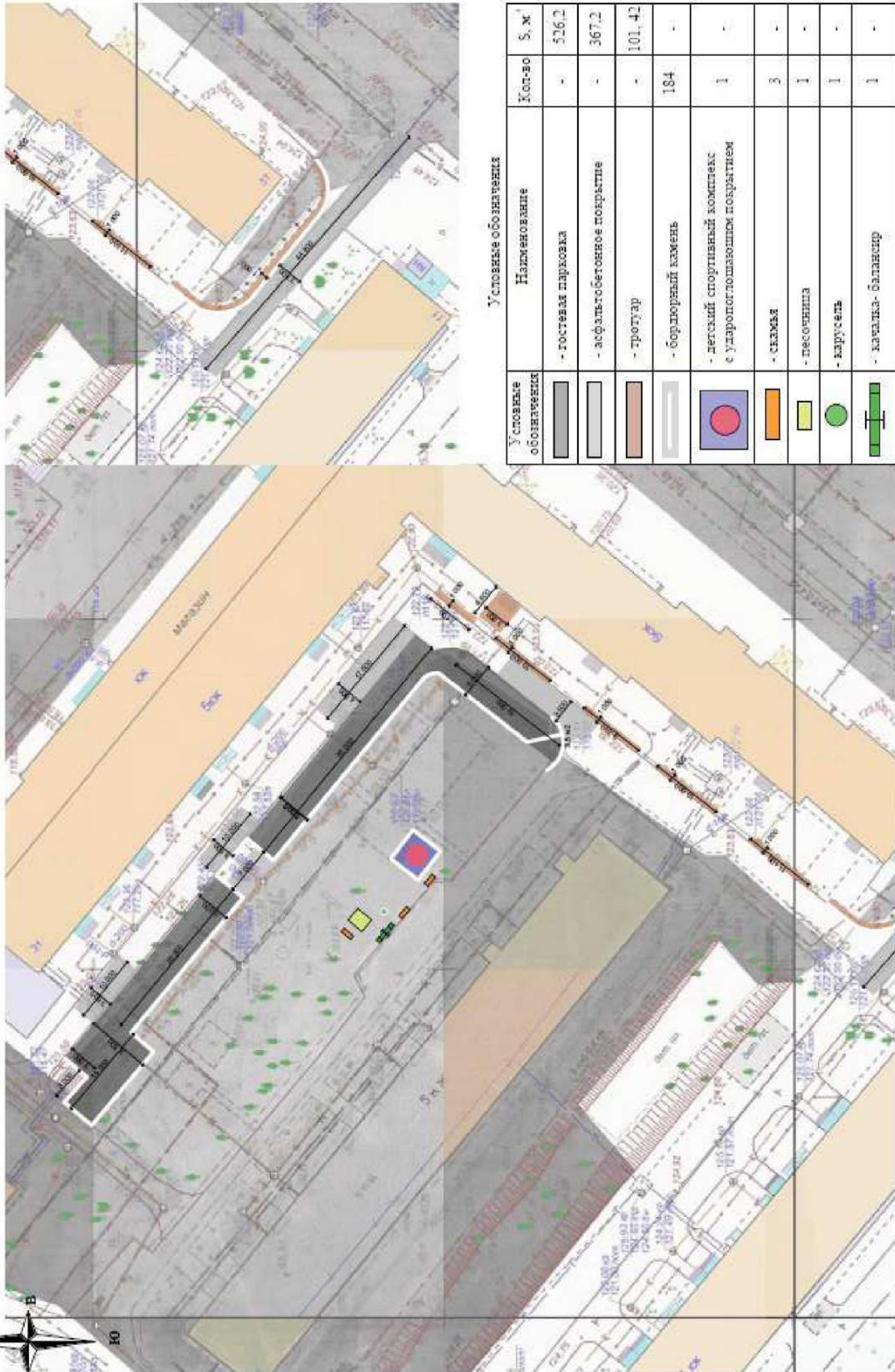

Условные обозначения

Условные обозначения	Наименование	Кол-во	С, м
	- гостевая парковка	-	526,2
	- асфальтобетонное покрытие	-	367,2
	- тротуар	-	101,42
	- бордюрный камень	184	-
	- детский спортивный комплекс с ударопоглощающим покрытием	1	-
	- скамья	3	-
	- песочница	1	-
	- карусель	1	-
	- качалка-балансир	1	-



Администрация города Костромы

ОТДЕЛ БЛАГОУСТРОЙСТВА И ДОРОЖНОЙ ДЕЯТЕЛЬНОСТИ
КОМИТЕТА ГОРОДСКОГО ХОЗЯЙСТВА

Депутатская улица, 47 каб. 1, тел. 31-79-54

А К Т

«5» мая 2017 года

Комиссией в составе представителей:

Комитет городского хозяйства Ковалёва Р.В.; Морозов А.И.
МКУ города Костромы

«СМЗ по ЖКХ» Судриков В.Ю.

Представитель собственников помещений МКД по ул. Стопани, 31

Басова Н.Р.

Проведен осмотр дворовой территории МКД по ул. Стопани, 31

В результате проверки установлено следующее:

Предложенная в заявке заинтересованных лиц о включении дворовой территории по ул. Стопани, 31 в муниципальную программу формирования современной городской среды на территории города Костромы в 2017 году парковка ориентировочно на 13 машино/мест расположена частично (9 м/мест) в границах отмежеванного земельного участка МКД по ул. Стопани, 29 (кадастровый номер 83), частично (3 м/места) в границах отмежеванного земельного участка МКД по ул. Машиностроителей, 11 (кадастровый номер 1665). Согласия собственников помещений указанных МКД не имеется.

Выводы комиссии:

Устройство парковки на указанных территориях не представляется возможным. Комиссия рекомендует внести в дизайн-проект благоустройства дворовой территории по ул. Стопани, д. 31 следующие изменения:

- исключить парковку, предлагаемую на земельных участках по ул. Стопани, 29 и по ул. Машиностроителей, 11 из проекта,
- взамен разместить дополнительно одно парковочное место со стороны дворового фасада МКД по ул. Стопани, 31 с пересадкой сосны. Жители обязуются выполнить пересадку сосны до начала работ.

- предусмотреть ремонт картой участка дворового проезда площадью ⁵⁹40 м² с заменой бордюра напротив подъезда.

при устройстве парковки накрывать пристройки д. 31 по ул. Стопани, сохранить газон в районе местонахождения площади 5-9 м²

Акты подписали:

А.И. Морозов Н.Р. Басова
Р.В. Ковалёва
В.Ю. Судриков

Благоустройство Дворовой территории в рамках комплексного благоустройства Дворовых территорий г.Кострома на 2017год

ОБЪЕКТНЫЙ СМЕТНЫЙ РАСЧЕТ № 58_к

(объектная смета)

на строительство г.Кострома,ул.Столани,д.31

Сметная стоимость

Средства на оплату труда

Расчетный измеритель единичной стоимости

229.628 тыс. руб.

9.586 тыс. руб.

229.628 тыс. руб. /

Глава 2. ОСНОВНЫЕ ОБЪЕКТЫ СТРОИТЕЛЬСТВА

Составлен(а) в ценах по состоянию на 05.2017 г. по НБ: "ФЕР-2001 с Доп. и изм. 12 (приказ Минстроя России № 41/пр)"

Номер по порядку	Номера сметных расчетов (смет) Обоснование	Наименование работ	Сметная стоимость, тыс. руб.				Средства на оплату труда, тыс. руб.	Показатели единичной стоимости	
			строительных работ	монтажных работ	оборудования, мебели, инвентаря	прочих затрат			всего
1	2	3	4	5	6	7	8	9	10
1. 1		Дворы	64.265				64.265		2.719
2. 3		Урны и скамейки	5.486				5.486		0.186
3. 4		игровое и спортивное оборудование	47.547				47.547		1.635
4. 5		озеленение	4.035				4.035		0.631
5. 2		парковка	108.295				108.295		4.415
		ИТОГО:	229.628				229.628		9.586
		ИТОГО:	229.628				229.628		9.586
		ВСЕГО ПО СМЕТЕ:	229.628				229.628		9.586
		СМЕТНАЯ З/ПЛАТА -							9.586

Главный инженер проекта

(подпись, Ф.И.О.)

Начальник

отдела

(подпись, Ф.И.О.)



(наименование)

Составил

(должность, подпись, Ф.И.О.)

Проверил

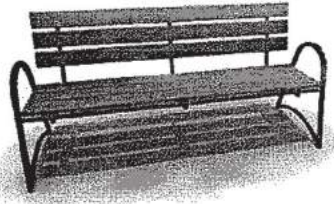
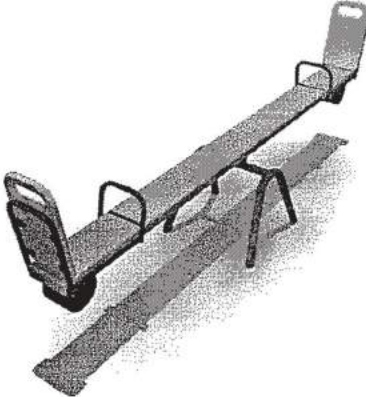
Визуализированный перечень элементов благоустройства

	<p style="text-align: center;">Скамья со спинкой</p> <p>Характеристики: Длина скамейки - Не менее 2,00 м;</p> <p>Ширина - не менее 450 мм;</p> <p>Высота - не менее 600 мм.</p>
	<p style="text-align: center;">Качалка-балансир «МАЛАЯ»</p> <p>Характеристики: Длина – 2100 м; Ширина- 530 м; Высота – 900 м;</p>
Песочница	
	<p style="text-align: center;">Песочница «КОРАБЛИК»</p> <p>Характеристики: Длина – 3650 м; Ширина- 1925 м; Высота – 2145 м;</p>
Карусель	

Карусель 4-х местная с рулем

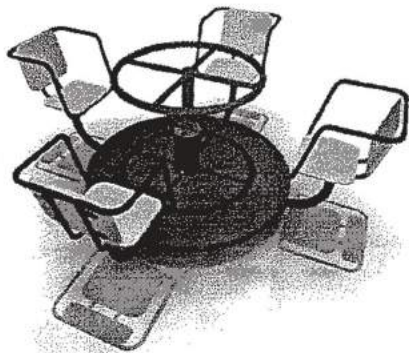

Характеристики: Длина – 1815
м;
Ширина- 1815
м;
Высота – 690
м;

Детский спортивный комплекс

Спортивный комплекс «БОЛЬШОЙ»

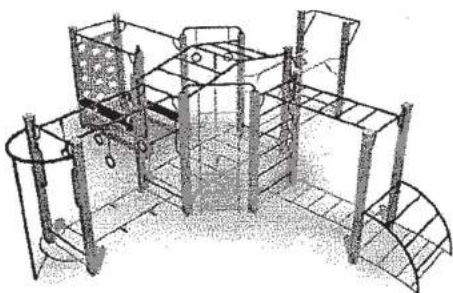

Характеристики: Длина – 6335
м;
Ширина- 6335
м;
Высота – 1920
м;

Ударопоглощающее покрытие

Ударопоглощающее покрытие

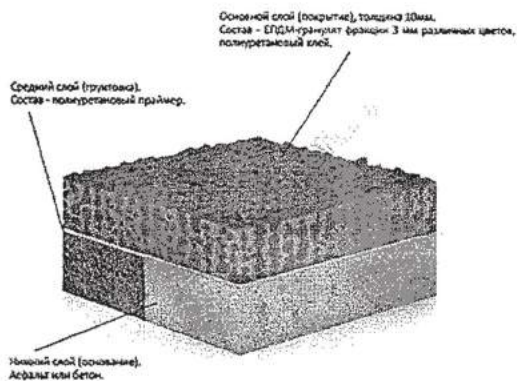

18-ГС

Согласовано:

Представитель заинтересованных лиц

Григорьев С.А.
«25» апреля 2017

Утверждено:

протокол общественной

муниципальной комиссии

№ 19 от «26» 04 2017

ДИЗАЙН - ПРОЕКТ
Благоустройства дворовой территории

г. Кострома,
ул. Строительная, д.2
(корректировка)

(на 20 листах)

2017 год

Содержание

№ пп	Наименование листа	страница
1	Пояснительная записка	3
2	Схема благоустройства дворовой территории	4
3	Сметный расчет	5-19
	Визуализированный перечень элементов благоустройства	20

ПОЯСНИТЕЛЬНАЯ ЗАПИСКА

Заявка представителя заинтересованных лиц Громова Сергея Александровича (.....) поступила в Администрацию города Костромы 22 февраля 2017 года, зарегистрирована за № 18-ГС.

Адрес: ул. Строительная, 2

Минимальный перечень:

- ремонт дворовых проездов
- обеспечение освещения дворовых территорий

Дополнительный перечень: -

Схемой благоустройства предусматривается:

- устройство асфальтобетонного покрытия дороги и тротуара общей площадью 215 м² с поднятием горловины 1 колодца
- установка светильника над подъездом

Локальные сметные расчеты выполнены в базисных ценах.

Текущая цена сложилась с учетом НДС и индекса удорожания (где 1,18 - НДС; 6,23 к ФЕР-2001/ТЕР-2001 по объектам строительства на 1 квартал 2017 года) и составляет $40,311 * 1,18 * 6,23 = 296,3$ тыс. руб.

**Схема благоустройства дворовой территории расположенной по адресу:
город Кострома, улица Строительная, 2**

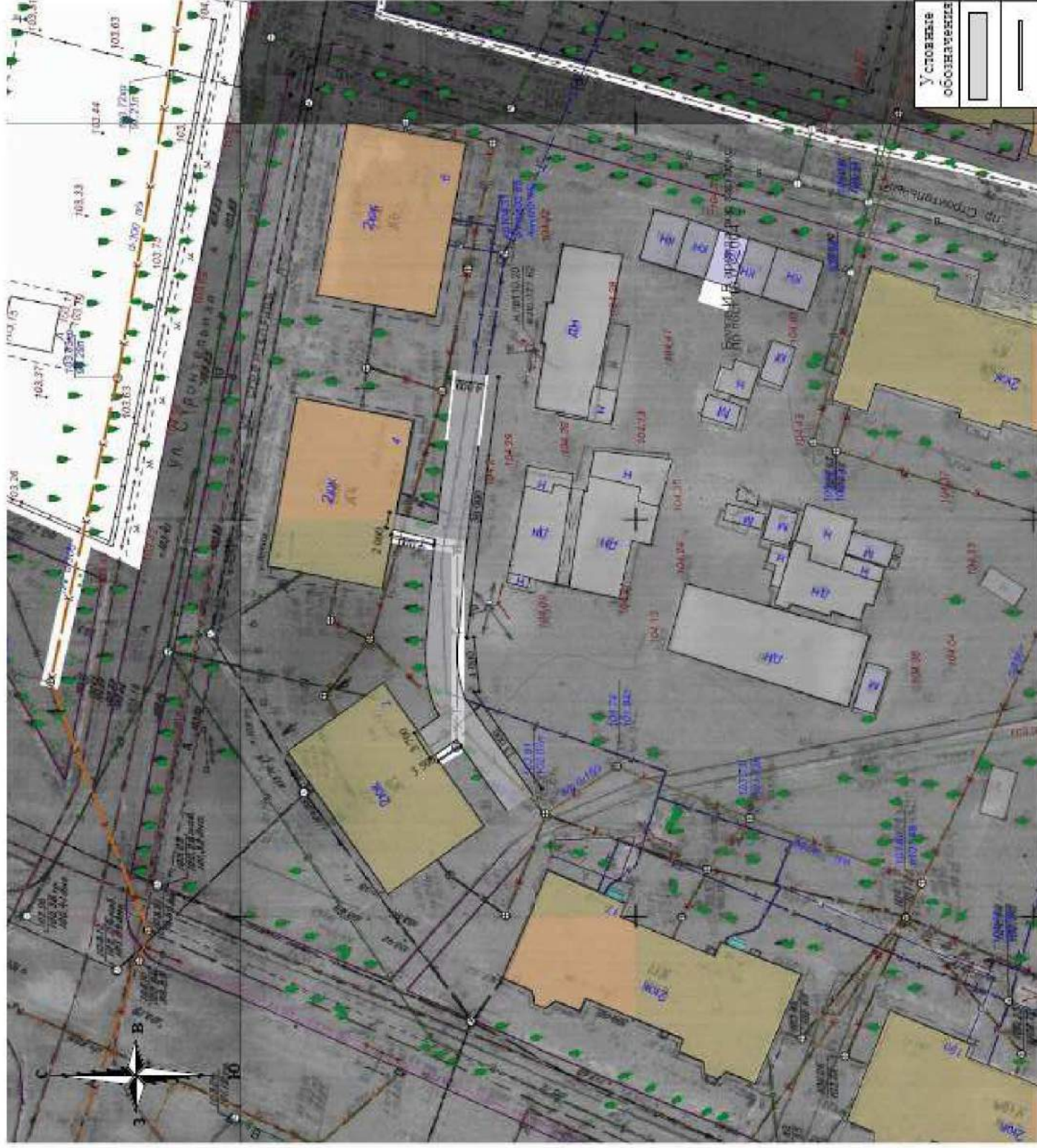

Благоустройство дворовой территории в рамках комплексного благоустройства дворовых территорий г.Кострома на 2017год

ОБЪЕКТНЫЙ СМЕТНЫЙ РАСЧЕТ № 22_к
(объектная смета)

на строительство г.Кострома, ул.Строительная, д.2

Сметная стоимость

Средства на оплату труда

Расчетный измеритель единичной стоимости

40.311 тыс. руб.

1.294 тыс. руб.

40.311 тыс. руб. /

Глава 2. ОСНОВНЫЕ ОБЪЕКТЫ СТРОИТЕЛЬСТВА

Составлен(а) в ценах по состоянию на 05.2017 г. по НБ: "ФЕР-2001 с доп. и изм. 12 (приказ Минстроя России № 41/пр)"

Номер по порядку	Номера сметных расчетов (смет) Обоснование	Наименование работ	Сметная стоимость, тыс. руб.				Средства на оплату труда, тыс. руб.	Показатели единичной стоимости	
			строительных работ	монтажных работ	оборудования, мебели, инвентаря	прочих затрат			всего
1	2	3	4	5	6	7	8	9	10
1. 1		дворы	37.030					37.030 *	0.997
2. 2		освещение	0.007	3.274				3.281	0.297
ИТОГО:			37.037	3.274				40.311	1.294

Главный инженер проекта

(подпись, Ф.И.О.)

Начальник ОИП Т.е.К.Р.

отдела

(подпись, Ф.И.О.)

(наименование)

Составил Иванов И.И.

(должность, подпись, Ф.И.О.)

Проверил _____

(должность, подпись, Ф.И.О.)

Визуализированный перечень элементов благоустройства

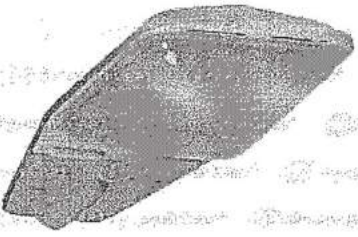
	Номинальное напряжение с	170 В
	Подходит для размера верхнего отруба с	48 мм
	Подходит для размера верхнего отруба по	50 мм
	Степень защиты IP	IP65
	Способ монтажа	Консольный
	Номинальное напряжение по	250 В

Согласовано:

Утверждено:

Представитель заинтересованных лиц

протокол общественной

Ольга Баранова
«10» апреля 2017

муниципальной комиссии

№ 16 от «10» 04 2017

ДИЗАЙН - ПРОЕКТ
Благоустройства дворовой территории
г. Кострома,
ул. Строительная, д. 6/2
(на 26 листах)

2017 год

Содержание

№ п/п	Наименование листа	страница
1	Пояснительная записка	3
2	Схема благоустройства дворовой территории	4
3	Сметный расчет	5-25
4.	Визуализированный перечень элементов благоустройства	26

ПОЯСНИТЕЛЬНАЯ ЗАПИСКА

Заявка представителя заинтересованных лиц Барановой Верой Ивановной () поступила в Администрацию города Костромы 25 февраля 2017 года, зарегистрирована за № 37-ГС.

Адрес: ул. Строительная, д. 6/2

Минимальный перечень:

- строительство дворового проезда, пешеходной дорожки
- устройство наружного освещения над подъездом
- установка скамейки, урны

Дополнительный перечень:

- посадка зеленых насаждений (деревьев, кустарника)

Схемой благоустройства предусматривается:

- устройство асфальтобетонного покрытия площадью 324 м² с поднятием горловины 1 колодца
- установка светильника над подъездом
- установка урны, скамьи со спинкой у подъезда

От озеленения отказались.

Локальные сметные расчеты выполнены в базисных ценах.

Текущая цена сложилась с учетом НДС и индекса удорожания (где 1,18 - НДС; 6,23 к ФЕР-2001/ТЕР-2001 по объектам строительства на 1 квартал 2017 года) и составляет $52,301 * 1,18 * 6,23 = 384,5$ тыс. руб.

Схема благоустройства дворовой территории расположенной по адресу:

Город Кострома, улица Строительная, 6/2



Условные обозначения

Условные обозначения	Наименование	Кол-во	С, м²
	- асфальтобетонное покрытие	-	324
	- СКАЛМЯ	1	-
	- урна	1	-

Благоустройство дворовой территории в рамках комплексного благоустройства дворовых территорий г.Кострома на 2017год

ОБЪЕКТНЫЙ СМЕТНЫЙ РАСЧЕТ № 44_к

(объектная смета)

на строительство г.Кострома, ул.Строительная, д.6/2

52.301 тыс. руб.

Сметная стоимость

1.572 тыс. руб.

Средства на оплату труда

52.301 тыс. руб. /

Расчетный измеритель единичной стоимости

Глава 2. ОСНОВНЫЕ ОБЪЕКТЫ СТРОИТЕЛЬСТВА

Составлен(а) в ценах по состоянию на 05.2017 г. по №: "ФЕР-2001 с доп. и изм. 12 (приказ Минстроя России № 41/пр)"

Номер по порядку	Номера сметных расчетов (смет) Обоснование	Наименование работ	Сметная стоимость, тыс. руб.					Средства на оплату труда, тыс. руб.	Показатели единичной стоимости
			строительных работ	монтажных работ	оборудования, мебели, инвентаря	прочих затрат	всего		
1	2	3	4	5	6	7	8	9	10
1.1		Дворы	48.410				48.410	1.346	
2.2		освещение	0.006		1.491		1.497	0.148	
3.3		урны и скамейки	2.394				2.394	0.078	
		ИТОГО:	50.810		1.491		52.301	1.572	
		ИТОГО:	50.810		1.491		52.301	1.572	
		ВСЕГО ПО СМЕТЕ:	50.810		1.491		52.301	1.572	
		СМЕТНАЯ 3/ПЛАТА -							

Главный инженер проекта

(подпись, Ф.И.О.)

Начальник

(наименование)

отдела

(подпись, Ф.И.О.)

Составил

В.И.Иванов



И.И.Иванов

И.И.Иванов

Проверил

(должность, подпись, Ф.И.О.)

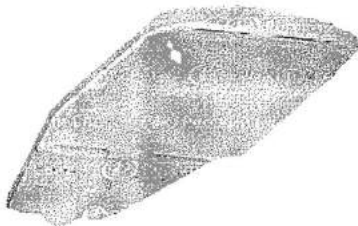
Визуализированный перечень элементов благоустройства

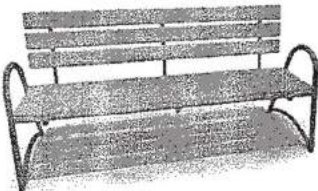
	<p>Номинальное напряжение с 170 В</p> <p>Подходит для размера верхнего отруба с 48 мм</p> <p>Подходит для размера верхнего отруба по 50 мм</p> <p>Степень защиты IP IP65</p> <p>Способ монтажа Консольный</p> <p>Номинальное напряжение по 260 В</p>
	<p style="text-align: center;">Урна для мусора</p> <p>Характеристики: Высота - не менее 500 мм</p> <p>Ширина – не менее 400 мм</p> <p>Объем: 20 л</p>
	<p style="text-align: center;">Скамья со спинкой</p> <p>Характеристики: Длина скамейки - Не менее 2,00 м;</p> <p>Ширина - не менее 450 мм;</p> <p>Высота - не менее 600 мм.</p>

Согласовано:

Представитель заинтересованных лиц

В.И. Селезнёв #В/
«29» мая/17 г. 2017

Утверждено:

протокол общественной
муниципальной комиссии

№ 14 от «30» 03 2017

ДИЗАЙН - ПРОЕКТ
БЛАГОУСТРОЙСТВА ДВОРОВОЙ ТЕРРИТОРИИ

г. Кострома,
проезд Студенческий, д. 15
(на 23 листах)

2017 год

Содержание

№ пп	Наименование листа	страница
1	Пояснительная записка	3
2	Схема благоустройства дворовой территории	4
3	Сметный расчет	5-23

ПОЯСНИТЕЛЬНАЯ ЗАПИСКА

Заявка представителя заинтересованных лиц Смирнова Алексея Викторовича () поступила в Администрацию города Костромы 20 февраля 2017 года, зарегистрирована за № 4-ГС.

Адрес: проезд Студенческий, д.15

Минимальный перечень:

- ремонт асфальтобетонного покрытия дворового проезда и тротуара

Дополнительный перечень - оборудование автомобильной парковки.

Схемой благоустройства предусматривается:

- ремонт асфальтобетонного покрытия дворового проезда и тротуара общей площадью 701 м²

- устройство парковки площадью 250 м²

Локальные сметные расчеты выполнены в базисных ценах.

Текущая цена сложилась с учетом НДС и индекса удорожания (где 1,18 - НДС; 6,23 к ФЕР-2001/ТЕР-2001 по объектам строительства на 1 квартал 2017 года)

и составляет $143,133 * 1,18 * 6,23 = 1\,052,2$ тыс. руб.,

- в т. ч. софинансирование заинтересованных лиц (5%) - 16,789 тыс. руб.

**Схема благоустройства дворовой территории расположенной по адресу: город Кострома,
проезд Студенческий, 15**

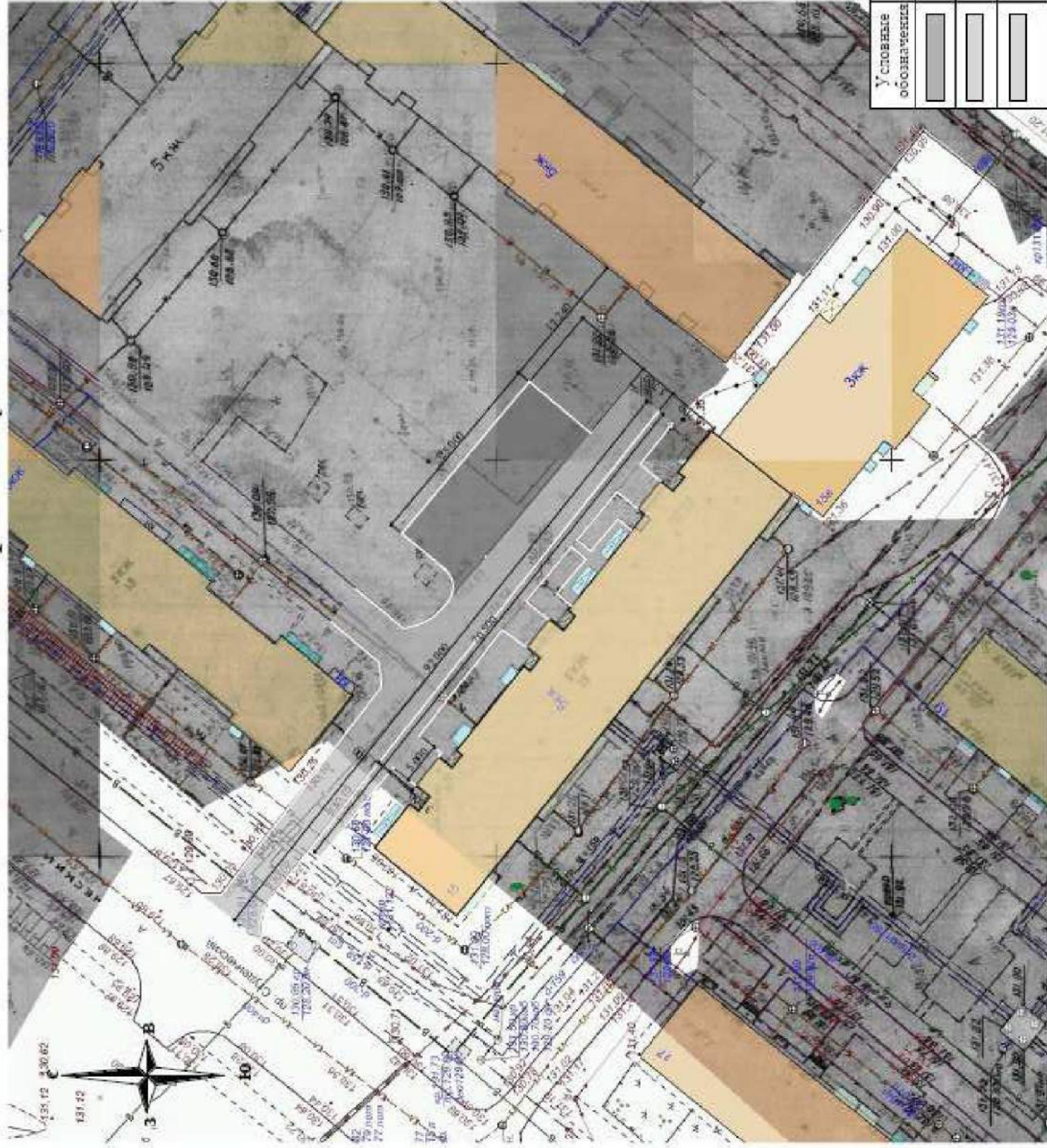

Условные обозначения

Условные обозначения	Наименование	Кол-во	S, м ²
	- гостевая парковка	-	250
	- асфальтобетонное покрытие (тротуар)	-	176
	- асфальтобетонное покрытие (дорога)	-	525

< 17Д-0000 * 6_к * >

ПК РИК (вер.1.3.170208) тел./факс (495) 347-33-01

Объект.см.расч.
Форма № 3

Благоустройство дворовой территории в рамках комплексного благоустройства дворовых территорий г.Кострома на 2017год

ОБЪЕКТНЫЙ СМЕТНЫЙ РАСЧЕТ № 6_к
(объектная смета)

на строительство г.Кострома, проезд Студенческий, д.15

Сметная стоимость

Средства на оплату труда

Расчетный измеритель единичной стоимости

143.133 тыс. руб.

5.732 тыс. руб.

143.133 тыс. руб. /

Глава 2. ОСНОВНЫЕ ОБЪЕКТЫ СТРОИТЕЛЬСТВА

Составлен(а) в ценах по состоянию на 05.2017 г. по НБ: "ФЕР-2001 с доп. и изм. 12 (приказ Минстроя России № 41/пр)"

Номер по порядку	Номера сметных расчетов (смет) Обоснование	Наименование работ	Сметная стоимость, тыс. руб.				Средства на оплату труда, тыс. руб.	Показатели единичной стоимости	
			строительных работ	монтажных работ	оборудования, мебели, инвентаря	прочих затрат			всего
1	2	3	4	5	6	7	8	9	10
1. 1		ремонт дворовых проездов	97.458				97.458	4.258	
2. 2		парковка	45.675				45.675	1.474	
ИТОГО:			143.133				143.133	5.732	

Главный инженер проекта

(подпись, Ф.И.О.)

Начальник ОТД Т.С.КР

(наименование)

И.И.И. Осенко д.д.

(подпись, Ф.И.О.)

Составил инженер ОТД и КР Курячкова Е.С.

(должность, подпись, Ф.И.О.)

Проверил

(должность, подпись, Ф.И.О.)

Согласовано:

Представитель заинтересованных лиц

Шошарев / Шошарев /

« 5 » октября 2017

Утверждено:

протокол общественной

муниципальной комиссии

№15 от « 5 » 04 2017

ДИЗАЙН - ПРОЕКТ
БЛАГОУСТРОЙСТВА ДВОРОВОЙ ТЕРРИТОРИИ

г. Кострома,

проезд Судостроителей, д. 7

(на 28 листах)

2017 год

Содержание

№ пп	Наименование листа	страница
1	Пояснительная записка	3
2	Схема благоустройства дворовой территории	4
3	Сметный расчет	5-27
	Визуализированный перечень элементов благоустройства	28

ПОЯСНИТЕЛЬНАЯ ЗАПИСКА

Заявка представителя заинтересованных лиц Шошарева Виктора Николаевича () поступила в Администрацию города Костромы 24 февраля 2017 года, зарегистрирована за № 27-ГС.

Адрес: проезд Судостроителей, д. 7

Минимальный перечень:

- ремонт дворовых и внутриквартального проездов и тротуаров
- установка скамеек, урн
- установка фонарей над подъездами

Дополнительный перечень:

- устройство парковки

Схемой благоустройства предусматривается:

- ремонт асфальтобетонного покрытия площадью 1265,5 м² с поднятием горловин 5 колодцев
- устройство парковки площадью 70 м²

Локальные сметные расчеты выполнены в базисных ценах.

Текущая цена сложилась с учетом НДС и индекса удорожания (где 1,18 - НДС; 6,23 к ФЕР-2001/ТЕР-2001 по объектам строительства на 1 квартал 2017 года)

и составляет $193,001 * 1,18 * 6,23 = 1\,418,8$ тыс. руб.,

- в т. ч. финансирование заинтересованных лиц (5%) - 7,175 тыс. руб.

Схема благоустройства дворовой территории расположенной по адресу: город Кострома, проезд Судостроителей, 7



Условные обозначения

Условные обозначения	Назначение	Кол-во	С, м ²
	- асфальтобетонное покрытие	-	1265,5
	- бордюрный камень	12	-
	- гостевая парковка	-	70
	- мусорный контейнер	2	-

Благоустройство дворовой территории в рамках комплексного благоустройства дворовых территорий г. Кострома на 2017 год

ОБЪЕКТНЫЙ СМЕТНЫЙ РАСЧЕТ № 23_к
(объектная смета)

на строительство г. Кострома, проезд Судостроителей, д. 7

Сметная стоимость

193.001 тыс. руб.

Средства на оплату труда

6.256 тыс. руб.

Расчетный измеритель единичной стоимости

193.001 тыс. руб. /

Глава 2. ОСНОВНЫЕ ОБЪЕКТЫ СТРОИТЕЛЬСТВА

Составлен(а) в ценах по состоянию на 05.2017 г. по НБ: "ФЕР-2001 с доп. и изм. 12 (приказ Минстроя России № 41/пр)"

Номер по порядку	Номера сметных расчетов (смет) Обоснование	Наименование работ	Сметная стоимость, тыс. руб.					Средства на оплату труда, тыс. руб.	Показатели единичной стоимости
			строительных работ	монтажных работ	оборудования, мебели, инвентаря	прочих затрат	всего		
1	2	3	4	5	6	7	8	9	10
1. 1		парковка	19.522					19.522	0.555
2. 2		дворы	90.146					90.146	2.753
3. 3		проезды к дому	79.670					79.670	2.640
4. 4		освещение	0.017	3.646				3.663	0.308
		ИТОГО:	189.355	3.646				193.001	6.256
		ИТОГО:	189.355	3.646				193.001	6.256
		ИТОГО:	189.355	3.646				193.001	6.256
		ВСЕГО ПО СМЕТЕ:	189.355	3.646				193.001	6.256
		СМЕТНАЯ З/ПЛАТА -							

Главный инженер проекта

Начальник ОИП Т.К.Р

(подпись, Ф.И.О.)

отдела

Осеменова С.А.

(подпись, Ф.И.О.)

(наименование)

Составил

Сидорова Е.А.

(должность, подпись, Ф.И.О.)

Проверил

(должность, подпись, Ф.И.О.)

Визуализированный перечень элементов благоустройства

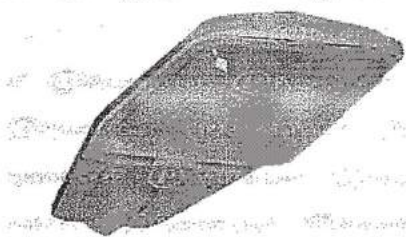
	Номинальное напряжение с	170 В
	Подходит для размера верхнего отруба с	48 мм
	Подходит для размера верхнего отруба по	50 мм
	Степень защиты IP	IP65
	Способ монтажа	Консольный
	Номинальное напряжение по	260 В

Согласовано:

Представитель заинтересованных лиц

И.И. Николаев
«5» *апреля* 2017

Утверждено:

протокол общественной
муниципальной комиссии
№15 от «05» 04 2017

ДИЗАЙН - ПРОЕКТ
Благоустройства дворовой территории
г. Кострома,
ул. Сутырина, д. 10
(на 42 листах)

2017 год

Содержание

№ пп	Наименование листа	страница
1	Пояснительная записка	3
2	Схема благоустройства дворовой территории	4
3	Сметный расчет	5-40
4	Визуализированный перечень элементов благоустройства	41-42

ПОЯСНИТЕЛЬНАЯ ЗАПИСКА

Заявка представителя заинтересованных лиц Николаевой Мариной Леонидовной () поступила в Администрацию города Костромы 24 февраля 2017 года, зарегистрирована за № 32-ГС.

Адрес: ул. Сутырина, д. 10

Минимальный перечень:

- ремонт дворовых и внутриквартального проездов
- установка скамеек, урн

Дополнительный перечень:

- установка песочницы, лазалки, качели - балансира, карусели
- устройство парковки
- спил деревьев

Схемой благоустройства предусматривается:

- ремонт асфальтобетонного покрытия площадью 533 м² с поднятием горловины 4 колодцев
- устройство парковки площадью 147 м²
- установка 2 урн, 3 скамеек со спинками
- устройство спортивной площадки, качалки, качалки-балансира

Локальные сметные расчеты выполнены в базисных ценах.

Текущая цена сложилась с учетом НДС и индекса удорожания (где 1,18 - НДС; 6,23 к ФЕР-2001/ТЕР-2001 по объектам строительства на 1 квартал 2017 года) и составляет $132,971 * 1,18 * 6,23 = 977,5$ тыс. руб.,

- в т. ч. софинансирование заинтересованных лиц (5%) - 14,909 тыс. руб.

**Схема дворовой территории по адресу:
 город Кострома, Сутырина, 10**

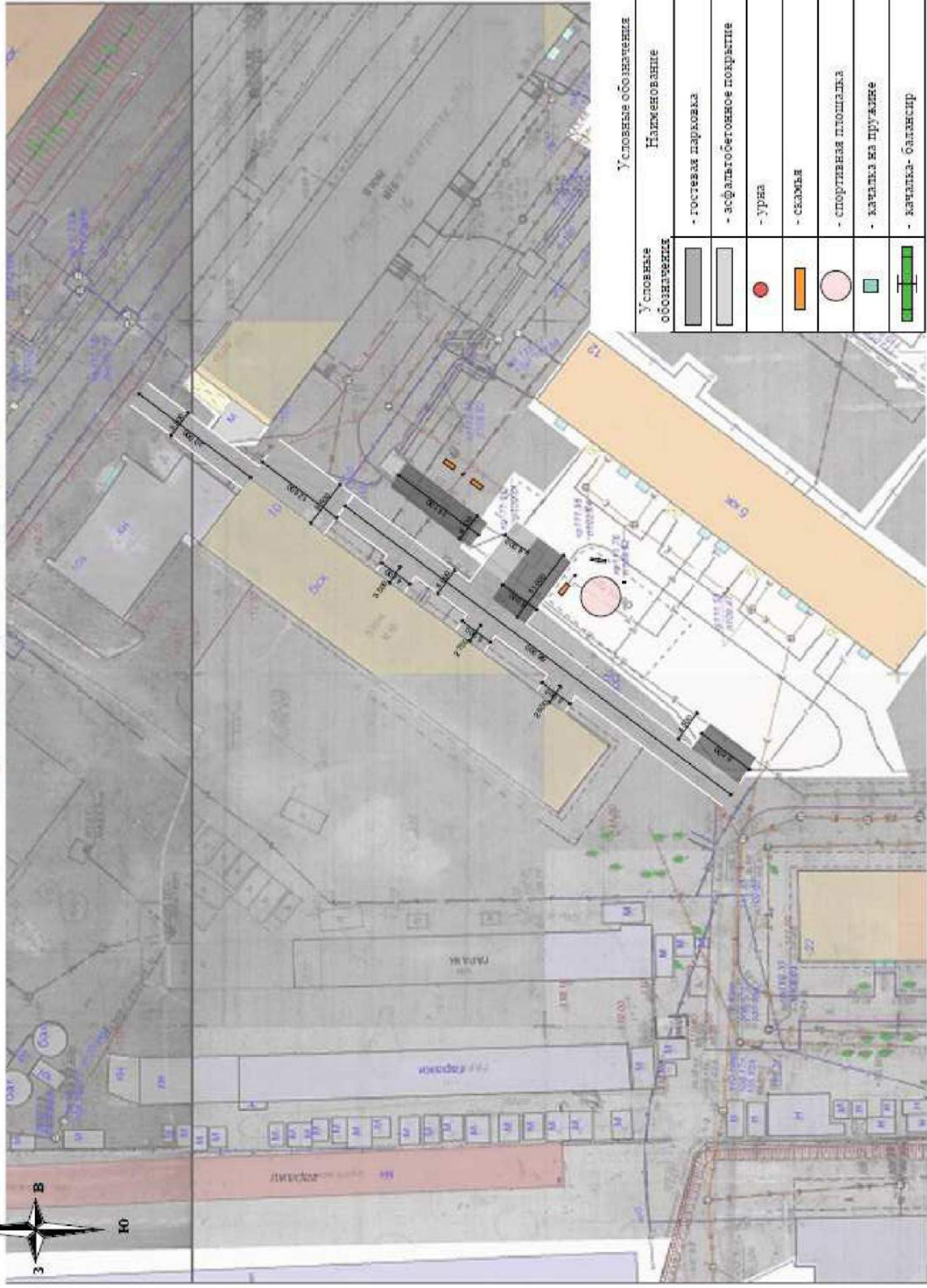

Условные обозначения

Условные обозначения	Наименование	Кол-во	S, м ²
	- гостевая парковка	-	147
	- асфальтобетонное покрытие	-	533
	- урна	2	-
	- скважина	3	-
	- спортивная площадка	1	-
	- фонтанка на пружине	1	-
	- фонтанка-балансир	1	-

< 17Д-0000 * 59_к * >

Благоустройство дворовой территории в рамках комплексного благоустройства дворовых территорий г.Кострома на 2017год

ОБЪЕКТНЫЙ СМЕТНЫЙ РАСЧЕТ № 59_к
(объектная смета)

на строительство г.Кострома, ул. Сутырина, д.10 **132.971 тыс. руб.**
 Сметная стоимость **5.975 тыс. руб.**
 Средства на оплату труда **132.971 тыс. руб. /**
 Расчетный измеритель единичной стоимости

Глава 2. ОСНОВНЫЕ ОБЪЕКТЫ СТРОИТЕЛЬСТВА

Составлен(а) в ценах по состоянию на 05.2017 г. по НБ: "ФЕР-2001 с доп. и изм. 12 (приказ Минстроя России № 41/пр)"

Номер по порядку	Номера сметных расчетов (смет) Обоснование	Наименование работ	Сметная стоимость, тыс. руб.					Средства на оплату труда, тыс. руб.	Показатели единичной стоимости
			строительных работ	монтажных работ	оборудования, мебели, инвентаря	прочих затрат	всего		
1	2	3	4	5	6	7	8	9	10
1. 1		дворы	85.798				85.798	3.635	
2. 2		парковка	24.177				24.177	0.779	
3. 3		урны и скамейки	6.611				6.611	0.217	
4. 4		игровое и спортивное оборудование	11.313				11.313	0.296	
5. 5		озеленение	5.072				5.072	1.048	
		ИТОГО:	132.971				132.971	5.975	
		ИТОГО:	132.971				132.971	5.975	
		ИТОГО:	132.971				132.971	5.975	
		ВСЕГО ПО СМЕТЕ:	132.971				132.971	5.975	
		СМЕТНАЯ З/ПЛАТА -						5.975	

Главный инженер проекта

(подпись, Ф.И.О.)

Светлана С.И.
(подпись, Ф.И.О.)

отдела

(наименование)

Начальник *ОТД Т.С.К.Р.*

Составил *инженер ВОТТИ КР Журикова Е.А.*
(должность, подпись, Ф.И.О.)

Проверил



**ОБЩЕСТВО С ОГРАНИЧЕННОЙ ОТВЕТСТВЕННОСТЬЮ
«Гермес»**

156009, г. Кострома, Ул. Общественная, д. 10, тел (факс) 62-90-16
ИНН/КПП 401022480/40101001 ОГРН 1034408612358
р/сч 40702810329120100207 в Костромском ОСБ № 3640 г. Кострома
БИК 043469623 кср/сч 30101810200000000623

01.01.2016г

г.Кострома

П Р И К А З № 5

Установить стоимость размещения 1 кубического метра промышленных отходов на полигоне промышленных отходов в д.Холм :

1. Минимальная цена 1м3 115 рублей
2. Максимальная цена 1м3 172 рубля 50копеек



Генеральный директор **И.Г. Ябанжи**

ЗАКАЗ ПО ЖСХ

ПОЛУЧЕНО

№ 06 от 16 г.

Вход № 1175

Визуализированный перечень элементов благоустройства

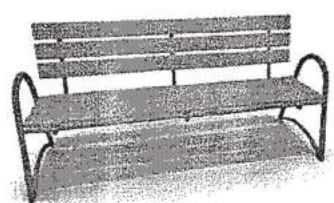
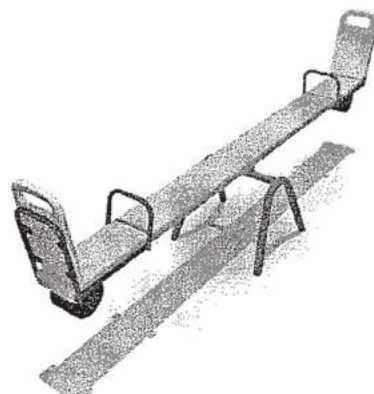
	<p style="text-align: center;">Урна для мусора</p> <p>Характеристики: Высота - не менее 500 м Ширина – не менее 400 мм Объем: 20 л</p>
	<p style="text-align: center;">Скамья со спинкой</p> <p>Характеристики: Длина скамейки - Не менее 2,00 м; Ширина - не менее 450 мм; Высота - не менее 600 мм.</p>
	<p style="text-align: center;">Качалка-балансир «МАЛАЯ»</p> <p>Характеристики: Длина – 2100 м; Ширина- 530 м; Высота – 900 м;</p>

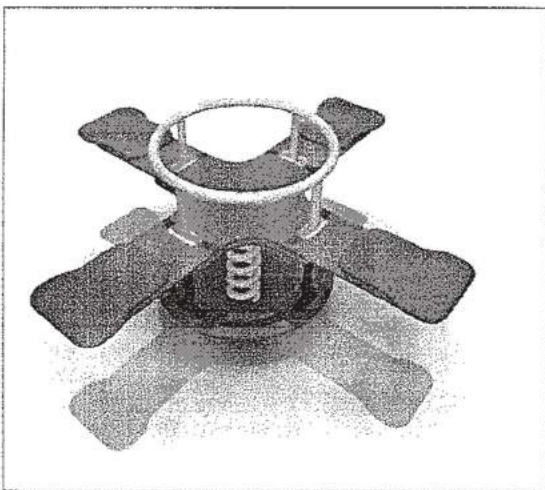

Качалка на пружине

Характеристики: Длина – 1400 м;
Ширина- 1400м;
Высота – 950 м;

Детский спортивный комплекс

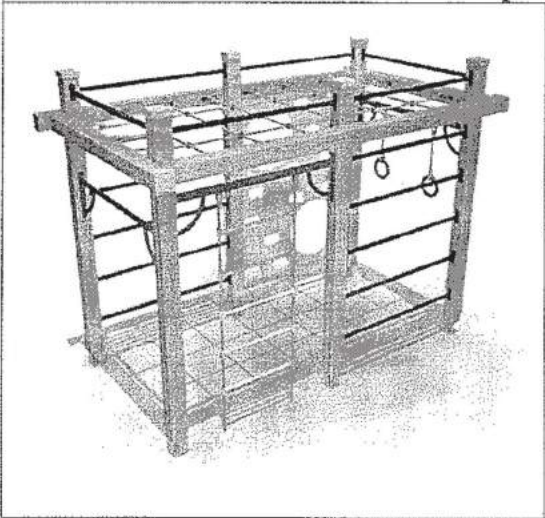

Спортивный комплекс «СРЕДНИЙ»

Характеристики: Длина – 2505 м;
Ширина- 1510 м;
Высота – 2205 м;

Согласовано:

Представитель заинтересованных лиц

Ирина Павлова ИР
«4» апреля 2017

Утверждено:

протокол общественной
муниципальной комиссии

№ 15 от « 5 » 04 2017

ДИЗАЙН - ПРОЕКТ
Благоустройства дворовой территории
г. Кострома,
проспект Текстильщиков, д. 27
(на 21 листах)

2017 год

Содержание

№ п/п	Наименование листа	страница
1	Пояснительная записка	3
2	Схема благоустройства дворовой территории	4
3	Сметный расчет	5-20
4	Визуализированный перечень элементов благоустройства	21

ПОЯСНИТЕЛЬНАЯ ЗАПИСКА

Заявка представителя заинтересованных лиц Павловой Людмилы Федоровны () поступила в Администрацию города Костромы 22 февраля 2017 года, зарегистрирована за № 14-ГС.

Адрес: Проспект Текстильщиков, д. 27

Минимальный перечень:

- ремонт дворовых проездов
- обеспечение дворовой территории освещением
- установка скамейки, урны

Дополнительный перечень: -

Схемой благоустройства предусматривается:

- ремонт асфальтобетонного покрытия площадью 233,5 м² с поднятием горловины 1 колодца
 - установка 3 урн, семи скамеек со спинками на дворовой территории
- От освещения отказались.

Локальные сметные расчеты выполнены в базисных ценах.

Текущая цена сложилась с учетом НДС и индекса удорожания (где 1,18 - НДС; 6,23 к ФЕР-2001/ТЕР-2001 по объектам строительства на 1 квартал 2017 года) и составляет $49,008 * 1,18 * 6,23 = 360,3$ тыс. руб.,

Схема дворовой территории по адресу:
 город Кострома, проспект Текстильщиков, 27

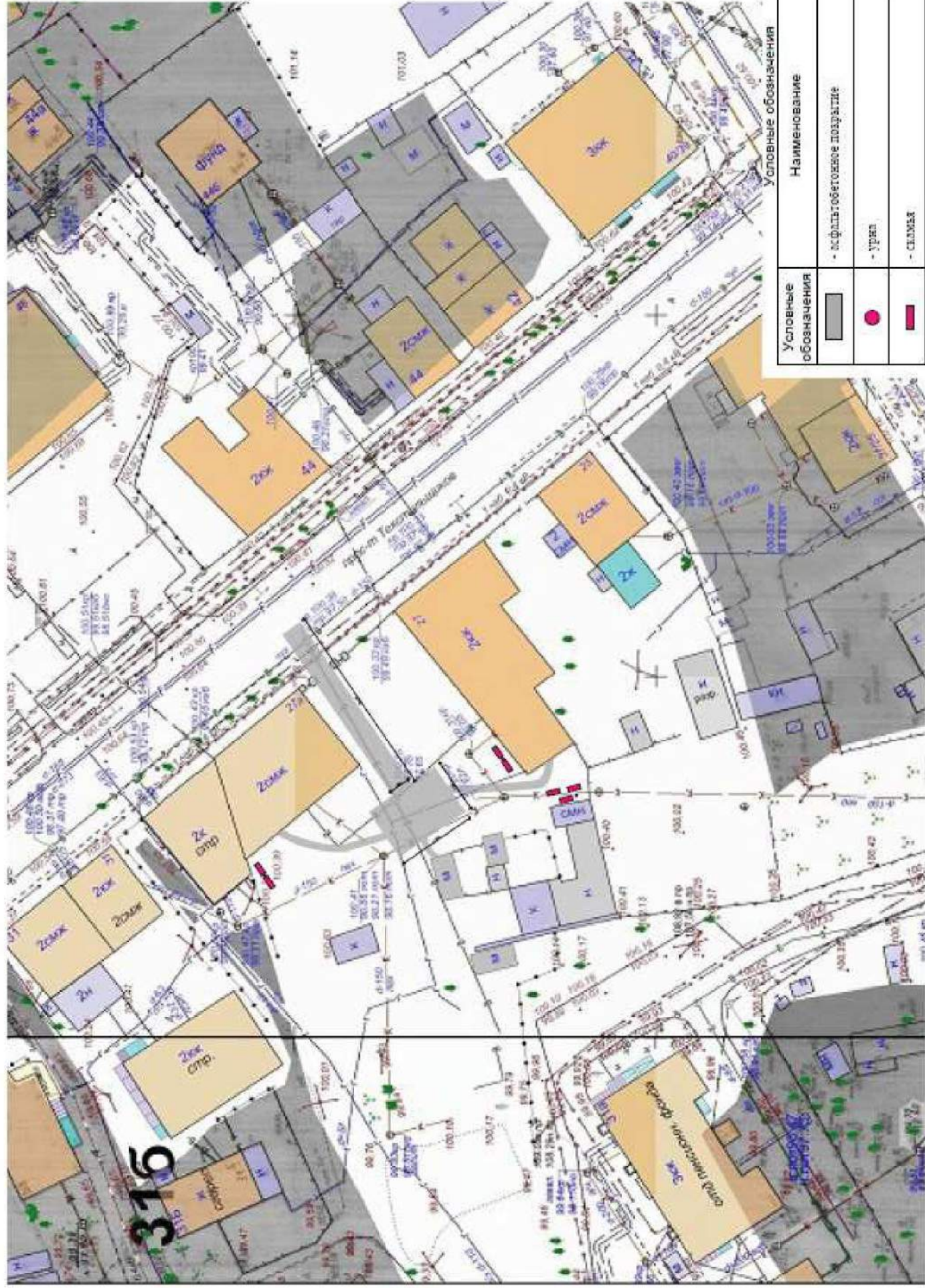

Условные обозначения

Условные обозначения	Наименование	Кол.	Sm ²
	- мфальтобетонное покрытие	-	233,5
	- Урвал	4	
	- СЛЗМА	7	

Благоустройство дворовой территории в рамках комплексного благоустройства дворовых территорий г. Кострома на 2017 год

ОБЪЕКТНЫЙ СМЕТНЫЙ РАСЧЕТ № 12_к
(объектная смета)

на строительство Г.Кострома.пр-т Текстильщиков д.27

Сметная стоимость

49.008 тыс. руб.

Средства на оплату труда

1.422 тыс. руб.

Расчетный измеритель единичной стоимости

49.008 тыс. руб. /

Глава 2. ОСНОВНЫЕ ОБЪЕКТЫ СТРОИТЕЛЬСТВА

Составлен(а) в ценах по состоянию на 05.2017 г. по ИБ: "ФЕР-2001 с доп. и изм. 12 (приказ Минстроя России № 41/пр)"

Номер по порядку	Номера сметных расчетов (смет) Обоснование	Наименование работ	Сметная стоимость, тыс. руб.				всего	Средства на оплату труда, тыс. руб.	Показатели единичной стоимости
			строительных работ	монтажных работ	оборудования, мебели, инвентаря	прочих затрат			
1	2	3	4	5	6	7	8	9	10
1.1	дворы		33.966				33.966	0.929	
2.2	установку урн и скамеек		15.042				15.042	0.493	
	ИТОГО:		49.008				49.008	1.422	
	ИТОГО:		49.008				49.008	1.422	
	ИТОГО:		49.008				49.008	1.422	
	ВСЕГО ПО СМЕТЕ:		49.008				49.008	1.422	
	СМЕТНАЯ З/ПЛАТА -							1.422	

Главный инженер проекта

(подпись, Ф.И.О.)

Начальник

отдела

(подпись, Ф.И.О.)

Составил

(должность, подпись, Ф.И.О.)

Проверил

(должность, подпись, Ф.И.О.)

Визуализированный перечень элементов благоустройства



Урна для мусора

Характеристики: Высота -
не менее 500 мм
Ширина -
не менее 400 мм
Объем: 20 л

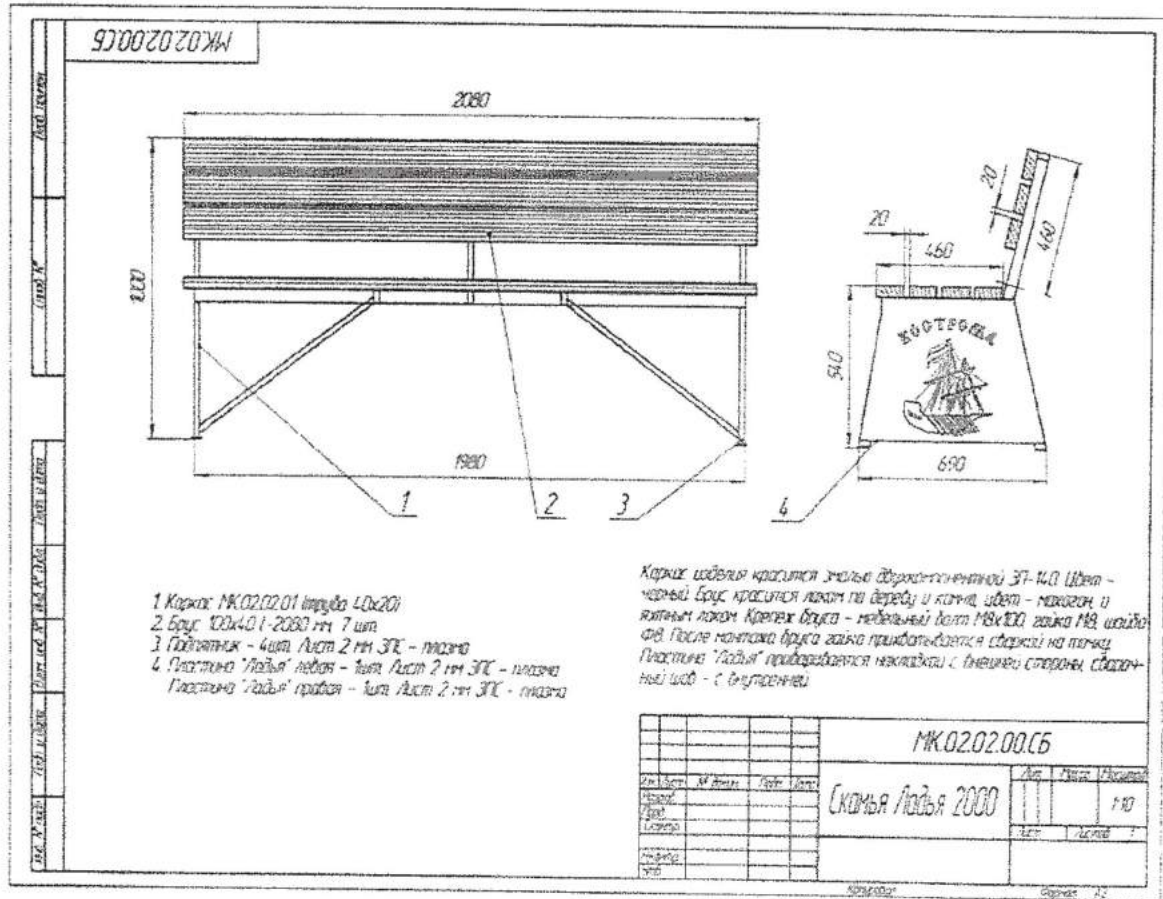

53-70

Согласовано:

Представитель заинтересованных лиц

Эльмира Исмаиловна Р.И.

«10» Апрель 2017

Утверждено:

протокол общественной
муниципальной комиссии

№ 16 от «10» 04 2017

ДИЗАЙН - ПРОЕКТ
Благоустройства дворовой территории

г. Кострома,
проспект Текстильщиков, д. 63

(на 15 листах)

2017 год

Содержание

№ пп	Наименование листа	страница
1	Пояснительная записка	3
2	Схема благоустройства дворовой территории	4
3	Сметный расчет	5-14
4	Визуализированный перечень элементов благоустройства	15

ПОЯСНИТЕЛЬНАЯ ЗАПИСКА

Заявка представителя заинтересованных лиц Шальной Валентины Ивановны () поступила в Администрацию города Костромы 27 февраля 2017 года, зарегистрирована за № 53-ГС.

Адрес: проспект Текстильщиков, д. 63

Минимальный перечень:

- ремонт дворовых проездов

Дополнительный перечень:

- установка карусели

Схемой благоустройства предусматривается:

- ремонт асфальтобетонного покрытия площадью 178, 2 м²
- установка 6-местной карусели

Локальные сметные расчеты выполнены в базисных ценах.

Текущая цена сложилась с учетом НДС и индекса удорожания (где 1,18 - НДС; 6,23 к ФЕР-2001/ТЕР-2001 по объектам строительства на 1 квартал 2017 года)



и составляет $33,710 * 1,18 * 6,23 = 247,8$ тыс. руб.,

- в т. ч. софинансирование заинтересованных лиц (5%) - 1,557 тыс. руб.

**Схема благоустройства дворовой территории расположенной по адресу:
Город Кострома, проспект Текстильщиков, 63**



Условные обозначения

Условные обозначения	Наименование	Кол-во	С, м
	- асфальтобетонное покрытие	-	178,2
	- парусель	1	-

Благоустройство дворовой территории в рамках комплексного благоустройства дворовых территорий г.Кострома на 2017года

ОБЪЕКТНЫЙ СМЕТНЫЙ РАСЧЕТ № 30_к
(объектная смета)

на строительство г.Кострома, пр-т Текстильщиков, д.63

Сметная стоимость

33.710 тыс. руб.

Средства на оплату труда

0.749 тыс. руб.

Расчетный измеритель единичной стоимости

33.710 тыс. руб. /

Глава 2. ОСНОВНЫЕ ОБЪЕКТЫ СТРОИТЕЛЬСТВА

Составлен(а) в ценах по состоянию на 05.2017 г. по НБ: "ФЕР-2001 с Доп. и изм. 12 (приказ Минстроя России № 41/пр)"

Номер по порядку	Номера сметных расчетов (смет) Обоснование	Наименование работ	Сметная стоимость, тыс. руб.				прочих затрат	всего	Средства на оплату труда, тыс. руб.	Показатели единичной стоимости
			строительных работ	монтажных работ	оборудования, мебели, инвентаря					
1	2	3	4	5	6	7	8	9	10	
1. 1		дворы	29.475				29.475	0.621		
2. 2		игровое и спортивное оборудование	4.235				4.235	0.128		
		ИТОГО:	33.710				33.710	0.749		
		ИТОГО:	33.710				33.710	0.749		
		ВСЕГО ПО СМЕТЕ:	33.710				33.710	0.749		
		СМЕТНАЯ Э/ПЛАТА -						0.749		

Главный инженер проекта

(подпись, Ф.И.О.)

Начальник ОТН Тс КР

(наименование)

отдела

(подпись, Ф.И.О.)

Составил

Сметная смета КР

Бурмачева В.К. Шт

(должность, подпись, Ф.И.О.)

Проверил

(должность, подпись, Ф.И.О.)

Согласовано:

Представитель заинтересованных лиц

Белый ТП Белые Берега
«Ан» май 2017

Утверждено:

протокол общественной
муниципальной комиссии
№ 13 от «23» 03 2017

36-ГС

ДИЗАЙН - ПРОЕКТ
БЛАГОУСТРОЙСТВА ДВОРОВОЙ ТЕРРИТОРИИ

г. Кострома,
ул. Терешковой, д. 7
(на 18 листах)

2017 год

Содержание

№ пп	Наименование листа	страница
1	Пояснительная записка	3
2	Схема благоустройства дворовой территории	4
3	Сметный расчет	5-17
4	Визуализированный перечень элементов благоустройства	18

ПОЯСНИТЕЛЬНАЯ ЗАПИСКА

Заявка представителя заинтересованных лиц Белясиной Т. П. поступила в Администрацию города Костромы 25 февраля 2017 года, зарегистрирована за № 36-ГС.

Адрес: ул. Терешковой, д.7

Минимальный перечень: установка прожектора над подъездом дома.

Дополнительный перечень: оборудование автомобильной парковки, установка карусели

Придомовая территория обустроена силами жителей данного дома.

Необходима организация парковочных мест ввиду их отсутствия.

Схемой благоустройства предусматривается:

- организация парковки на месте существующего газона,
- установка карусели в зеленой зоне.
- установка светильника над вторым подъездом.

Локальные сметные расчеты выполнены в базисных ценах.

Текущая цена сложилась с учетом НДС и индекса удорожания (где 1,18 - НДС; 6,23 к ФЕР-2001/ТЕР-2001 по объектам строительства на 1 квартал 2017 года)

и составляет $58,684 * 1,18 * 6,23 = 431,4$ тыс. руб.,

- в т. ч. софинансирование заинтересованных лиц (5%) - 21,274 тыс. руб.

Схема благоустройства дворовой территории расположенной по адресу: город Кострома, улица Терешковой, 7

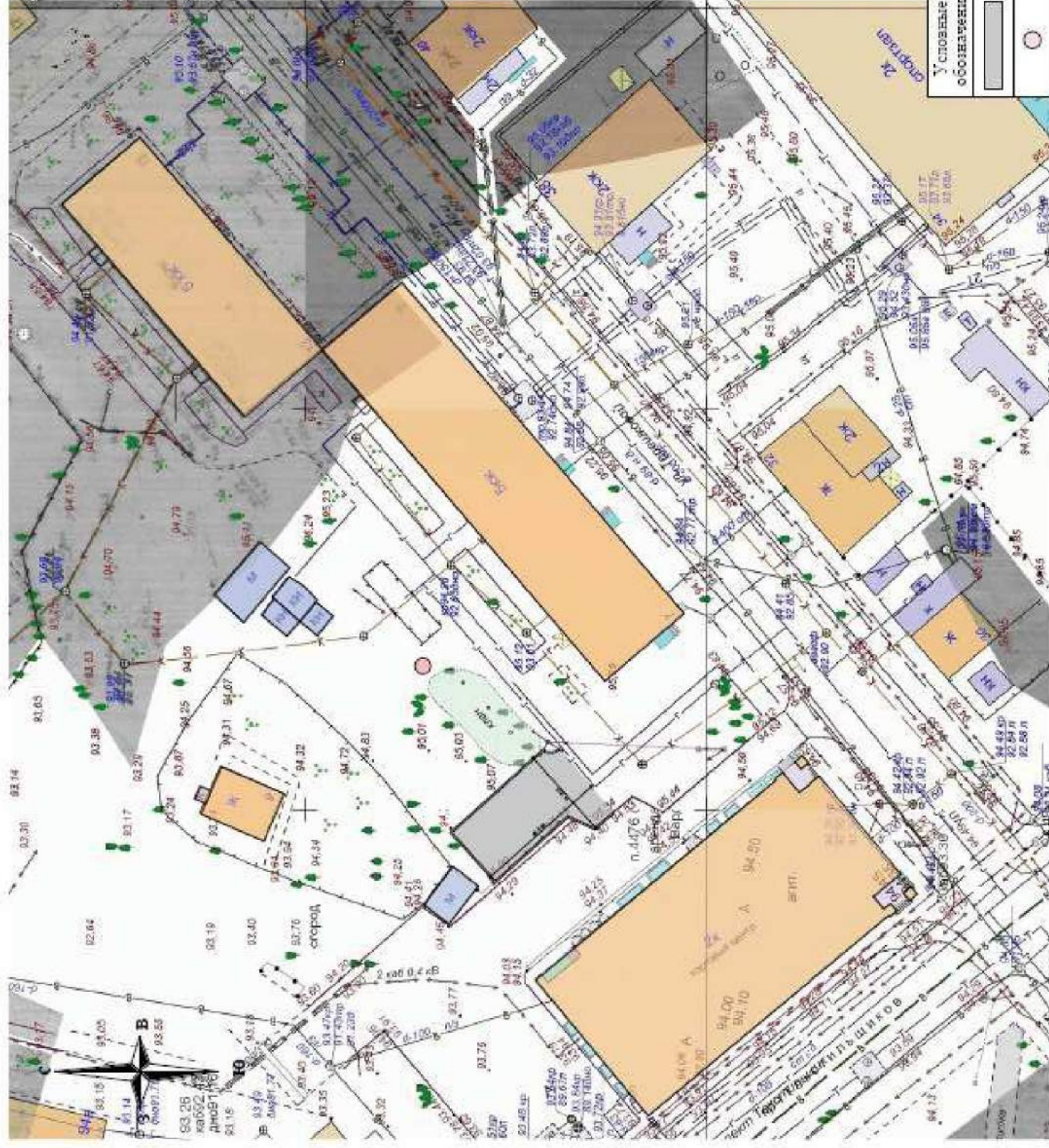

Благоустройство Дворовой территории в рамках комплексного благоустройства дворовых территорий г.Кострома на 2017год

ОБЪЕКТНЫЙ СМЕТНЫЙ РАСЧЕТ № 45_к
(объектная смета)

на строительство г.Кострома,ул.Терешковой,д.7

Сметная стоимость

58.684 тыс. руб.

Средства на оплату труда

1.274 тыс. руб.

Расчетный измеритель единичной стоимости

58.684 тыс. руб. /

Глава 2. ОСНОВНЫЕ ОБЪЕКТЫ СТРОИТЕЛЬСТВА

Составлен(а) в ценах по состоянию на 05.2017 г. по №: "ФЕР-2001 с доп. и изм. 12 (приказ Министра России № 41/пр)"

Номер по порядку	Номера сметных расчетов (смет) Обоснование	Наименование работ	Сметная стоимость, тыс. руб.				прочих затрат	всего	Средства на оплату труда, тыс. руб.	Показатели единичной стоимости
			строительных работ	монтажных работ	оборудования, мебели, инвентаря	инвентаря				
1	2	3	4	5	6	7	8	9	10	
1.1		парковка	53.205				53.205	1.184		
2.2		освещение			0.807		0.807	0.008		
3.3		игровое и спортивное оборудование			4.672		4.672	0.082		
		ИТОГО:	57.877	0.807			58.684	1.274		
		ИТОГО:	57.877	0.807			58.684	1.274		
		ВСЕГО ПО СМЕТЕ:	57.877	0.807			58.684	1.274		
		СМЕТНАЯ Э/ПЛАТА -						1.274		

Главный инженер проекта

(подпись, Ф.И.О.)

Начальник

отдела

(подпись, Ф.И.О.)

ОТТ Го КР

(наименование)

Составил

Иванов И.И.

Петрова Е.А.

Сидорова С.В.

Проверил

(должность, подпись, Ф.И.О.)

Визуализированный перечень элементов благоустройства

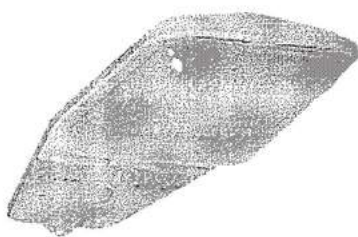
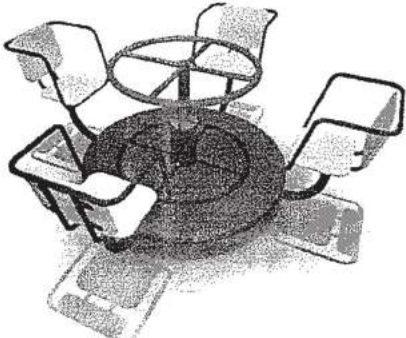
	<p>Номинальное напряжение с 170 В</p> <p>Подходит для размера верхнего отруба с 48 мм</p> <p>Подходит для размера верхнего отруба по 50 мм</p> <p>Степень защиты IP IP65</p> <p>Способ монтажа Консольный</p> <p>Номинальное напряжение по 260 В</p>
	<p>Карусель 4-х местная с рулем</p> <p>Характеристики: Длина – 1815 м;</p> <p>Ширина- 1815 м;</p> <p>Высота – 690 м;</p>

Согласовано:

Представитель заинтересованных лиц

М. А. Муромцев

«05» апрель 2017

Утверждено:

протокол общественной
муниципальной комиссии

№15 от «5» 04 2017

ДИЗАЙН - ПРОЕКТ
Благоустройства дворовой территории

г. Кострома,
ул. Терешковой, д. 49
(на 13 листах)

2017 год

Содержание

№ пп	Наименование листа	страница
1	Пояснительная записка	3
2	Схема благоустройства дворовой территории	4
3	Сметный расчет	5-13

ПОЯСНИТЕЛЬНАЯ ЗАПИСКА

Заявка представителя заинтересованных лиц Журавлевой Марии Анатольевны () поступила в Администрацию города Костромы 24 февраля 2017 года, зарегистрирована за № 30-ГС.

Адрес: ул. Терешковой, д. 49

Минимальный перечень:

- ремонт дворовых проездов

Дополнительный перечень: -

Схемой благоустройства предусматривается:

- ремонт асфальтобетонного покрытия площадью 633 м² с поднятием горловин 3 колодцев

Локальные сметные расчеты выполнены в базисных ценах.

Текущая цена сложилась с учетом НДС и индекса удорожания (где 1,18 - НДС; 6,23 к ФЕР-2001/ТЕР-2001 по объектам строительства на I квартал 2017 года)

и составляет $109,292 * 1,18 * 6,23 = 803,4$ тыс. руб.

Схема благоустройства дворовой территории расположенной по адресу: город Кострома, улица Терешковой, 49

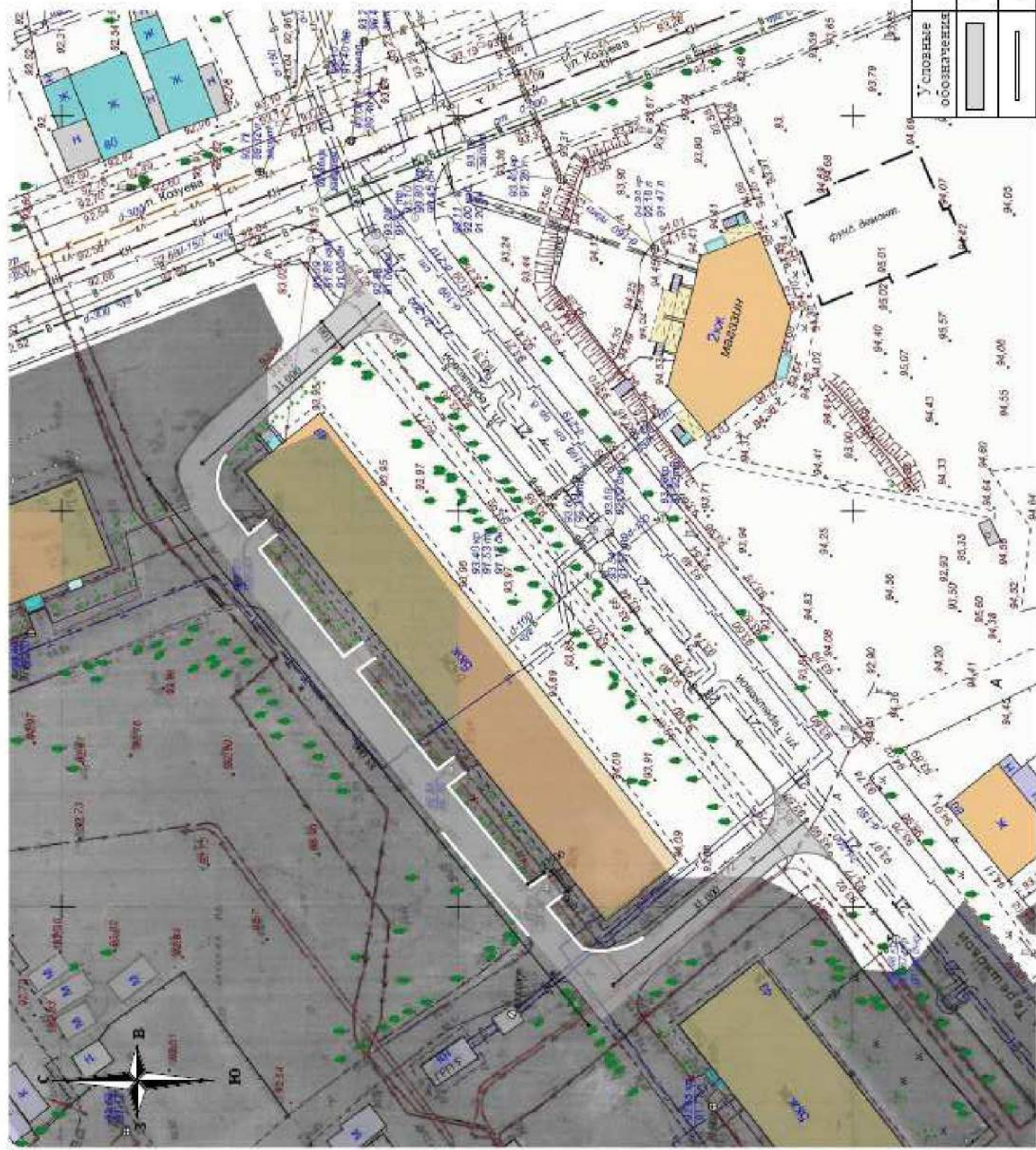

Условные обозначения

Условные обозначения	Наименование	Кол-во	S, м ²
	- асфальтовое покрытие	-	633
	- бордюрный камень	151	-

Благоустройство дворовой территории в рамках комплексного благоустройства дворовых территорий г.Кострома на 2017год

ОБЪЕКТНЫЙ СМЕТНЫЙ РАСЧЕТ № 41_к
(объектная смета)

на строительство Г.Кострома,ул.Терешковой,д.49

Сметная стоимость

Средства на оплату труда

Расчетный измеритель единичной стоимости

109.292 тыс. руб.

4.894 тыс. руб.

109.292 тыс. руб. /

Глава 2. ОСНОВНЫЕ ОБЪЕКТЫ СТРОИТЕЛЬСТВА

Составлен(а) в ценах по состоянию на 05.2017 г. по НБ: "ФЕР-2001 с доп. и изм. 12 (приказ Минстроя России № 41/пр)"

1	2	3	4	5	Сметная стоимость, тыс. руб.			8	9	10
					строительных работ	монтажных работ	оборудования, мебели, инвентаря			
1.1	дворы		109,292					109,292	4,894	
			ИТОГО:					109,292	4,894	
			ИТОГО:					109,292	4,894	
			ИТОГО:					109,292	4,894	
			ВСЕГО ПО СМЕТЕ:					109,292	4,894	
			СМЕТНАЯ 3/ПЛАТА -						4,894	

ИТОГО:
ИТОГО:
ИТОГО:
ВСЕГО ПО СМЕТЕ:
СМЕТНАЯ 3/ПЛАТА -

Главный инженер проекта

(подпись, Ф.И.О.)

Начальник ОГП Га КР

отдела

Иванов / Васильев С.И.

(подпись, Ф.И.О.)

(наименование)

Составил Иванов ОГП и КР Дурицын Е.А.

(должность, подпись, Ф.И.О.)

Проверил

(должность, подпись, Ф.И.О.)

Согласовано:

Представитель заинтересованных лиц

Мещеряков, Игорь Николаевич

«10» апреля 2017

Утверждено:

протокол общественной

муниципальной комиссии

№ 16 от «10» 04 2017

ДИЗАЙН - ПРОЕКТ
БЛАГОУСТРОЙСТВА ДВОРОВОЙ ТЕРРИТОРИИ

г. Кострома,

ул. Фестивальная, д. 16а

(на 23 листах)

2017 год

Содержание

№ пп	Наименование листа	страница
1	Пояснительная записка	3
2	Схема благоустройства дворовой территории	4
3	Сметный расчет	5-21
4.	Визуализированный перечень элементов благоустройства	22-23

ПОЯСНИТЕЛЬНАЯ ЗАПИСКА

Заявка представителя заинтересованных лиц Тюриной Людмилы Игоревны () поступила в Администрацию города Костромы 28 февраля 2017 года, зарегистрирована за № 65-ГС.

Адрес: ул. Фестивальная, д. 16а

Минимальный перечень:

- ремонт и утриквартального проезда

Дополнительный перечень:

- установка детского спортивного комплекса, качели двойной, песочницы с крышей

Схемой благоустройства предусматривается:

- устройство асфальтобетонного покрытия площадью 274,3 м² с поднятием горловины I колодца
- установка спортивного комплекса, качели, песочницы, горки

Локальные сметные расчеты выполнены в базисных ценах.

Текущая цена сложилась с учетом НДС и индекса удорожания (где 1,18 - НДС; 6,23 к ФЕР - ИТЕР-2001 по объектам строительства на I квартал 2017 года) и составляет $62,022 * 1,18 * 6,23 = 455,9$ тыс. руб.,

- в т.ч. софинансирование заинтересованных лиц (5%) - 6,774 тыс. руб.

Схема дворовой территории по адресу:
 город Кострома, улица Фестивальная, 16а

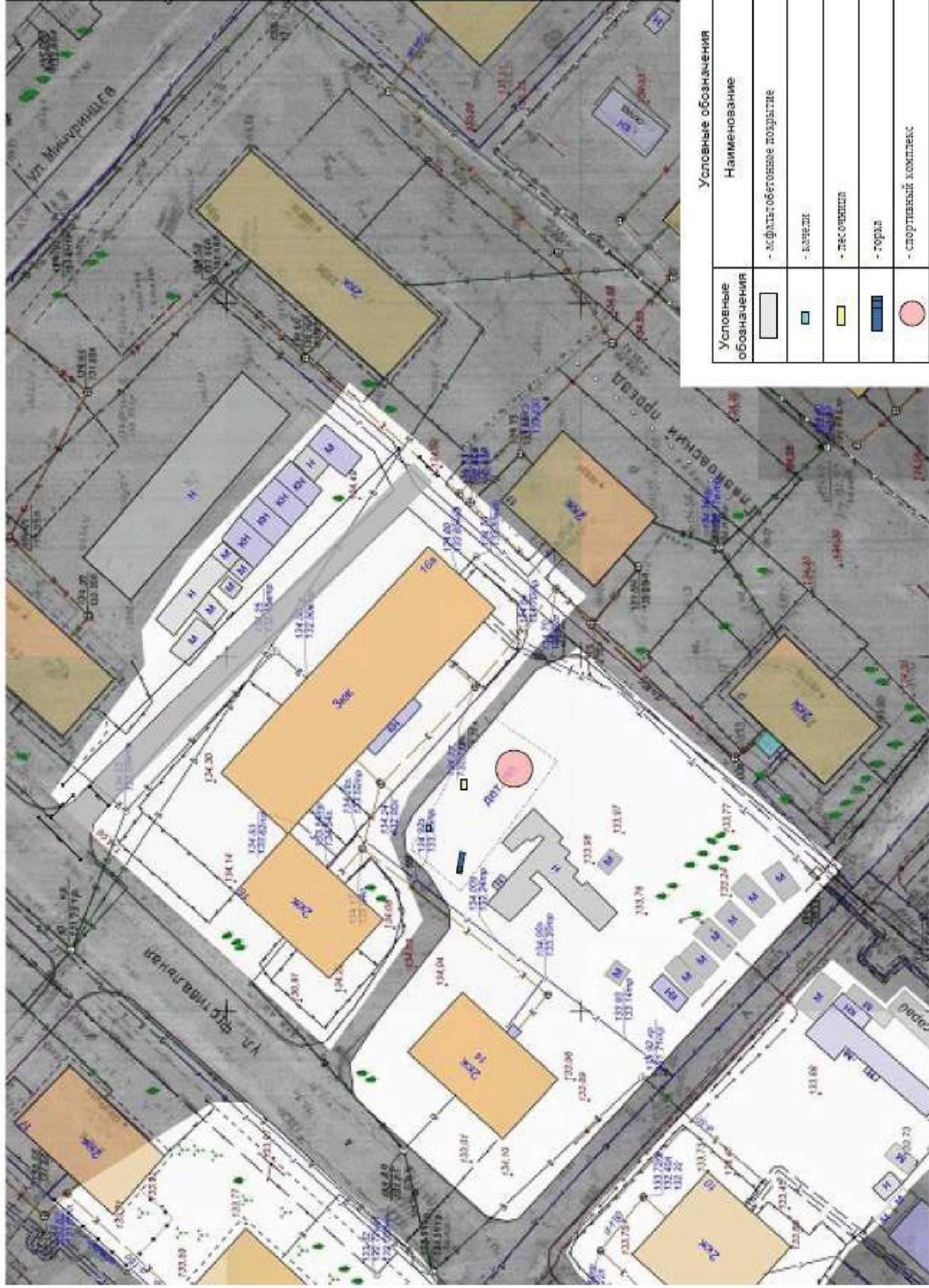

Объект: см. расч. Форма № 3
 Благоустройство дворовой территории в рамках комплексного благоустройства дворовых территорий г. Кострома на 2017 год

ОБЪЕКТНЫЙ СМЕТНЫЙ РАСЧЕТ № 53_К
 (объектная смета)

на строительство г. Кострома, ул. Фестивальная, Д. 16а
 Сметная стоимость
 Средства на оплату труда
 Расчетный измеритель единичной стоимости

62.022 тыс. руб.
 1.471 тыс. руб.
 62.022 тыс. руб. /

Глава 2. ОСНОВНЫЕ ОБЪЕКТЫ СТРОИТЕЛЬСТВА

Составлен(а) в ценах по состоянию на 05.2017 г. по НБ: "ФЕР-2001 с Доп. и изм. 12 (приказ Минстроя России № 41/пр)"

Номер по порядку	Номера сметных расчетов (смет) обоснование	Наименование работ	Сметная стоимость, тыс. руб.					всего	Средства на оплату труда, тыс. руб.	Показатели единичной стоимости
			строительных работ	монтажных работ	оборудования, мебели, инвентаря	прочих затрат	7			
1	2	3	4	5	6	7	8	9	10	
1.1		Дворы	43.593				43.593	1.031		
2.2		Игровое и спортивное оборудование	18.429				18.429	0.440		
		ИТОГО:	62.022				62.022	1.471		
		ИТОГО:	62.022				62.022	1.471		
		ВСЕГО ПО СМЕТЕ:	62.022				62.022	1.471		
		СМЕТНАЯ 3/ПЛАТА -						1.471		



Главный инженер проекта

Начальник ОСТ Г.е. КВ (подпись, Ф.И.О.)
 (наименование) отдела

Составил Ильинский В.М. Юр (подпись, Ф.И.О.)
 (наименование) отдела

Проверил _____ (подпись, Ф.И.О.)
 (Должность, подпись, Ф.И.О.)

Визуализированный перечень элементов благоустройства

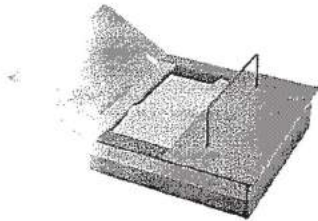
Детское игровое оборудование		Общая стоимость с установкой
Качели		
	<p>Качели «ДВОЙНЫЕ»</p> <p>Характеристики: Длина – 3870 м; Ширина- 1240 м; Высота – 2250 м;</p>	
Горка		
	<p>Горка «МАЛАЯ»</p> <p>Характеристики: Длина – 2745 м; Ширина- 585 м; Высота – 1800 м;</p>	
Песочницы		
	<p>Песочница распашная</p> <p>Характеристики: Длина – 1500 м; Ширина- 1500 м; Высота – 340 м;</p>	
Детский спортивный комплекс		

Спортивный комплекс «СРЕДНИЙ»

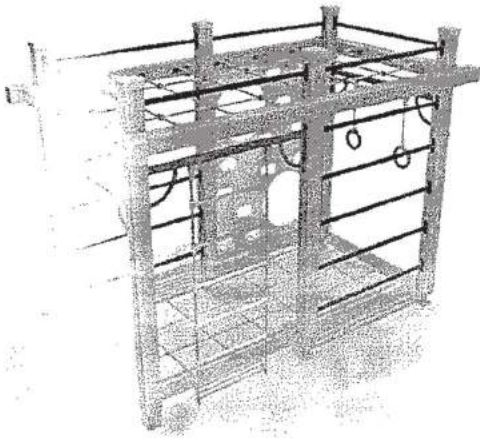

Характеристики: Длина – 2505
м;

Ширина- 1510
м;

Высота – 2205
м;

Согласовано:

Представитель заинтересованных лиц

Иванов, И.И.

« 4 » апреля 2017

Утверждено:

протокол общественной
муниципальной комиссии

№ 15 от « 5 » 04 2017

ДИЗАЙН - ПРОЕКТ
БЛАГОУСТРОЙСТВА ДВОРОВОЙ ТЕРРИТОРИИ

г. Кострома,
микрорайон Черноречье, д. 4

(на 40 листах)

2017 год

Содержание

№ п/п	Наименование листа	страница
1	Пояснительная записка	3
2	Схема благоустройства дворовой территории	4
3	Сметный расчет	5-38
4	Визуализированный перечень элементов благоустройства	39-40

ПОЯСНИТЕЛЬНАЯ ЗАПИСКА

Заявка представителя заинтересованных лиц Рыбиной Надежды Константиновны () поступила в Администрацию города Костромы 27 февраля 2017 года, зарегистрирована за № 57-ГС.

Адрес: м/р-н Черноречье, д. 4

Минимальный перечень:

- ремонт дворового проезда с организацией вертикальной планировки, поднятием горловин колодцев
- ремонт квартального проезда
- устройство тротуара
- установка скамеек, урн

Дополнительный перечень:

- установка детского спортивного комплекса, песочницы, теннисного стола, качелей
- устройство парковочных карманов

Схемой благоустройства предусматривается:

- ремонт асфальтобетонного покрытия площадью 712,0 м²
- устройство парковки площадью 390 м²
- установка теннисного стола, спортивного комплекса
- установка песочницы, качели
- установка 4 скамеек со спинками, 2 урн на детской площадке

Локальные сметные расчеты выполнены в базисных ценах.

Текущая цена сложилась с учетом НДС и индекса удорожания (где 1,18 - НДС; 6,23 к ФЕР-2001/ТЕР-2001 по объектам строительства на 1 квартал 2017 года)

и составляет $248,495 * 1,18 * 6,23 = 1\ 826,8$ тыс. руб.,

- в т. ч. софинансирование заинтересованных лиц (5%) - 46,802 тыс. руб.

**Схема благоустройства дворовой территории расположенной по
адресу: город Кострома, микрорайон Черноречье, 4**

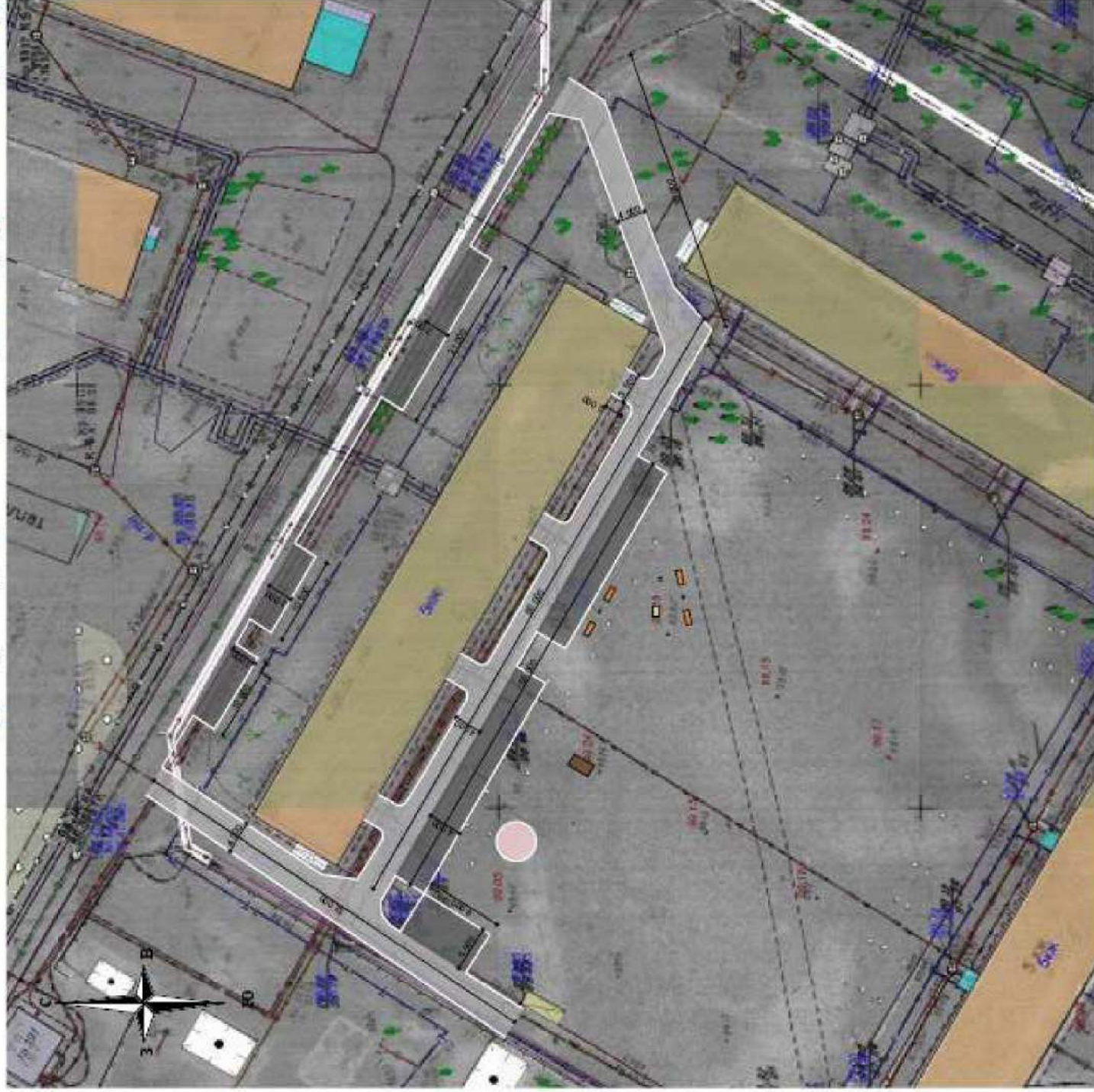

Благоустройство Дворовой территории в рамках комплексного благоустройства дворовых территорий г.Кострома на 2017 год

ОБЪЕКТНЫЙ СМЕТНЫЙ РАСЧЕТ № 28_к
(объектная смета)

на строительство г.Кострома, м-н Черноречье, д.4

Сметная стоимость

248,495 тыс. руб.

Средства на оплату труда

9,393 тыс. руб.

Расчетный измеритель единичной стоимости

248,495 тыс. руб. /

Глава 2. ОСНОВНЫЕ ОБЪЕКТЫ СТРОИТЕЛЬСТВА

Составлен(а) в ценах по состоянию на 05.2017 г. по №: "ФЕР-2001 с Доп. и изм. 12 (приказ Минстроя России № 41/пр)"

1	2	3	Сметная стоимость, тыс. руб.				8	9	10
			4	5	6	7			
Номер по порядку	Номера сметных расчетов (смет) обоснование	Наименование работ	строительных работ	монтажных работ	оборудования, мебели, инвентаря	прочих затрат	всего	Средства на оплату труда, тыс. руб.	Показатели единичной стоимости
1.1		дворы	63,744				63,744	3,221	
2.2		заезды	48,986				48,986	1,588	
3.3		парковка	92,751				92,751	3,518	
4.4		урны и скамейки	8,438				8,438	0,279	
5.5		игровое и спортивное оборудование	34,576				34,576	0,787	
		ИТОГО:	248,495				248,495	9,393	
		ИТОГО:	248,495				248,495	9,393	
		ИТОГО:	248,495				248,495	9,393	
		ВСЕГО ПО СМЕТЕ:	248,495				248,495	9,393	
		СМЕТНАЯ Э/ПЛАТА -						9,393	

Главный инженер проекта

Начальник *ОТД Т.с. КР*
(наименование)

(подпись, Ф.И.О.)

отдела

Васильева С.В.
(подпись, Ф.И.О.)



Составил

Иванов И.И.

(должность, подпись, Ф.И.О.)

Проверил

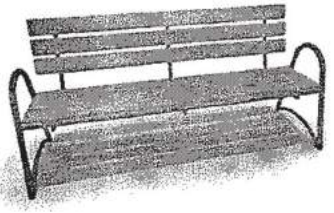
Визуализированный перечень элементов благоустройства

	<p style="text-align: center;">Урна для мусора</p> <p>Характеристики: Высота - не менее 500 мм Ширина – не менее 400 мм Объем: 20 л</p>
	<p style="text-align: center;">Скамья со спинкой</p> <p>Характеристики: Длина скамейки - Не менее 2,00 м; Ширина - не менее 450 мм; Высота - не менее 600 мм.</p>
	<p style="text-align: center;">Качели «ДИВАН»</p> <p>Характеристики: Длина – 2700 м; Ширина- 1700 м; Высота – 2000 м;</p>

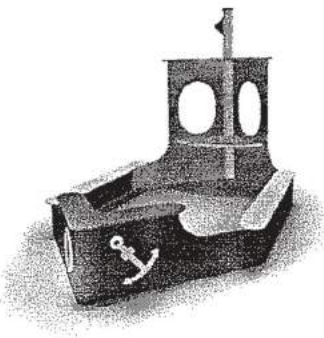
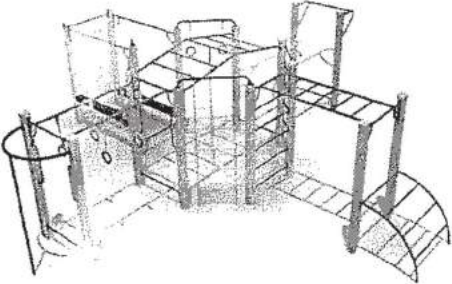
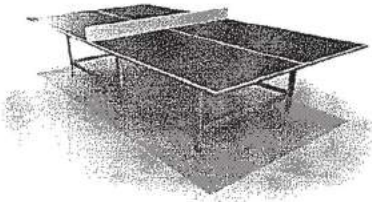
Песочница		
	<p data-bbox="970 91 1257 125">Песочница «КОРАБЛИК»</p> <p data-bbox="834 210 1222 271">Характеристики: Длина – 3650 м;</p> <p data-bbox="1062 293 1230 353">Ширина- 1925 м;</p> <p data-bbox="1062 376 1230 436">Высота – 2145 м;</p>	
	<p data-bbox="914 506 1326 539">Спортивный комплекс «БОЛЬШОЙ»</p> <p data-bbox="842 618 1230 678">Характеристики: Длина – 6335 м;</p> <p data-bbox="1066 701 1233 761">Ширина- 6335 м;</p> <p data-bbox="1066 784 1233 844">Высота – 1920 м;</p>	
Теннисный стол		
	<p data-bbox="1034 1014 1222 1048">Теннисный стол</p> <p data-bbox="850 1093 1238 1153">Характеристики: Длина – 2750 м;</p> <p data-bbox="1074 1176 1241 1236">Ширина- 1500 м;</p> <p data-bbox="1082 1258 1233 1319">Высота – 975 м;</p>	

Согласовано:

Представитель заинтересованных лиц

 (Машин П.В.)

«10» апреля 2017

Утверждено:

протокол общественной
муниципальной комиссии

№ 16 от «10» 04 2017

39

ДИЗАЙН - ПРОЕКТ
Благоустройства дворовой территории

г. Кострома,
ул. Шагова, д. 4
(на 14 листах)

2017 год

Содержание

№ пп	Наименование листа	страница
1	Пояснительная записка	3
2	Схема благоустройства дворовой территории	4
3	Сметный расчет	5-14

ПОЯСНИТЕЛЬНАЯ ЗАПИСКА

Заявка представителя заинтересованных лиц Шаниной Светланой Валерьевной () поступила в Администрацию города Костромы 25 февраля 2017 года, зарегистрирована за № 39-ГС.

Адрес: ул. Шагова, д. 4

Минимальный перечень: -

Дополнительный перечень: обустройство автомобильной стоянки для жителей дома с бордюром

Схемой благоустройства предусматривается:

Асфальтирование парковки площ. 195 м², установка двух евроконтейнеров.

Локальные сметные расчеты выполнены в базисных ценах.

Текущая цена сложилась с учетом НДС и индекса удорожания (где 1,18 - НДС; 6,23 к ФЕР-2001/ТЕР-2001 по объектам строительства на 1 квартал 2017 года)

и составляет $52,575 * 1,18 * 6,23 = 386,5$ тыс. руб.,

- в т. ч. софинансирование заинтересованных лиц (5%) - 19,325 тыс. руб.

Схема благоустройства дворовой территории расположенной по адресу: город Кострома, улица Шагова, 4

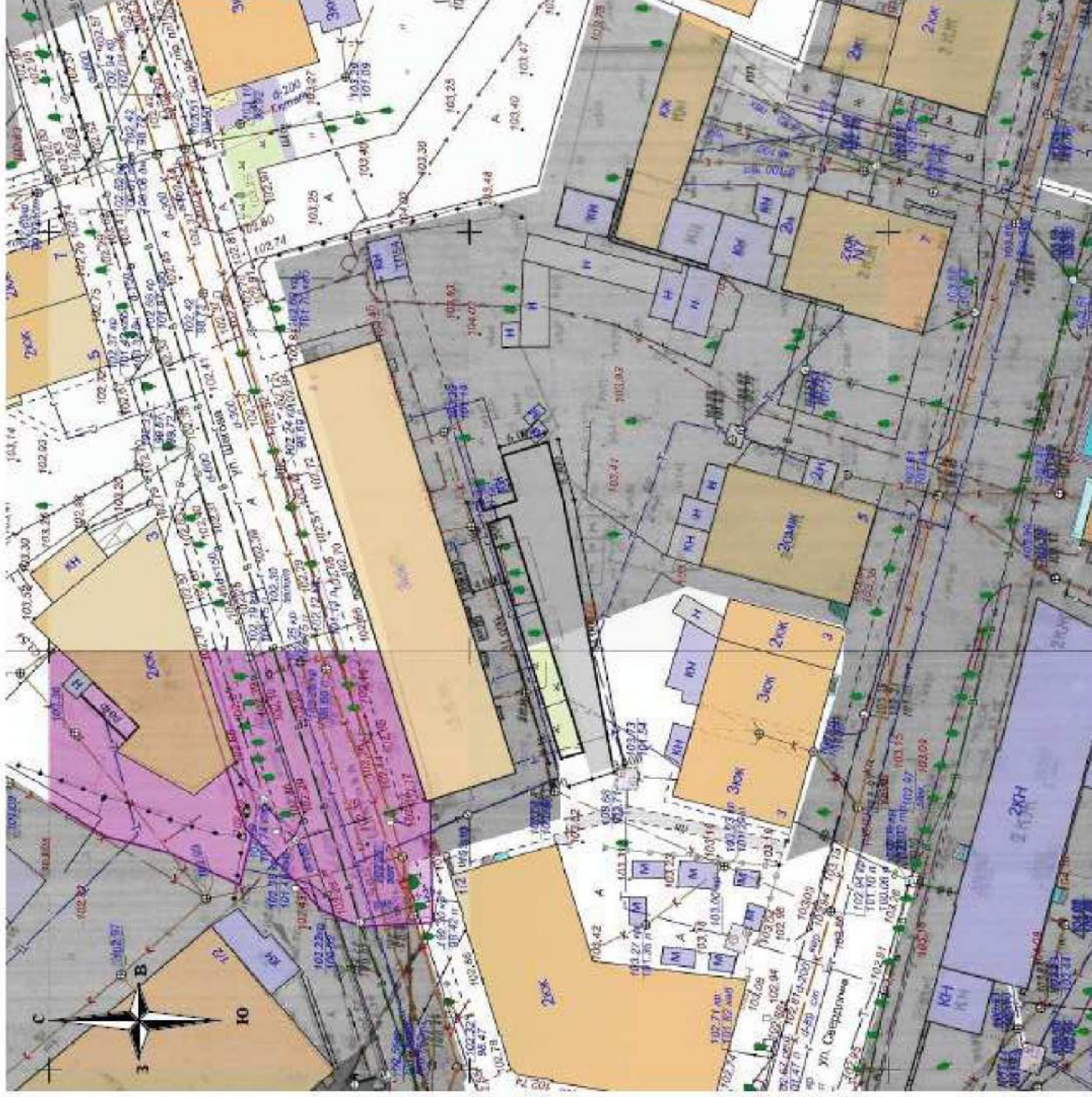

Условные обозначения

Условные обозначения	Наименование	Кол-во	С. м
	- асфальтобетонное покрытие	-	195
	- бордюрный камень	70	-
	- евро контейнеры	2	-

Благоустройство дворовой территории в рамках комплексного благоустройства дворовых территорий г. Кострома на 2017 год

ОБЪЕКТНЫЙ СМЕТНЫЙ РАСЧЕТ № 24_к
(объектная смета)

на строительство г. Кострома, ул. Шагова, д.4
 Сметная стоимость **52.575 тыс. руб.**
 Средства на оплату труда **2.060 тыс. руб.**
 Расчетный измеритель единичной стоимости **52.575 тыс. руб. /**

Глава 2. ОСНОВНЫЕ ОБЪЕКТЫ СТРОИТЕЛЬСТВА

Составлен(а) в ценах по состоянию на 05.2017 г. по №: "ФЕР-2001 с доп. и изм. 12 (приказ Минстроя России № 41/пр)"

Номер по порядку	Номера сметных расчетов (смет) Обоснование	Наименование работ	Сметная стоимость, тыс. руб.					всего	Средства на оплату труда, тыс. руб.	Показатели единичной стоимости
			строительных работ	монтажных работ	оборудования, мебели, инвентаря	прочих затрат				
1	2	3	4	5	6	7	8	9	10	
1.1	парковка		49.380				49.380	2.060		
2.2	установка евроконтейнера		3.195				3.195			
ИТОГО:			52.575				52.575	2.060		
ИТОГО:			52.575				52.575	2.060		
ВСЕГО ПО СМЕТЕ:			52.575				52.575	2.060		
СМЕТНАЯ 3/ПЛАТА -								2.060		

Главный инженер проекта

Начальник ОТП Тукер (подпись, Ф.И.О.)
 (наименование) отдела Васильева (подпись, Ф.И.О.)

Составил Винников (подпись, Ф.И.О.)
 (должность, подпись, Ф.И.О.)

Проверил _____ (должность, подпись, Ф.И.О.)

Согласовано:

Представитель заинтересованных лиц

Зиннат Виринградова
«10» апреля 2017

16.12

Утверждено:

протокол общественной
муниципальной комиссии
№16 от «10» 04 2017

ДИЗАЙН - ПРОЕКТ
Благоустройства дворовой территории

г. Кострома,
ул. Шагова, д. 150
(на 19 листах)

2017 год

Содержание

№ пп	Наименование листа	страница
1	Пояснительная записка	3
2	Схема благоустройства дворовой территории	4
3	Сметный расчет	5-19

ПОЯСНИТЕЛЬНАЯ ЗАПИСКА

Заявка представителя заинтересованных лиц Виноградовой Нины Михайловны () поступила в Администрацию города Костромы 22 февраля 2017 года, зарегистрирована за № 15-ГС.

Адрес: проспект Текстильщиков, д. 63

Минимальный перечень:

- ремонт дворовых проездов
- дополнительный перечень: -

Схемой благоустройства предусматривается:

- ремонт асфальтобетонного покрытия дороги и тротуара общей площадью 1299,5 м² с поднятием горловин 6 колодцев

Локальные сметные расчеты выполнены в базисных ценах.

Текущая цена сложилась с учетом НДС и индекса удорожания (где 1,18 - НДС; 6,23 к ФЕР-2001/ТЕР-2001 по объектам строительства на 1 квартал 2017 года) и составляет $168,217 * 1,18 * 6,23 = 1\ 236,6$ тыс. руб.

**Схема благоустройства дворовой территории расположенной по адресу:
Город Кострома, улица Шагова, 150**

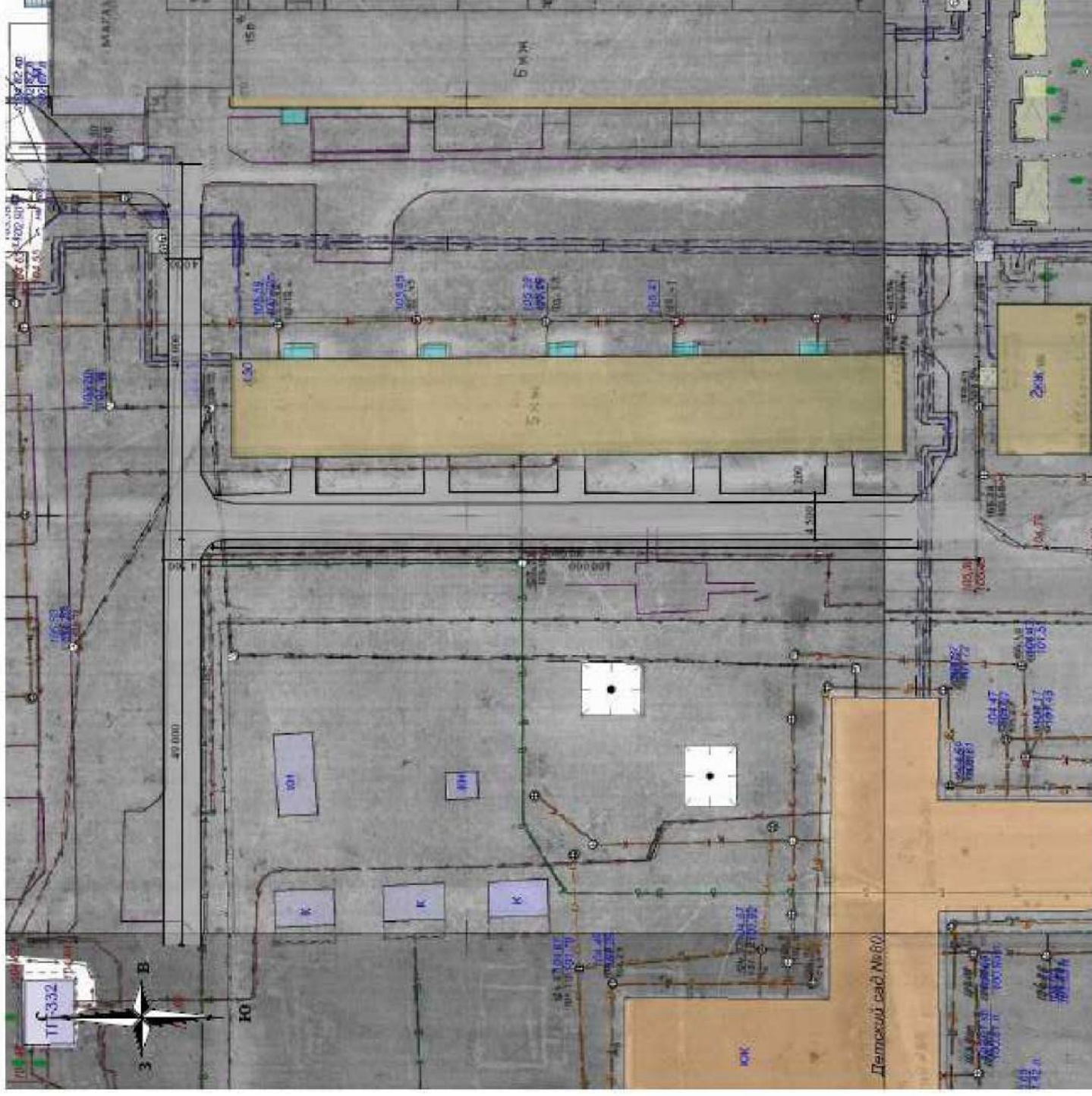

Условные обозначения

Условные обозначения	Наименование	Кол-во	S, м ²
	- асфальтобетонное покрытие (дорога)	-	591
	- асфальтобетонное покрытие (тротуар)	-	141

Благоустройство дворовой территории в рамках комплексного благоустройства дворовых территорий г.Кострома на 2017год

ОБЪЕКТНЫЙ СМЕТНЫЙ РАСЧЕТ № 25_к
(объектная смета)

на строительство г.Кострома,ул.Шагова,д.150

Сметная стоимость

Средства на оплату труда

Расчетный измеритель единичной стоимости

168.217 тыс. руб.

5.710 тыс. руб.

168.217 тыс. руб. /

Глава 2. ОСНОВНЫЕ ОБЪЕКТЫ СТРОИТЕЛЬСТВА

Составлен(а) в ценах по состоянию на 05.2017 г. по НБ: "ФЕР-2001 с доп. и изм. 12 (приказ Минстроя России № 41/пр)"

Номер по порядку	Номера сметных расчетов (смет) обоснование	Наименование работ	Сметная стоимость, тыс. руб.				прочих затрат	всего	Средства на оплату труда, тыс. руб.	Показатели единичной стоимости
			строительных работ	монтажных работ	оборудования, мебели, инвентаря	7				
1	2	3	4	5	6	7	8	9	10	
1.1		дворы	74.301				74.301	2.782		
2.2		проезды	93.916				93.916	2.928		
		ИТОГО:	168.217				168.217	5.710		
		ИТОГО:	168.217				168.217	5.710		
		ИТОГО:	168.217				168.217	5.710		
		ВСЕГО ПО СМЕТЕ:	168.217				168.217	5.710		
		СМЕТНАЯ З/ПЛАТА -						5.710		

Главный инженер проекта

(подпись, Ф.И.О.)

Начальник ОПТ и КР

отдела

Ирина Сергеевна Сидорова

(подпись, Ф.И.О.)

(наименование)

Составил инженер в области сметного дела

(должность, подпись, Ф.И.О.)

Проверил

(должность, подпись, Ф.И.О.)

11-ПС

Согласовано:

Представитель заинтересованных лиц

И.И. Крижаник
«14» апреля 2017

Утверждено:

протокол общественной
муниципальной комиссии

№18 от «14» 04 2017

ДИЗАЙН - ПРОЕКТ
Благоустройства дворовой территории

г. Кострома,
ул. Шагова, д. 183а
(на 52 листах)

2017 год

Содержание

№ пп	Наименование листа	страница
1	Пояснительная записка	3
2	Схема благоустройства дворовой территории	4
3	Сметный расчет	5-48
4	Визуализированный перечень элементов благоустройства	49-52

ПОЯСНИТЕЛЬНАЯ ЗАПИСКА

Заявка представителя заинтересованных лиц Кринкиной Натальи Ивановны () поступила в Администрацию города Костромы 21 февраля 2017 года, зарегистрирована за № 11-ГС.

Адрес: ул. Шагова, 183а

Минимальный перечень:

- ремонт дворовых проездов, подъездов
- обеспечение освещения дворовой территории
- установка скамеек, урн

Дополнительный перечень

- оборудование детской и спортивной площадок
- оборудование автомобильных парковок
- озеленение

Схемой благоустройства предусматривается:

- ремонт асфальтобетонного покрытия площадью 1 131, 45 м² с поднятием горловин 10 колодцев
 - устройство 3 светильников над подъездами
 - установка 4 скамеек со спинками, 2 урн
 - установка спортивного комплекса с ударопоглощающим покрытием
 - установка горки, песочницы, тренажера, качалки на пружине, 2 качелей
 - посадка рябины обыкновенной
- От парковки отказались.

Локальные сметные расчеты выполнены в базисных ценах.

Текущая цена сложилась с учетом НДС и индекса удорожания (где 1,18 - НДС; 6,23 к ФЕР-2001/ТЕР-2001 по объектам строительства на 1 квартал 2017 года)

и составляет $254,403 * 1,18 * 6,23 = 1\ 870, 2$ тыс. руб.,

- в т. ч. софинансирование заинтересованных лиц (5%) - 24,026 тыс. руб.

Схема благоустройства дворовой территории расположенной по адресу:

Город Кострома, улица Шагова, 183а

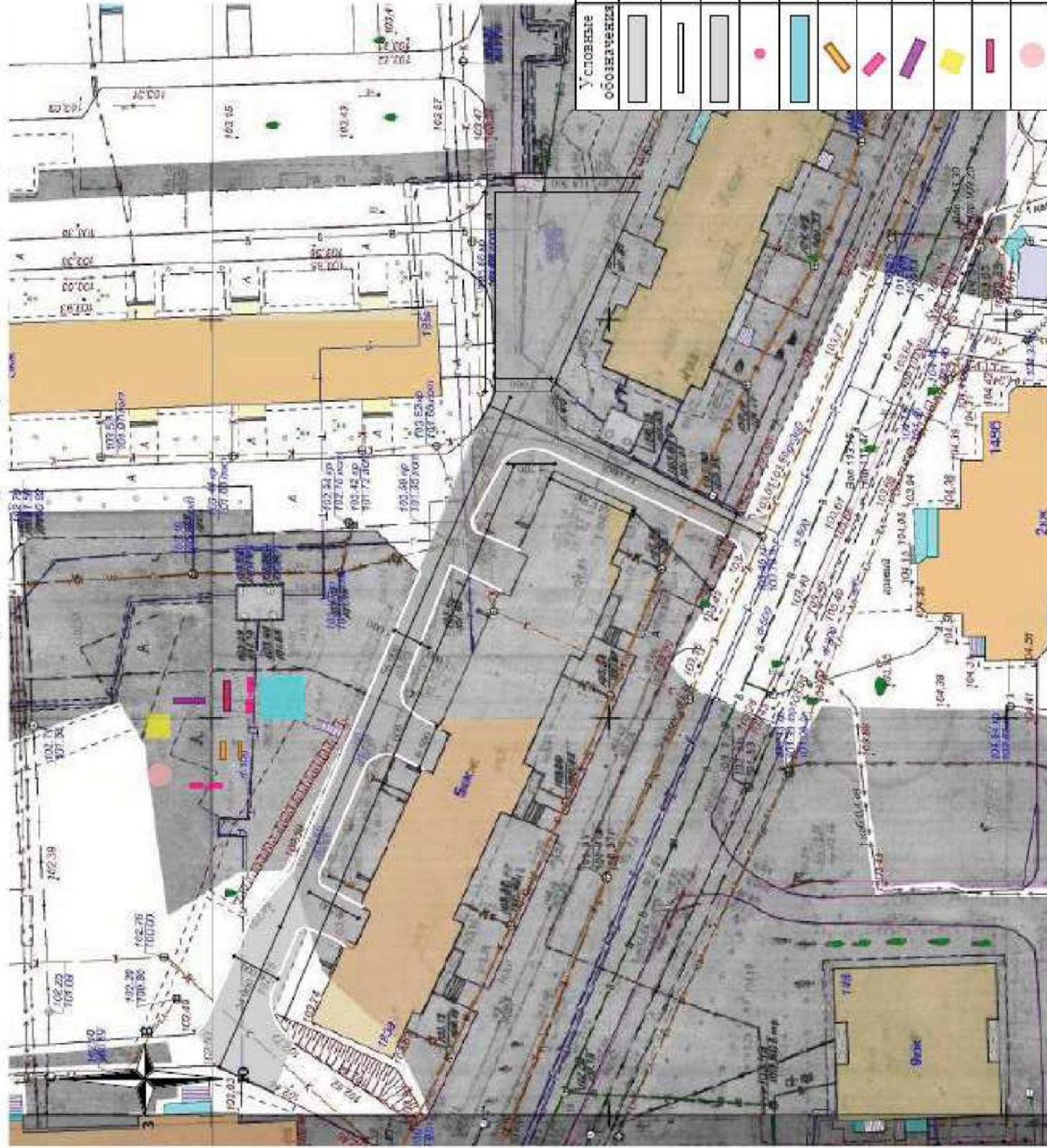

Благоустройство дворовой территории в рамках комплексного благоустройства дворовых территорий г.Кострома на 2017год

ОБЪЕКТНЫЙ СМЕТНЫЙ РАСЧЕТ № 1_коррек
(объектная смета)

на строительство г.Кострома,ул.Шагова,д.183а

Сметная стоимость

Средства на оплату труда

Расчетный измеритель единичной стоимости

254.403 тыс. руб.

11.222 тыс. руб.

254.403 тыс. руб. /

Глава 2. ОСНОВНЫЕ ОБЪЕКТЫ СТРОИТЕЛЬСТВА

Составлен(а) в ценах по состоянию на 05.2017 г. по НБ: "ФЕР-2001 с доп. и изм. 12 (приказ Минстроя России № 41/пр)"

Номер по порядку	Номера сметных расчетов (смет) Обоснование	Наименование работ	Сметная стоимость, тыс. руб.					Средства на оплату труда, тыс. руб.	Показатели единичной стоимости
			строительных работ	монтажных работ	оборудования, мебели, инвентаря	прочих затрат	всего		
1	2	3	4	5	6	7	8	9	10
1. 1		ремонт дворовых проездов	173.616				173.616	8.067	
2. 2		освещение	4.327	2.656			6.983	0.852	
3. 3		озеленение	1.461				1.461	0.111	
4. 4		игровое оборудование и спортивные площадки	63.905				63.905	1.913	
5. 5		установка скамеек и урн	8.438				8.438	0.279	
ИТОГО:			251.747	2.656			254.403	11.222	
ВСЕГО ПО СМЕТЕ:			251.747	2.656			254.403	11.222	
СМЕТНАЯ З/ПЛАТА -								11.222	



Составил Инженер-сметчик ОТПТ и КР Замашкина Т.В.



(должность, подпись, Ф.И.О.)

Проверил Начальник ОТПТ и КР Осипова А.М.

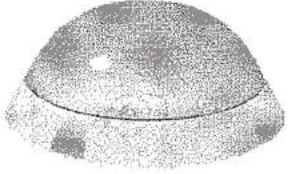
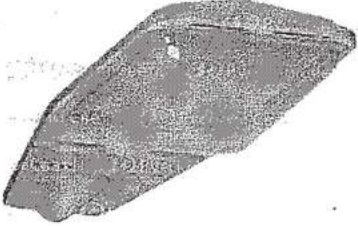
(должность, подпись, Ф.И.О.)

Визуализированный перечень элементов благоустройства

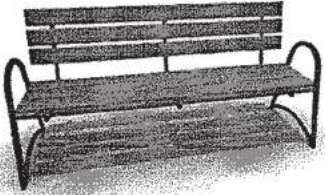
	<table> <tr> <td>Напряжение питания, В</td> <td>220</td> </tr> <tr> <td>Способ установки</td> <td>накладной</td> </tr> <tr> <td>Тип лампы</td> <td>светодиодная</td> </tr> <tr> <td>Вандалоустойчивость</td> <td>да</td> </tr> <tr> <td>Цвет корпуса/арматуры</td> <td>белый/белый</td> </tr> <tr> <td>Мощность лампы, Вт</td> <td>0.1</td> </tr> <tr> <td>Мак мощность, Вт</td> <td>10</td> </tr> <tr> <td>Степень защиты</td> <td>IP65</td> </tr> <tr> <td>Защитная решетка</td> <td>нет</td> </tr> <tr> <td>Климатическое исполнение</td> <td>УХЛ1</td> </tr> <tr> <td>Материал корпуса/плафона /арматуры</td> <td>АБС-пластик/поликарбонат</td> </tr> <tr> <td>Габариты, мм</td> <td>185x185x70</td> </tr> </table>	Напряжение питания, В	220	Способ установки	накладной	Тип лампы	светодиодная	Вандалоустойчивость	да	Цвет корпуса/арматуры	белый/белый	Мощность лампы, Вт	0.1	Мак мощность, Вт	10	Степень защиты	IP65	Защитная решетка	нет	Климатическое исполнение	УХЛ1	Материал корпуса/плафона /арматуры	АБС-пластик/поликарбонат	Габариты, мм	185x185x70
Напряжение питания, В	220																								
Способ установки	накладной																								
Тип лампы	светодиодная																								
Вандалоустойчивость	да																								
Цвет корпуса/арматуры	белый/белый																								
Мощность лампы, Вт	0.1																								
Мак мощность, Вт	10																								
Степень защиты	IP65																								
Защитная решетка	нет																								
Климатическое исполнение	УХЛ1																								
Материал корпуса/плафона /арматуры	АБС-пластик/поликарбонат																								
Габариты, мм	185x185x70																								
	<table> <tr> <td>Номинальное напряжение с</td> <td>170 В</td> </tr> <tr> <td>Подходит для размера верхнего отруба с</td> <td>48 мм</td> </tr> <tr> <td>Подходит для размера верхнего отруба по</td> <td>50 мм</td> </tr> <tr> <td>Степень защиты IP</td> <td>IP65</td> </tr> <tr> <td>Способ монтажа</td> <td>Консольный</td> </tr> <tr> <td>Номинальное напряжение по</td> <td>260 В</td> </tr> </table>	Номинальное напряжение с	170 В	Подходит для размера верхнего отруба с	48 мм	Подходит для размера верхнего отруба по	50 мм	Степень защиты IP	IP65	Способ монтажа	Консольный	Номинальное напряжение по	260 В												
Номинальное напряжение с	170 В																								
Подходит для размера верхнего отруба с	48 мм																								
Подходит для размера верхнего отруба по	50 мм																								
Степень защиты IP	IP65																								
Способ монтажа	Консольный																								
Номинальное напряжение по	260 В																								
	<p style="text-align: center;">Урна для мусора</p> <p>Характеристики: Высота - не менее 500 мм</p> <p>Ширина – не менее 400 мм</p> <p>Объем: 20 л</p>																								

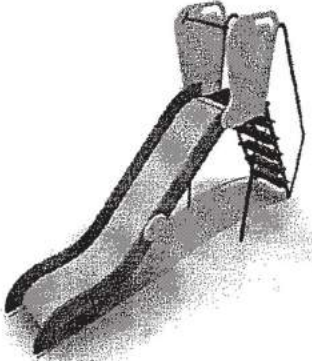
	<p style="text-align: center;">Скамья со спинкой</p> <p>Характеристики: Длина скамейки - Не менее 2,00 м;</p> <p>Ширина - не менее 450 мм;</p> <p>Высота - не менее 600 мм.</p>
Детское игровое оборудование Качели	
	<p style="text-align: center;">Качели «ДИВАН»</p> <p>Характеристики: Длина – 2700 м;</p> <p>Ширина- 1700 м;</p> <p>Высота – 2000 м;</p>
	<p style="text-align: center;">Качели «ДВОЙНЫЕ»</p> <p>Характеристики: Длина – 3870 м;</p> <p>Ширина- 1240 м;</p> <p>Высота – 2250 м;</p>
Горка	
	<p style="text-align: center;">Горка «БОЛЬШАЯ»</p> <p>Характеристики: Длина – 3395 м;</p> <p>Ширина- 830 м;</p> <p>Высота – 2295 м;</p>
Качалка-балансир	

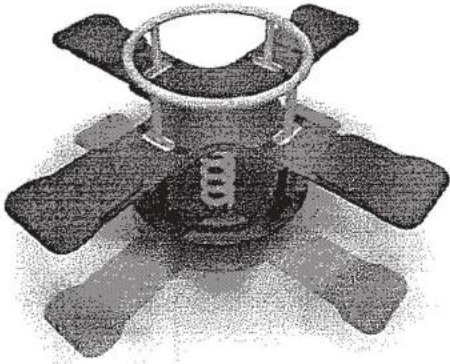
	<p style="text-align: center;">Качалка на пружине</p> <p>Характеристик Длина – 1400 и: м;</p> <p style="text-align: right;">Ширина- 1400м;</p> <p style="text-align: right;">Высота – 950 м;</p>
---	--

Песочницы

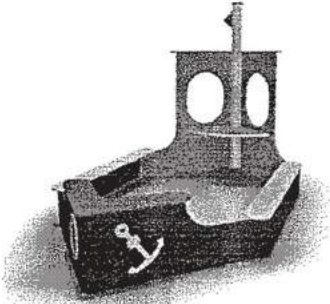
Песочница «КОРАБЛИК»	
	<p>Характеристик Длина – 3650 и: м;</p> <p style="text-align: right;">Ширина- 1925 м;</p> <p style="text-align: right;">Высота – 2145 м;</p>

Детский спортивный комплекс

Спортивный комплекс «БОЛЬШОЙ»	
	<p>Характеристик Длина – 6335 и: м;</p> <p style="text-align: right;">Ширина- 6335 м;</p> <p style="text-align: right;">Высота – 1920 м;</p>

Ударопоглощающее покрытие

 <p>Основной слой (покрытие), толщина 10мм. Состав - EPDM-гранулят фракции 3 мм различных цветов, полиуретановый клей.</p> <p>Средний слой (грунтовка). Состав - полиуретановый праймер.</p> <p>Нижний слой (основание). Асфальт или бетон.</p>	<p style="text-align: center;">Ударопоглощающее покрытие</p>
--	--

Уличные тренажеры

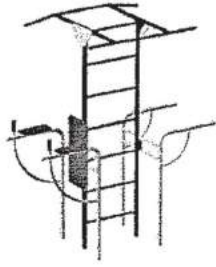

Тренажер уличный

Характеристики

Длина –
1900

м;

Ширина –
1025

м;

Высота –
2097 м;

Согласовано:

Представитель заинтересованных лиц

О.В. Усова

« 4 » июня 2017

Утверждено:

протокол общественной
муниципальной комиссии

№ 15 от « 5 » 04 2017

ДИЗАЙН - ПРОЕКТ
Благоустройства дворовой территории

г. Кострома,
микрорайон Юбилейный, д. 9а

(на 33 листах)

2017 год

Содержание

№ пп	Наименование листа	страница
1	Пояснительная записка	3
2	Схема благоустройства дворовой территории	4
3	Сметный расчет	5-31
4	Визуализированный перечень элементов благоустройства	32-33

ПОЯСНИТЕЛЬНАЯ ЗАПИСКА

Заявка представителя заинтересованных лиц Коневой Екатерины Францевны () поступила в Администрацию города Костромы 27 февраля 2017 года, зарегистрирована за № 52-ГС.

Адрес: м/р-н Юбилейный, д. 9а

Минимальный перечень:

- ремонт дворовых дорожек
- установка скамеек, урн

Дополнительный перечень:

- оборудование детской площадки (горка, качель)
- озеленение (посадка 20 кустов)

Схемой благоустройства предусматривается:

- ремонт асфальтобетонного покрытия дворового проезда площадью 631,04 м²
- установка детской горки, качалки - балансира
- установка трех скамеек со спинками на детской площадке
- установка трех урн: у подъезда и на детской площадке

Локальные сметные расчеты выполнены в базисных ценах.

Текущая цена сложилась с учетом НДС и индекса удорожания (где 1,18 - НДС; 6,23 к ФЕР-2001/ТЕР-2001 по объектам строительства на 1 квартал 2017 года)

и составляет $128,474 * 1,18 * 6,23 = 944,5$ тыс. руб.,

- в т. ч. софинансирование заинтересованных лиц (5%) - 4,854 тыс. руб.

Схема благоустройства дворовой территории расположенной по адресу:
 город Кострома, микрорайон Юбилейный, 9а.



Благоустройство дворовой территории в рамках комплексного благоустройства дворовых территорий г. Кострома на 2017 год

ОБЪЕКТНЫЙ СМЕТНЫЙ РАСЧЕТ № 29_к
(объектная смета)

на строительство г. Кострома, м-н Юбилейный, д. 9а
 Сметная стоимость 128.474 тыс. руб.
 Средства на оплату труда 5.345 тыс. руб.
 Расчетный измеритель единичной стоимости 128.474 тыс. руб. /

Глава 2. ОСНОВНЫЕ ОБЪЕКТЫ СТРОИТЕЛЬСТВА

Составлен(а) в ценах по состоянию на 05.2017 г. по НБ: "ФЕР-2001 с Доп. и изм. 12 (приказ Минстроя России № 41/пр)"

Номер по порядку	Номера сметных расчетов (смет) обоснование	Наименование работ	Сметная стоимость, тыс. руб.					всего	Средства на оплату труда, тыс. руб.	Показатели единичной стоимости
			строительных работ	монтажных работ	оборудования, мебели, инвентаря	прочих затрат				
1	2	3	4	5	6	7	8	9	10	
1.1		дворы	96.905				96.905		4.238	
2.2		тротуар	11.188				11.188		0.429	
3.3		урны и скамейки	7.174				7.174		0.233	
4.4		игровое и спортивное оборудование	11.548				11.548		0.239	
5.5		озеленение	1.659				1.659		0.206	
		ИТОГО:	128.474				128.474		5.345	
		ИТОГО:	128.474				128.474		5.345	
		ИТОГО:	128.474				128.474		5.345	
		ВСЕГО ПО СМЕТЕ:	128.474				128.474		5.345	
		СМЕТНАЯ Э/ПЛАТА -							5.345	

Главный инженер проекта

Начальник ОТТ То КР

(наименование)

(подпись, Ф.И.О.)

отдела

(подпись, Ф.И.О.)

Составил Иванов И.И.

(должность, подпись, Ф.И.О.)

Проверил

Визуализированный перечень элементов благоустройства

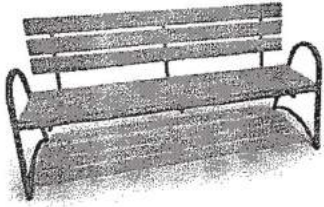
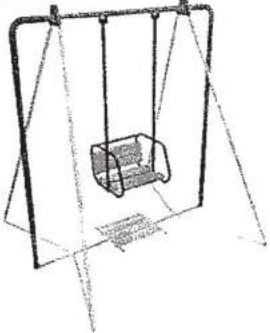
	<p style="text-align: center;">Урна для мусора</p> <p>Характеристики: Высота - не менее 500 м Ширина – не менее 400 мм Объем: 20 л</p>
	<p style="text-align: center;">Скамья со спинкой</p> <p>Характеристики: Длина скамейки - Не менее 2,00 м; Ширина - не менее 450 мм; Высота - не менее 600 мм.</p>
	<p style="text-align: center;">Качели «МАЛЫШ»</p> <p>Характеристики: Длина – 1730 м; Ширина- 1630 м; Высота – 1900м;</p>
Горка	

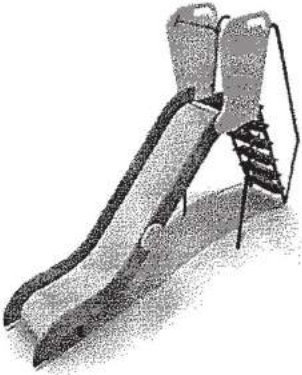
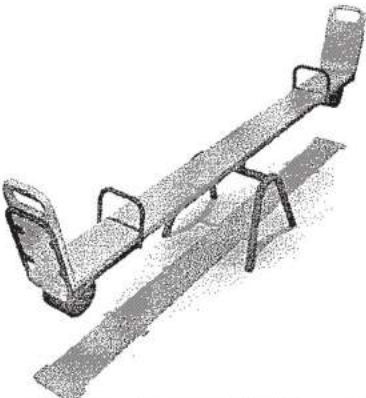
	<p style="text-align: center;">Горка «БОЛЬШАЯ»</p> <p>Характеристики: Длина – 3395 м; Ширина- 830 м; Высота – 2295 м;</p>
Качалки-балансиры	
	<p style="text-align: center;">Качалка-балансир «МАЛАЯ»</p> <p>Характеристики: Длина – 2100 м; Ширина- 530 м; Высота – 900 м;</p>

Согласовано:

Представитель заинтересованных лиц

Кашин Е.С.

«12» апреля 2017

Утверждено:

протокол общественной
муниципальной комиссии

№ 17 от «12» 04 2017

ДИЗАЙН - ПРОЕКТ
Благоустройства дворовой территории

г. Кострома,
микрорайон Юбилейный, д. 21

(на 41 листах)

2017 год

Содержание

№ пп	Наименование листа	страница
1	Пояснительная записка	3
2	Схема благоустройства дворовой территории	4
3	Сметный расчет	5-40
4	Визуализированный перечень элементов благоустройства	41

ПОЯСНИТЕЛЬНАЯ ЗАПИСКА

Заявка представителя заинтересованных лиц Кашиной Елены Станиславовны () поступила в Администрацию города Костромы 25 февраля 2017 года, зарегистрирована за № 35-ГС.

Адрес: микрорайон Юбилейный, д. 21

Минимальный перечень:

- ремонт дворового и внутриквартального проездов
- строительство тротуара и пешеходной дорожки
- строительство сети уличного освещения

Дополнительный перечень:

- оборудование детской площадки, спортивного комплекса
- Представлен проект на строительство сетей уличного освещения
Проектная организация: ООО «СК СТРОЙ - ИНВЕСТ», 2016 год

Схемой благоустройства предусматривается:

- ремонт асфальтобетонного покрытия дорог и тротуаров общей площадью 1 884, 9 м² с поднятием горловин 3 колодцев
- установка детского спортивного комплекса
- строительство сетей уличного освещения.

Локальные сметные расчеты на ремонт асфальтобетонного покрытия и установку детского спортивного комплекса выполнены в базисных ценах.

Текущая цена сложилась с учетом НДС и индекса удорожания (где 1,18 - НДС; 6,23 к ФЕР-2001/ТЕР-2001 по объектам строительства на 1 квартал 2017 года)

и составляет $217,754 * 1,18 * 6,23 = 1\,600,8$ тыс. руб.,

в т.ч. софинансирование заинтересованных лиц (5%) - 2,372 тыс. руб.



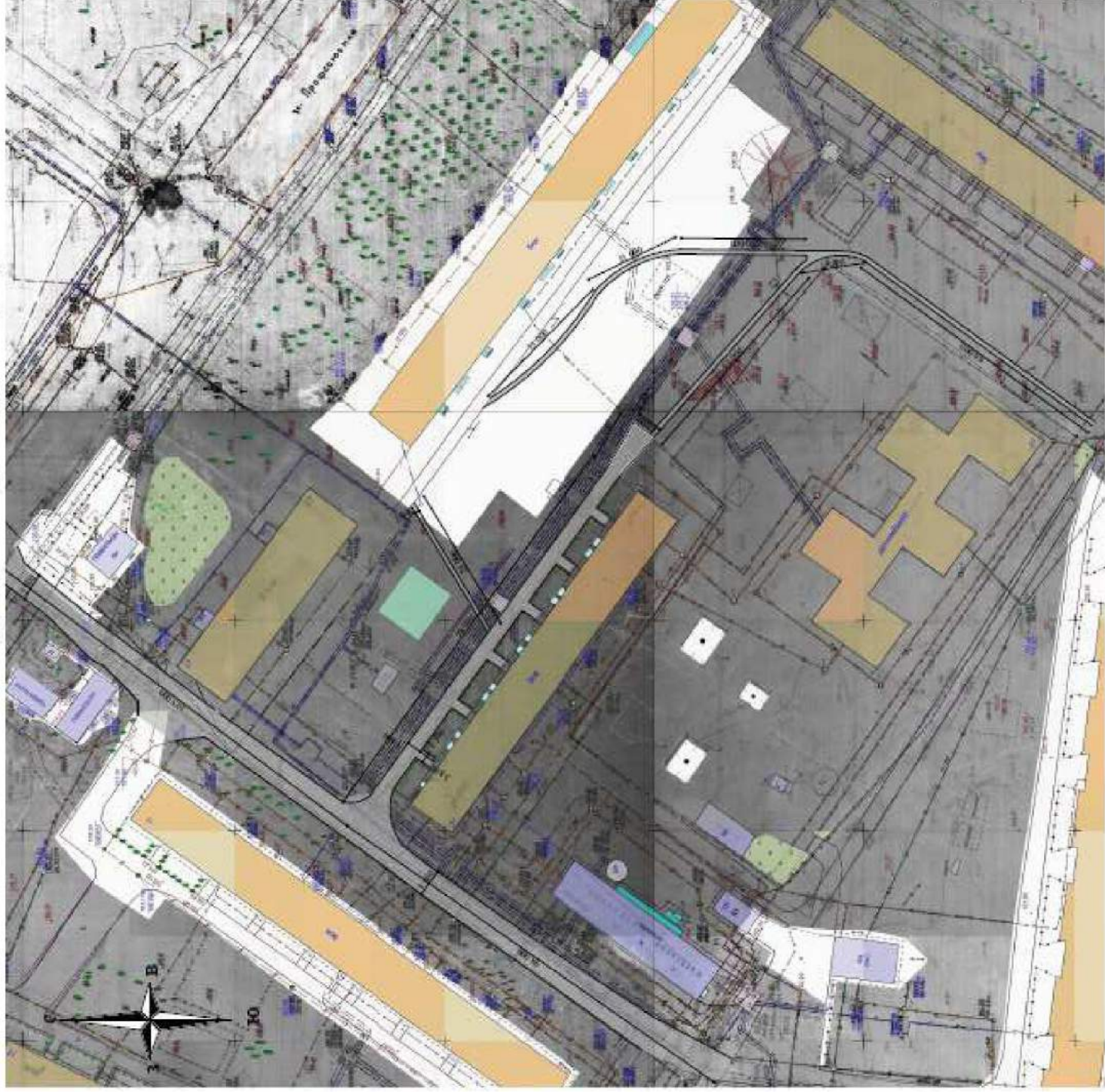

Затраты на строительство сетей уличного освещения - 1 308, 070 тыс. руб.,

в т.ч. на проведение проверки достоверности определения стоимости строительства - 16,342 тыс. руб.

**Схема благоустройства дворовой территории расположенной по адресу:
город Кострома, микрорайон Юбилейный, 21**



Условные обозначения

Условные обозначения	Наименование	Кол-во	С. м ²
	- асфальтобетонное покрытие (дорога)	-	1598,3
	- асфальтобетонное покрытие (тротуар)	-	286,6
	- спортивный комплекс	1	-
	- бордюрный камень	283	-

Благоустройство дворовой территории в рамках комплексного благоустройства дворовых территорий г.Кострома на 2017год

ОБЪЕКТНЫЙ СМЕТНЫЙ РАСЧЕТ № 54_К

(объектная смета)

г.Кострома, м-н Юбилейный, д.21

Сметная стоимость

217.754 тыс. руб.

Средства на оплату труда

11.601 тыс. руб.

Расчетный измеритель единичной стоимости

217.754 тыс. руб. /

Глава 2. ОСНОВНЫЕ ОБЪЕКТЫ СТРОИТЕЛЬСТВА

Составлен(а) в ценах по состоянию на 05.2017 г. по №: "ФЕР-2001 с Доп. и изм. 12 (приказ Минстроя России № 41/пр)"

Номер по порядку	Номера сметных расчетов (смет) Обоснование	Наименование работ	Сметная стоимость, тыс. руб.							Средства на оплату труда, тыс. руб.	Показатели единичной стоимости
			строительных работ	монтажных работ	оборудования, мебели, инвентаря	прочих затрат	всего				
1	2	3	4	5	6	7	8	9	10		
1. 1		дворы	135.363					135.363	7.997		
2. 2		дорога вдоль дома	75.939					75.939	2.317		
3. 4		игровое и спортивное оборудование	6.452					6.452	0.204		
ИТОГО:			217.754					217.754	10.518		

Главный инженер проекта

(подпись, Ф.И.О.)

Начальник *ОТД Т.с.К.Р.*

отдела

(подпись, Ф.И.О.)

(наименование)

Составил *И.И.И.*

ОТД Т.с.К.Р.

(должность, подпись, Ф.И.О.)

Проверил

(должность, подпись, Ф.И.О.)

Визуализированный перечень элементов благоустройства

Детский спортивный комплекс	
	<p>Спортивный комплекс «СРЕДНИЙ»</p> <p>Характеристики: Длина – 2505 м; Ширина- 1510 м; Высота – 2205 м;</p>

19-ГС

Согласовано:

Утверждено:

Представитель заинтересованных лиц

протокол общественной
муниципальной комиссии

И.А. Якиманиха

№ 17 от «12» 04 2017

«10» апреля 2017

ДИЗАЙН - ПРОЕКТ
БЛАГОУСТРОЙСТВА ДВОРОВОЙ ТЕРРИТОРИИ

г. Кострома,

Микрорайон Якиманиха, д. 3

(на 28 листах)

2017 год

Содержание

№ пп	Наименование листа	страница
1	Пояснительная записка	3
2	Схема благоустройства дворовой территории	4
3	Сметный расчет	5-27
4	Визуализированный перечень элементов благоустройства	28

ПОЯСНИТЕЛЬНАЯ ЗАПИСКА

Заявка представителя заинтересованных лиц Голятиной Марины Анатольевны () поступила в Администрацию города Костромы 22 февраля 2017 года, зарегистрирована за № 19-ГС.

Адрес: Микрорайон Якиманиха, д.3

Минимальный перечень:

- ремонт дворового проезда
- освещение дворовой территории
- установка урн

Дополнительный перечень: -

Схемой благоустройства предусматривается:

- ремонт асфальтобетонного покрытия площадью 776,4 м² с поднятием горловины 1 колодца
- устройство 6 светильников над подъездами
- установка 6 урн у подъездов



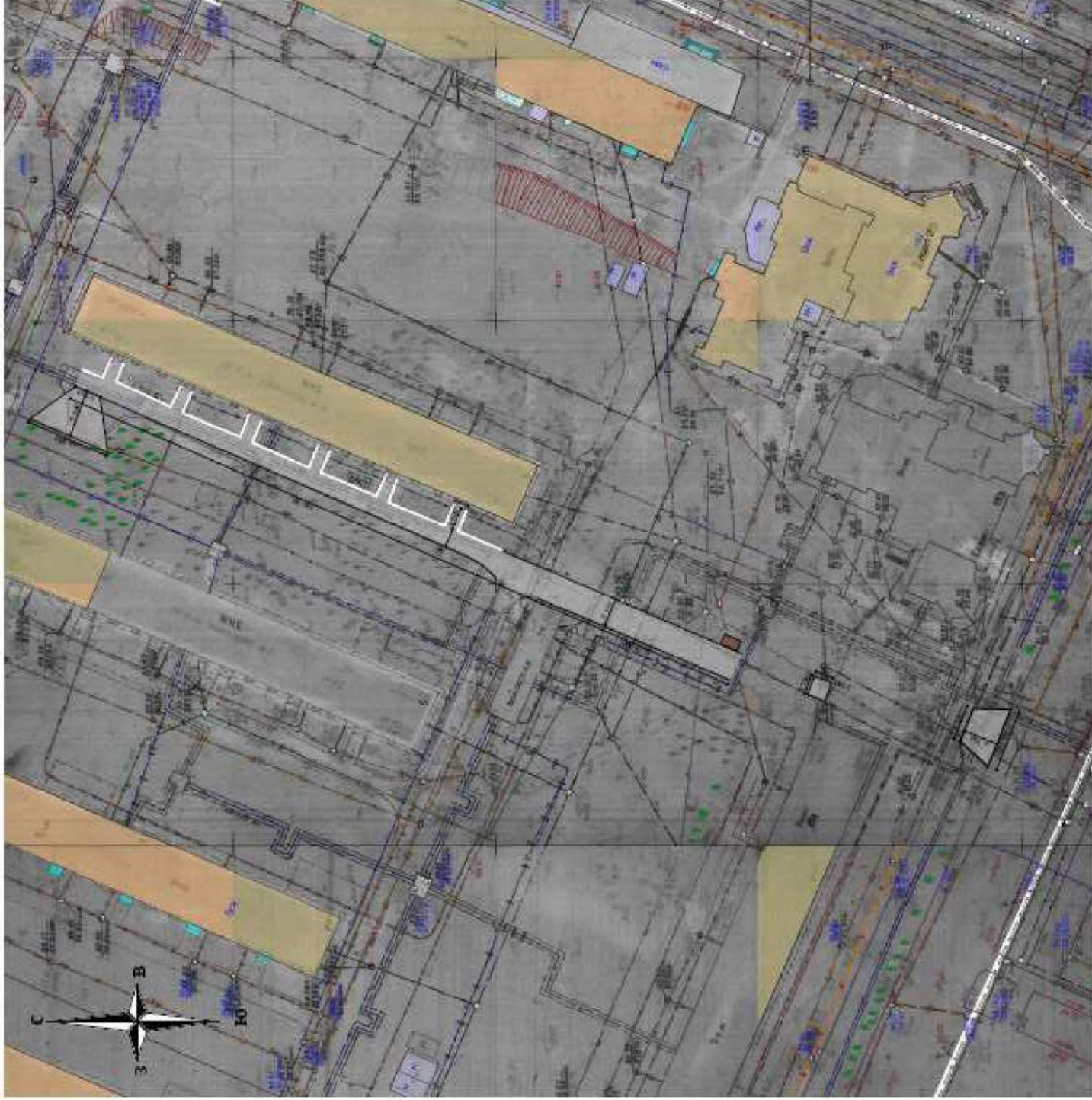

Локальные сметные расчеты выполнены в базисных ценах.

Текущая цена сложилась с учетом НДС и индекса удорожания (где 1,18 - НДС; 6,23 к ФЕР-2001/ТЕР-2001 по объектам строительства на 1 квартал 2017 года) и составляет $146,385 * 1,18 * 6,23 = 1\,076,1$ тыс. руб.

**Схема благоустройства дворовой территории расположенной по адресу:
город Кострома, микрорайон Якиманиха, 3**



Условные обозначения

Условные обозначения	Наименование	Кол-во	С. м ²
	- асфальтобетонное покрытие	-	776,4
	- бордюрный камень	165	-
	- урна	6	-
	- контейнерная площадка	1	-

Благоустройство дворовой территории в рамках комплексного благоустройства дворовых территорий г.Кострома на 2017год

ОБЪЕКТНЫЙ СМЕТНЫЙ РАСЧЕТ № 9_к
(объектная смета)

на строительство г.Кострома, м-н Якиманиха, д.3

Сметная стоимость

Средства на оплату труда

Расчетный измеритель единичной стоимости

146.385 тыс. руб.

7.195 тыс. руб.

146.385 тыс. руб. /

Глава 2. ОСНОВНЫЕ ОБЪЕКТЫ СТРОИТЕЛЬСТВА

Составлен(а) в ценах по состоянию на 05.2017 г. по НБ: "ФЕР-2001 с доп. и изм. 12 (приказ Минстроя России № 41/пр)"

Номер по порядку	Номера сметных расчетов (смет) Обоснование	Наименование работ	Сметная стоимость, тыс. руб.					Средства на оплату труда, тыс. руб.	Показатели единичной стоимости
			строительных работ	монтажных работ	оборудования, мебели, инвентаря	прочих затрат	всего		
1	2	3	4	5	6	7	8	9	10
1. 1		Дворы	94.197				94.197	4.717	
2. 2		дорога к дому	40.655				40.655	1.680	
3. 3		установка урн и скамеек	3.372				3.372	0.093	
4. 4		освещение	0.034	8.127			8.161	0.705	
		ИТОГО:	138.258	8.127			146.385	7.195	
		ИТОГО:	138.258	8.127			146.385	7.195	
		ИТОГО:	138.258	8.127			146.385	7.195	
		ВСЕГО ПО СМЕТЕ:	138.258	8.127			146.385	7.195	
		СМЕТНАЯ 3/ПЛАТА -						7.195	

Главный инженер проекта

(подпись, Ф.И.О.)

Иванов

Начальник

ВВП ТСКР

отдела

(наименование)

(подпись, Ф.И.О.)

Составил



Иванов ВВП и др.

(должность, подпись, Ф.И.О.)

Проверил

(должность, подпись, Ф.И.О.)

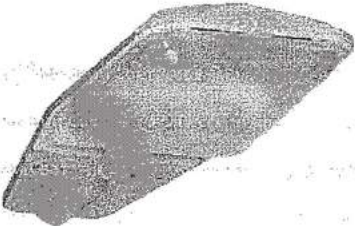
Визуализированный перечень элементов благоустройства

	<p>Номинальное напряжение с 170 В</p> <p>Подходит для размера верхнего отруба с 48 мм</p> <p>Подходит для размера верхнего отруба по 50 мм</p> <p>Степень защиты IP IP65</p> <p>Способ монтажа Консольный</p> <p>Номинальное напряжение по 260 В</p>
	<p>Урна для мусора</p> <p>Характеристики: Высота - не менее 500 мм</p> <p>Ширина – не менее 400 мм</p> <p>Объем: 20 л</p>